

Dell B3465dn-dnf -lasermonitoimilaite

Käyttöopas



Maaliskuu 2014

www.dell.com | dell.com/support/printers

Tavaramerkit

Tämän asiakirjan tietoja voidaan muuttaa ilman erillistä ilmoitusta.

© 2014 Dell, Inc. Kaikki oikeudet pidätetään.

Tämän materiaalin kaikenlainen kopioiminen ilman Dell Inc.:n kirjallista lupaa on ehdottomasti kielletty.

Tässä tekstissä käytetyt tavaramerkit: *Dell*, *DELL*-logo, *Inspiron*, *Dell Precision*, *Dimension*, *OptiPlex*, *Latitude*, *PowerEdge*, *PowerVault*, *PowerApp* ja *Dell OpenManage* ovat Dell Inc:n tavaramerkkejä. *Intel*, *Pentium* ja *Celeron* ovat Intel Corporationin rekisteröityjä tavaramerkkejä. *Microsoft* ja *Windows* ovat Microsoft Corporationin rekisteröityjä tavaramerkkejä. *AirPrint* ja *AirPrint*-logo ovat Apple, Inc:n tavaramerkkejä.

Muut tässä oppaassa mainitut tavaramerkit ja tuotenimet viittaavat merkit tai nimet omistaviin yhteisöihin tai niiden tuotteisiin. Dell Inc. kieltää kaiken omistussuuden muihin kuin omiin tavaramerkkeihinsä ja tuotenimiinsä.

Sisälllys

Turvallisuusohjeet.....	7
Tietoja tulostimesta.....	9
Tulostinta koskevien tietojen paikallistaminen.....	9
Tulostimen paikan valitseminen.....	10
Tulostinkokoonpanot.....	11
Embedded Web Server -palvelun käyttäminen.....	13
Skannerin perustoiminnot.....	14
Automaattisen asiakirjansyöttölaitteen ja skannaustason avulla.....	14
Tulostimen käyttöpaneelin käyttäminen.....	15
Ohjauspaneelin käyttäminen.....	15
Lepo-painikkeen valon ja merkkivalojen värien merkitykset.....	15
Aloitusnäyttö.....	16
Kosketusnäytön painikkeiden käyttäminen.....	18
Aloitusnäytön sovellusten asentaminen ja käyttäminen.....	19
Tietokoneen IP-osoitteen selvittäminen.....	19
Tulostimen IP-osoitteen löytäminen.....	19
Upotetun verkkopalvelimen käyttäminen.....	19
Aloitusnäytön mukauttaminen.....	20
Eri sovellukset.....	20
Aloitusnäytön sovellusten käyttöönotto.....	21
Aloitusnäytön sovellusten tietojen löytäminen.....	21
Forms and Favorites -sovelluksen käytön aloittaminen.....	21
Card Copy -toiminnon määrittäminen.....	21
Käyttö: MyShortcut.....	22
Multi Send -määrittäminen.....	23
Scan to Network -sovelluksen käytön aloittaminen.....	23
Etäkäyttöpaneelin käytön aloittaminen.....	24
Määritysten vieminen ja tuominen.....	25
Tulostimen lisäasennus.....	26
Sisäisten lisävarusteiden asentaminen.....	26
Lisävarusteiden asentaminen.....	41
Tulostinohjelmiston asentaminen.....	43

Kaapeleiden kytkeminen.....	44
Verkkoyhteydet.....	45
Tulostimen asennuksen tarkistaminen.....	49
Paperin ja erikoismateriaalin asettaminen.....	50
Paperikoon ja -lajin määrittäminen.....	50
Universal-paperiasetusten määrittäminen.....	50
Lokeroiden täyttäminen.....	50
Monikäyttösyöttöaukon täyttäminen.....	55
Vakioalustan ja paperinpysäyttimen käyttäminen.....	60
Lokeroiden yhdistäminen ja erottaminen.....	61
Paperi- ja erikoismateriaaliopas.....	64
Erikoismateriaalien käyttäminen.....	64
Paperiohjeet.....	66
Tuetut paperikoot, -lajit ja -painot.....	69
Tulostaminen.....	73
Lomakkeiden ja asiakirjan tulostaminen.....	73
Tulostaminen flash-asemasta tai mobiililaitteesta.....	74
Luottamuksellisten ja muiden pidossa olevien töiden tulostaminen.....	77
Tietosivujen tulostaminen.....	79
Tulostustyön peruuttaminen.....	79
Kopioiminen.....	81
Kopioiminen.....	81
Valokuvien kopioiminen.....	82
Kopioiminen erikoismateriaalille.....	82
Kopiointiasetusten muuttaminen.....	83
Tietojen sijoittaminen kopioihin.....	89
Kopiointityön peruuttaminen.....	90
Kopiointiasetusten toiminta.....	90
Sähköposti.....	93
Tulostimen asentaminen sähköpostin lähettämistä varten.....	93
Sähköpostin pikavalinnan luominen.....	94
Asiakirjan lähettäminen sähköpostitse.....	95
Sähköpostiasetusten mukauttaminen.....	96

Sähköpostiviestin peruuttaminen.....	97
Sähköpostiasetukset.....	97
Faksaaminen.....	100
Tulostimen asentaminen faksaamista varten.....	100
Faksin lähettäminen.....	114
Pikavalintojen luominen.....	117
Faksiasetusten muuttaminen.....	118
Lähtevän faksin peruuttaminen.....	119
Faksien laittaminen pitoon ja välittäminen.....	119
Faksiasetukset.....	120
Skannaaminen.....	123
Skannaa verkkoon -sovelluksen käyttäminen.....	123
Skannaus FTP-osoitteeseen.....	123
Skannaus tietokoneeseen tai flash-asemaan.....	125
Skannausasetukset.....	127
Tulostimen valikot.....	130
Valikkoluettelo.....	130
Paperi-valikko.....	131
Raportit-valikko.....	140
Verkko/Portit-valikko.....	141
Suojaus-valikko.....	149
Asetukset-valikko.....	154
Ohje-valikko.....	197
Rahan ja ympäristön säästäminen.....	199
Paperin ja väriaineen säästäminen.....	199
Energian säästäminen.....	199
Kierrättäminen.....	203
Tulostimen suojaaminen.....	204
Haihtuvuusjulistus.....	204
Siirrettävän muistin tyhjentäminen.....	204
Pysyvän muistin tyhjentäminen.....	205
Tulostimen kiintolevyn tyhjentäminen.....	205
Tulostimen kiintolevyn salauksen määrittäminen.....	206

Tulostimen suojaustietojen paikallistaminen.....	207
Tulostimen ylläpito.....	208
Tulostimen osien puhdistaminen.....	208
Tulostimen osien ja tarvikkeiden tilan tarkistaminen.....	210
Jäljellä olevien sivujen arvioitu määrä.....	210
Tarvikkeiden tilaaminen.....	210
Tarvikkeiden varastointi.....	211
Tarvikkeiden vaihtaminen.....	212
Tulostimen siirtäminen.....	218
Tulostimen hallinta.....	220
Tulostimen ilmoitusten hallinta.....	220
Tilantarkkailukeskuksen käyttäminen.....	220
Virtuaalinäytön tarkistaminen.....	220
Sähköpostihälytysten määrittäminen.....	221
Raporttien tarkasteleminen.....	221
Tarveilmoitusten määrittäminen Embedded Web Server -palvelimen avulla.....	221
Oletusasetusten palauttaminen.....	222
Tukosten poistaminen.....	223
Tukosten välttäminen.....	223
Tukosilmoitukset ja tukosalueet.....	224
[x]-sivutukos, avaa automaattisen syöttölaitteen yläkansi. [28y.xx].....	225
[x] sivutukos, tyhjennä vakioalusta. [20y.xx].....	226
[x] paperitukos, avaa takaluukku. [20y.xx].....	226
[x] paperitukos, avaa etuluukku. [20y.xx].....	228
[x] paperitukos, tyhjennä arkinkääntäjä irrottamalla lokero 1. [23y.xx].....	231
[x] sivutukos, tyhjennä käsinsyöttöaukko. [25y.xx].....	232
[x] paperitukos, avaa lokero [x]. [24y.xx].....	233
[x] paperitukos, poista kaikki sivut vastaanottoalustalta. Jätä paperi alustalle. [45y.xx].....	234
vianmääritys.....	239
Tulostimen ilmoitukset.....	239
Tulostinongelmien ratkaiseminen.....	253
Tulostusongelmien ratkaiseminen.....	260
Kopiointiongelmiin ratkaiseminen.....	284

Faksiongelmien ratkaiseminen.....	287
Skanneriongelmien ratkaiseminen.....	293
Aloitusnäytön sovellusten ongelmien ratkaiseminen.....	298
Embedded Web Server ei avaudu.....	298
Yhteyden ottaminen tekniseen tukeen.....	299
Liite.....	300
Hakemisto.....	302

Turvallisuusohjeet

Kytke virtajohto kunnolla maadoitettuun sähköpistokkeeseen, joka on lähellä ja helposti saatavilla.

Älä käytä tätä tuotetta veden lähellä tai kosteissa tiloissa.

 **VAARA—LOUKKAANTUMISVAARA:** Tuotteessa käytetään laseria. Muiden kuin tässä tekstissä mainittujen ohjainten tai säädinten käyttö tai menettelyjen toteuttaminen saattavat aiheuttaa vaarallista säteilyä.

Tuotteessa käytetään tulostusmenetelmää, joka kuumentaa tulostusmateriaalin. Kuumuus voi aiheuttaa sen, että tulostusmateriaalista tulee päästöjä. Perehdy huolellisesti käyttöohjeisiin, joissa käsitellään tulostusmateriaalin valintaa, jotta haitalliset päästöt voidaan välttää.

 **VAARA—LOUKKAANTUMISVAARA:** Tuotteessa olevaa litiumakkua ei ole tarkoitettu vaihdettavaksi. Litiumakun poistaminen väärin aiheuttaa räjähdysvaaran. Älä lataa, pura tai polta litiumparistoa. Hävitä käytetyt litiumakut valmistajan ohjeiden ja paikallisten säädösten mukaisesti.

 **VAARA—KUUMA PINTA:** Tulostimen sisäosat voivat olla kuumat. Välttyäksesi palovammoilta kosketa osia vasta, kun ne ovat jäähtyneet.

 **VAARA—LOUKKAANTUMISVAARA:** Tulostin painaa yli 18 kg, ja sen nostamiseen turvallisesti tarvitaan vähintään kaksi koulutettua henkilöä.

 **VAARA—LOUKKAANTUMISVAARA:** Ennen kuin siirrät tulostinta, tutustu seuraaviin ohjeisiin, jotta et vahingoittaisi ketään tai tulostinta:

- Sammuta tulostin virtakytkimestä ja irrota sitten virtajohto pistorasiasta.
- Irrota kaikki johdot ja kaapelit tulostimesta, ennen kuin siirrät sitä.
- Jos valinnainen lokero on asennettu, poista se tulostimesta. Poista valinnainen lokero siirtämällä lokeron oikeassa reunassa olevaa salpaa lokeron etuosaa kohti, kunnes se *napsahtaa* paikalleen.
- Nosta tulostinta sen sivuilla olevista kädensijoista.
- Varmista, etteivät sormet ole tulostimen alla, kun lasket sen alas.
- Varmista ennen tulostimen asentamista, että sen ympärillä on riittävästi tilaa.

Käytä vain tämän tuotteen mukana toimitettua tai valmistajan hyväksymää virtajohtoa.

Käytä tuotteen mukana toimitettua RJ-11-tietoliikennejohtoa tai vähintään 26 AWG -kokoista korvaavaa johtoa, kun yhdistät laitteen julkiseen puhelinverkkoon.





 **VAARA—SÄHKÖISKUN VAARA:** Jos käsittelet ohjainlevyä tai asennat lisävarusteita tai muistilaitteita tulostimen käyttöönoton jälkeen, katkaise tulostimesta virta ja irrota virtajohto pistorasiasta ennen toimenpiteiden tekemistä. Jos tulostimeen on kytketty muita laitteita, katkaise niistäkin virta ja irrota niistä kaikki tulostimeen kytketyt kaapelit.

 **VAARA—SÄHKÖISKUN VAARA:** Varmista, että kaikki ulkoisten liitäntöjen liittimet (kuten Ethernet- ja puhelinliittimet) on kytketty merkittyihin liitäntäportteihinsa.

Tuote täyttää kansainväliset turvamääräykset, kun siinä käytetään tietyn valmistajan osia. Joidenkin osien turvapiirteet eivät aina ole ilmeisiä. Valmistaja ei vastaa vaihto-osien käytöstä

 **VAARA—LOUKKAANTUMISVAARA:** Älä leikkaa, kierrä, solmi tai rusenna virtajohtoa äläkä aseta sen päälle painavia esineitä. Älä altista virtajohtoa hiertymiselle tai paineelle. Älä jätä virtajohtoa puristukseen esimerkiksi huonekalujen ja seinän väliin. Jos jokin näistä tapahtuu, siitä voi seurata tulipalon tai sähköiskun vaara. Tutki virtajohto säännöllisesti tällaisten ongelmien varalta. Irrota virtajohto pistorasiasta ennen tutkimusta.

Kun tarvitset huolto- tai korjauspalveluja, ota yhteyttä huoltoedustajaan.

-  **VAARA—KAATUMISVAARA:** Lattialle asennettu tulostin edellyttää lisätukea. Tulostinjalustaa tai -tukea on käytettävä, jos käytät useita syöttöasetuksia. Jos tulostin on monitoimilaite, jolla voi skannata, kopioida ja faksata, saatat tarvita ylimääräisen tulostinjalustan. Kysy lisätietoja tulostimen ostopaikasta.
-  **VAARA—LOUKKAANTUMISVAARA:** Voit vähentää laitteen epävakauden riskiä lisäämällä jokaisen alustan erikseen. Pidä kaikki muut alustat suljettuina, kunnes niitä tarvitaan.
-  **VAARA—SÄHKÖISKUN VAARA:** Älä käytä laitteen faksiominaisuuksia ukkosmyrskyn aikana. Älä asenna laitetta äläkä tee (esimerkiksi virtajohdon tai puhelimen) sähkö- ja kaapeliliitännöjä ukkosen aikana.
-  **VAARA—SÄHKÖISKUN VAARA:** Voit välttää sähköiskun vaaran tulostimen ulkopintaa puhdistettaessa irrottamalla virtajohdon pistorasiasta ja irrottamalla kaikki tulostimeen johtavat kaapelit.

SÄILYTÄ NÄMÄ OHJEET.

Tietoja tulostimesta

Tulostinta koskevien tietojen paikallistaminen

Mitä tietoja etsit?	Etsi vastaus täältä
Asennuksen aloitusohjeet: <ul style="list-style-type: none"> Tulostimen liittäminen Tulostinohjelmiston asentaminen 	Asennusohjeet – Asennusohjeet toimitetaan tulostimen mukana.
Tulostimen lisäasennus- ja käyttöohjeet: <ul style="list-style-type: none"> Paperin ja erikoismateriaalin valitseminen ja varastoiminen Paperin lisääminen Tulostimen asetusten määrittäminen Asiakirjojen ja valokuvien tarkasteleminen ja tulostaminen Tulostinohjelmiston asentaminen ja käyttäminen Tulostimen määrittäminen verkossa Tulostimen huoltaminen ja ylläpitäminen Vianmääritys ja ongelmien ratkaiseminen 	<i>Käyttöopas ja Pikaopas</i> – Oppaat voivat olla saatavilla <i>Ohjelmisto ja oppaat</i> -CD-levyssä. Lisätietoja saat tukisivustostamme osoitteessa www.dell.com/support/manuals .
Ohjeet: <ul style="list-style-type: none"> Tulostimen liittäminen Ethernet-verkkoon Tulostimen yhteysongelmien vianmääritys 	<i>Verkko-opas</i> – avaa <i>Ohjelmisto ja käyttöoppaat</i> -CD-levy ja siirry kohtaan: Käyttöoppaat >Käyttöopas ja muut julkaisut >Verkko-opas
Tulostinohjelmiston käyttöohje	Windows- tai Mac-ohje – Avaa tulostinohjelmiston ohjelma tai sovellus ja valitse Ohje . Tuo tilannekohtaiset tiedot näkyviin napsauttamalla  -painiketta. Huomautuksia: <ul style="list-style-type: none"> Ohje asennetaan automaattisesti tulostinohjelmiston ohessa. Tulostinohjelmisto sijaitsee tulostimen ohjelmakansiossa tai työpöydällä sen mukaan, mikä käyttöjärjestelmä on käytössä.
Uusimmat lisätiedot, päivitykset ja tekninen tuki: <ul style="list-style-type: none"> Ohjeet Ohjaimien lataukset Tuotepäivitykset Huoltokutsu- ja korjaustietoja Tilauksen tila Live chat -tuki Sähköpostituki Äänituki 	Dellin tukisivusto – www.dell.com/support/printers Voit tarkistaa oman maasi tukipalvelun puhelinnumerot ja aukioloajat tukisivustosta. Kun otat yhteyttä tukeen, varaudu nopeuttamaan palvelua antamalla seuraavat tiedot: <ul style="list-style-type: none"> Huoltotunnus Pikapalvelukoodi Huomautus: Huoltotunnus ja pikapalvelukoodi löytyvät tulostimeen kiinnitetyistä tarroista.

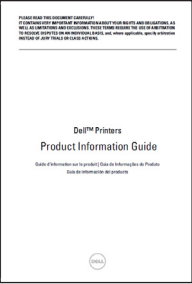
Mitä tietoja etsit?	Etsi vastaus täältä
<ul style="list-style-type: none"> Ohjelmisto ja ohjaimet—Sertifioidut ohjaimet tulostimeen ja Dell-tulostinohjelmiston asennusohjelmat. Lueminut-tiedostot—Tietoja viime hetken teknisistä muutoksista tai edistyneitä teknisiä lisätietoja kokeneille käyttäjille tai teknisille asiantuntijoille. 	<i>Ohjelmisto ja oppaat</i> -CD
<ul style="list-style-type: none"> Tarvikkeet ja lisävarusteet tulostimeen Vaihtokasetit 	Dellin tulostintarvikesivusto – www.dell.com/printers Tulostimen tarvikkeita voi ostaa verkon kautta, puhelimitse tai joistakin vähittäismyyntikaupoista.
<ul style="list-style-type: none"> Turvallisuustiedot, joiden avulla valmistautaan tulostimen käyttöön Säädökset Takuu 	<i>Tuotetieto-opas</i>  Huomautus: <i>Tuotetieto-opas</i> ei välttämättä ole saatavana joka maassa tai alueella.

Tulostimen paikan valitseminen

VAARA—LOUKKAANTUMISVAARA: Tulostin painaa yli 18 kg, ja sen nostamiseen turvallisesti tarvitaan vähintään kaksi koulutettua henkilöä.

Kun valitset tulostimen paikkaa, jätä tarpeeksi tilaa lokeroiden, kansien ja luukkujen avaamista varten. Jos aiot asentaa lisälaitteita, jätä tarpeeksi tilaa niillekin. Muista lisäksi

- Aseta tulostin maadoitetun ja helposti saatavilla olevan pistorasian lähelle.
- tarkistaa, että huoneen ilmavirta täyttää ASHRAE 62- tai CEN Technical Committee 156 -standardin uusimmat vaatimukset
- sijoittaa tulostin tasaiselle, vakaalle alustalle.
- Tulostimen sijoituspaikan on oltava
 - puhdas, kuiva ja pölytön.
 - kaukana irtonaisista niiteistä ja paperiliittimistä.
 - sellainen, ettei ilmastointilaitteista, lämmittimistä tai tuulettimista tuleva ilmavirta suuntaudu suoraan sinne.
 - kosteusolosuhteiltaan vakaa sekä sellainen, että siihen ei osu suora auringonvalo.
- Ota huomioon suositellut lämpötilat ja vältä lämpötilavaihteluja:

Ympäristön lämpötila	15,6–32,2 °C (60–90 °F)
Varastointilämpötila	1–35 °C (34–95 °F)

- Jätä tulostimen ympärille vapaata tuuletustilaa vähintään seuraavien suositusten mukaisesti:

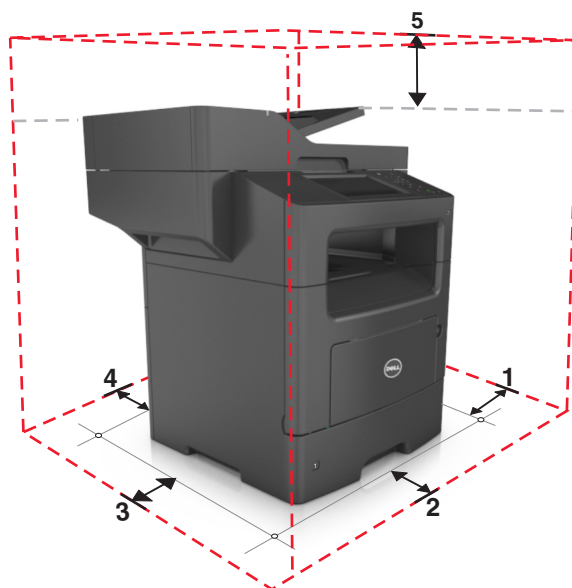

1	Oikea reuna	304,8 mm (12 tuumaa)
2	Etupuoli	508 mm (20 tuumaa)
3	Vasen reuna	203,2 mm (8 tuumaa)
4	Taka	203,2 mm (8 tuumaa)
5	Yläosa	800 mm (31,49 tuumaa)

Tulostinkokoonpanot

VAARA—LOUKKAANTUMISVAARA: Voit vähentää laitteen epävakauden riskiä lisäämällä jokaisen alustan erikseen. Pidä kaikki muut alustat suljettuina, kunnes niitä tarvitaan.

VAARA—KAATUMISVAARA: Lattialle asennettu tulostin edellyttää lisätukea. Tulostinjalustaa tai -tukea on käytettävä, jos käytät useita syöttöasetuksia. Jos tulostin on monitoimilaite, jolla voi skannata, kopioida ja faksata, saatat tarvita ylimääräisen tulostinjalustan. Kysy lisätietoja tulostimen ostopaikasta.

Perusmalli

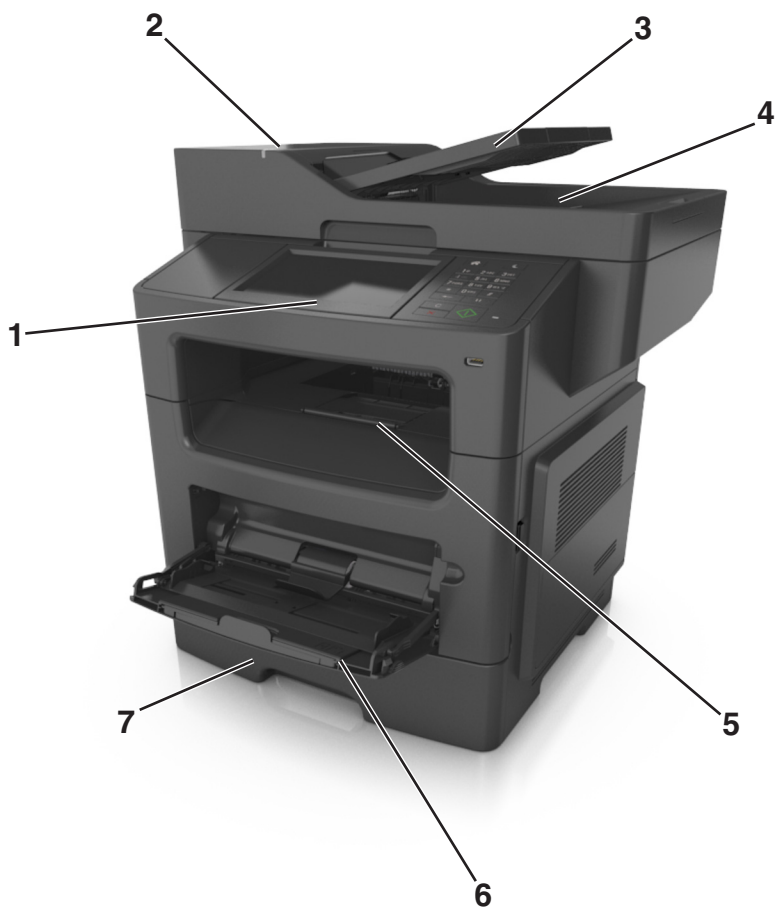

1	Näyttö
2	Automaattinen asiakirjansyöttölaite
3	Asiakirjansyöttölaitteen alusta
4	Asiakirjansyöttölaitteen alusta
5	Vakioalusta
6	Monikäyttösyöttöaukko
7	550 arkin vakiolokero
Huomautus: Saatavissa on myös lukittava 550 arkin lokero. Kysy lisätietoja tulostimen ostopaikasta.	

Varusteltu malli

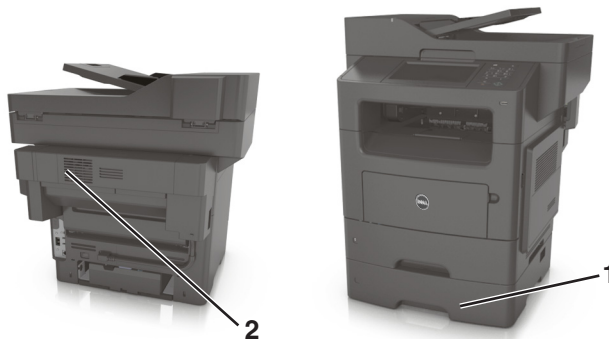

1	valinnainen 550 arkin lokero
2	valinnainen nitoja

Embedded Web Server -palvelun käyttäminen

Huomautus: Tämä toiminto näkyy ainoastaan verkkotulostimissa tai tulostuspalvelimeen liitetyissä tulostimissa.

Jos tulostin on asennettu verkkoon, Embedded Web Server -palvelimessa voidaan tehdä seuraavia toimintoja:

- Voit tarkastella tulostimen ohjauspaneelin virtuaalista näyttöä.
- Voit tarkistaa tulostimen tarvikkeiden tilan.
- Määritä tarvikkeilmoitukset.
- Voit määrittää tulostimen asetukset.
- Voit määrittää verkkoasetukset.
- Voit tarkastella raportteja.

Tulostimen upotetun web-palvelimen käyttäminen:

1 Hanki tulostimen IP-osoite:

- TCP/IP-osiosta Verkko/portit-valikossa
- tulostamalla verkkoasetussivun tai valikkoasetussivun ja etsimällä TCP/IP-osion

Huomautuksia:

- IP-osoite on neljä pisteillä erotettua numerosarjaa, kuten 123.123.123.123.
- Jos käytät välityspalvelinta, poista se tilapäisesti käytöstä, jotta verkkosivu latautuu oikein.

2 Avaa web-selain ja kirjoita tulostimen IP-osoite selaimen osoitekenttään.



3 Paina **Enter**-näppäintä.

Embedded Web Server -sivu avautuu.

Skannerin perustoiminnot

- asiakirjojen kopiointi tai tulostimen määrittäminen tiettyjä kopiointitöitä varten
- faksin lähettäminen tulostimen ohjauspaneelista
- faksin lähettäminen useisiin faksikohteisiin kerralla
- asiakirjojen skannaaminen ja lähettäminen tietokoneeseen, sähköpostiosoitteeseen tai FTP-kohteeseen
- asiakirjojen skannaaminen ja lähettäminen toiseen tulostimeen (PDF-tiedostona FTP:n kautta)

Automaattisen asiakirjansyöttölaitteen ja skannaustason avulla

Automaattinen asiakirjansyöttölaite	Skannaustaso
 <p>Asiakirjansyöttölaiteessa voi käyttää kerralla monisivuisia asiakirjoja, myös kaksipuolisia.</p>	 <p>Aseta yhden sivun asiakirjat, kirjojen sivut, pienet esineet (kuten postikortit ja valokuvat), piirtoheitinkalvot, valokuvapaperi tai ohuet materiaalit (kuten lehtileikkeet) skannaustasolle.</p>

Asiakirjansyöttölaitteen käyttö

Asiakirjansyöttölaitteen käyttäminen:

- Aseta asiakirja asiakirjansyöttölaitteen lokeroon etupuoli ylöspäin ja lyhyt reuna edellä.
- Aseta asiakirjansyöttölaitteen lokeroon enintään 50 arkkia tavallista paperia.
- Voit skannata asiakirjoja, joiden leveys on 105 x 148 mm (4,1 x 5,8 tuumaa) ja pituus 216 x 368 mm (8,5 x 14,5 tuumaa).
- Voit skannata asiakirjoja, joiden paino on 52–120 g/m² (14–32 lb).
- Älä laita asiakirjansyöttölaitteen lokeroon postikortteja, valokuvia, kalvoja, valokuvapaperia tai mitään lehtileikkeiden kaltaisia pieniä tai ohuita alkuperäiskappaleita. Aseta ne skannaustasolle.

Skannaustason käyttö

Skannaustason käyttäminen:

- Aseta asiakirja skannaustasolle kuvapuoli alaspäin vihreällä nuolella merkittyyn kulmaan.
- Voit skannata tai kopioida asiakirjoja, joiden koko on enintään 216 x 355,6 mm (8,5 x 14 tuumaa).
- Voit kopioida kirjoja, joiden paksuus on enintään 25,3 mm (1 tuuma).

Tulostimen käyttöpaneelin käyttäminen

Ohjauspaneelin käyttäminen

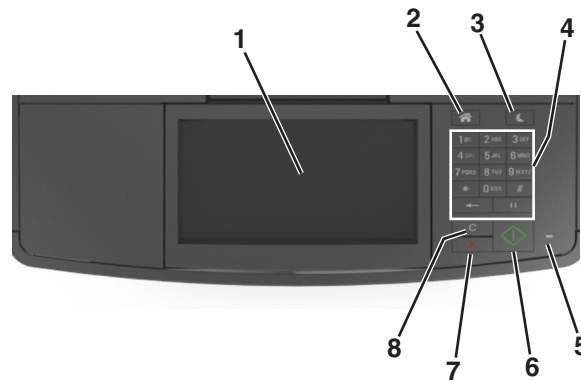

Osa	Toiminto
1	Näyttö <ul style="list-style-type: none"> Tulostimen tilan ja ilmoitusten katsominen. Tulostimen asentaminen ja käyttäminen.
2	Koti-painike Siirtyminen päänäyttöön
3	Lepo-painike Lepotilan tai valmiustilan ottaminen käyttöön. Seuraavat toiminnot herättävät tulostimen lepotilasta: <ul style="list-style-type: none"> Paina mitä tahansa näppäintä. Avaa luukku tai kansi. Lähetä tulostustyö tietokoneesta. Suorita uudelleenkäynnistys päävirtakytkimestä. Liitä laite tulostimen USB-porttiin.
4	Näppäimistö Anna numeroita, kirjaimia tai symboleita.
5	Merkkivalo Tulostimen tilan tarkistaminen.
6	Aloita-näppäin Työn aloittaminen sen mukaan, mikä tila on valittuna.
7	Peruuta-näppäin Keskeyttää tulostimen toiminnan.
8	Poista kaikki/Palauta -painike Palauta toiminnon, kuten tulostuksen, kopioinnin tai sähköpostin, oletusasetukset.

Lepo-painikkeen valon ja merkkivalojen värien merkitykset

Tulostimen ohjauspaneelin Lepo-painikkeen valon ja merkkivalojen värit ilmaisevat tulostimen tilan.

Merkkivalo	Tulostimen tila
Ei käytössä	Tulostimesta on katkaistu virta tai se on säästötilassa.
Vilkkuu vihreänä	Tulostin lämpenee, käsittelee tietoja tai tulostaa työtä.
Tasainen vihreä	Tulostimen virta on kytketty, mutta tulostin on vapaa.
Vilkkuu punaisena	Tulostimessa vaaditaan käyttäjän toimia.

Lepo-painikkeen merkkivalo	Tulostimen tila
Ei käytössä	Tulostimen virta on katkaistu, tulostin on vapaa tai Valmis-tilassa.
Tasainen keltainen	Tulostin on lepotilassa.
Vilkkuu keltaisena	Tulostin on siirtymässä horrostilaan tai palautuu horrostilasta.
Vilkkuu keltaisena 0,1 sekuntia ja sammuu kokonaan 1,9 sekunniksi. Kuvio toistuu hitaasti.	Tulostin on säästötilassa.

Aloitussnäyttö

Kun tulostimeen on kytketty virta, näyttöön tulee perusnäyttö, jota kutsutaan päänäytöksi. Aloitusnäytön painikkeita ja kuvakkeita painamalla voit aloittaa toiminnon, kuten kopioinnin, faksauksen tai skannauksen, avata valikkonäytön tai vastata viesteihin.



Huomautus: Aloitusnäyttö voi vaihdella aloitusnäytön ja järjestelmänvalvojan tekemien asetusten sekä aktiivisten upotettujen ratkaisujen mukaan.



Painike	Toiminto
1	Vaihda kieli Avaa Vaihda kieli -ikkunan, jossa voi vaihtaa tulostimen ensisijaisen kielen.
2	Kopioi Kopiointivalikkojen käyttäminen ja kopiointi.
3	Faksaa Faksivalikkojen käyttäminen sekä faksien lähettäminen.
4	Sähköposti Sähköpostivalikkojen käyttäminen ja sähköpostien lähettäminen.
5	FTP FTP-valikkojen kautta voit skannata asiakirjoja suoraan FTP-palvelimelle.
6	Nuolet Selaa ylös tai alas.
7	Lomakkeet ja suosikit Hae ja tulosta nopeasti usein käytetyt verkkolomakkeet.
8	Valikkokuvake Tulostinvalikkojen käyttäminen. Huomautus: Valikot ovat käytettävissä ainoastaan, kun tulostin on Valmis-tilassa.
9	Kirjanmerkit Luo, järjestä ja tallenna kirjanmerkkejä (URL-osoitteita) kansioista ja tiedostolinkeistä koostuvaksi puunäkymäksi. Huomautus: Puunäkymä tukee vain tällä toiminnolla tehtyjä kirjanmerkkejä, ei muilla sovelluksilla tehtyjä.

Painike		Toiminto
10	USB-asema	Katsele, valitse, tulosta, skannaaja tai lähetä sähköpostitse valokuvia ja asiakirjoja flash-asemalta. Huomautus: Tämä kuvake näkyy päänäyttöön palattaessa vain, kun tulostimeen on liitetty muistikortti tai flash-asema.
11	Pidossa olevat työt	Näytetään kaikki nykyiset pidossa olevat työt.
12	Tila/Tarvikkeet	<ul style="list-style-type: none"> Näyttää tulostimen varoituksia tai virheilmoituksia, kun tulostin edellyttää toimenpiteitä, jotta työn käsittelemistä voidaan jatkaa. Ilmoitusnäytössä on lisätietoja ilmoituksesta ja sen poisto-ohjeet.
13	Vihjeitä	Avaa käytönaikainen ohjevalintaikkuna.
14	Haku pidossa olevista töistä	Hae yhtä tai useampaa seuraavista kohteista: <ul style="list-style-type: none"> pidossa olevien töiden tai luottamuksellisten tulostustöiden käyttäjätunnukset muiden pidossa olevien töiden kuin luottamuksellisten töiden työn nimet profiilien nimet kirjanmerkkikansion tai tulostustöiden nimet USB-säilön tai tulostustöiden nimet (vain tuetut tiedostotyypit).

Ominaisuudet

Ominaisuus	Kuvaus
Valikkopolku Esimerkki: <u>valikot > Asetukset > Kopiointiasetukset > Kopiomäärä</u>	Valikkopolku näkyy kunkin valikkonäytön yläreunassa. Se näyttää, miten nykyiseen valikkoon on päästy. Voit palata mihin tahansa valikkoon koskettamalla vastaavaa alleviivattua kohtaa. Kopiomäärä ei näy alleviivattuna, koska se on nykyinen näyttö. Jos kosketat jotakin Kopiomäärä-näytön alleviivattua kohtaa, ennen kuin kopiomäärä on määritetty ja tallennettu, valintaa ei tallenneta eikä sitä oteta käyttöön oletusasetuksena.
Virheilmoitus 	Jos virheilmoitus vaikuttaa toimintoon, tämä kuvake tulee näkyviin ja punainen merkkivalo vilkkuu.
Varoitus 	Virhetilanteen syntyessä tämä kuvake ilmestyy näkyviin.
Tilailmoitusrivi	<ul style="list-style-type: none"> Näyttää tulostimen tilan, esimerkiksi Valmis tai Varattu. Näyttää tulostimen ilmoitukset, kuten Väriaine vähissä tai Värikasetti vähissä. Näyttää ilmoituksia siitä, miten tulostin voi jatkaa työn käsittelemistä.
Tulostimen IP-osoite Esimerkki: 123 . 123 . 123 . 123	Verkkotulostimen IP-osoite näkyy aloitusnäytön vasemmassa yläkulmassa. Se koostuu neljästä numeroryhmästä, jotka on erotettu toisistaan pisteillä. Tarvitset IP-osoitetta, kun tarkastelet ja muokkaat tulostimen asetuksia etänä Embedded Web Server -soveluksen kautta.

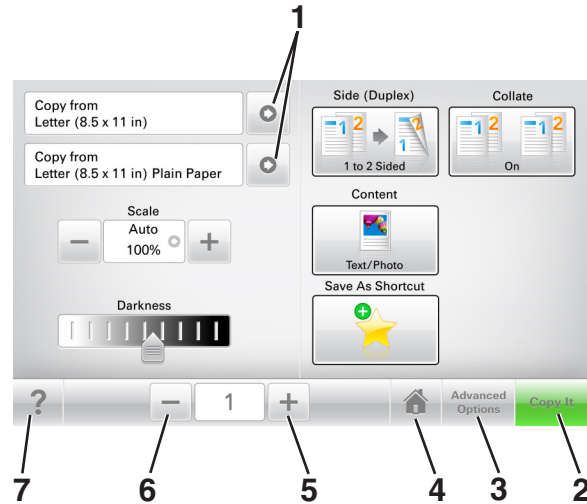

Kosketusnäytön painikkeiden käyttäminen

Huomautus: Aloitusnäytön, kuvakkeiden ja painikkeiden kokoonpano voi vaihdella aloitusnäytön ja järjestelmänvalvojan tekemien asetusten sekä aktiivisten upotettujen (embedded) ratkaisujen mukaan.



	Painike	Toiminto
1	Nuolet	Vaihtoehtoluettelon näyttäminen
2	Kopioi	Kopion tulostaminen.
3	Lisäasetukset	Kopiointivaihtoehdon valitseminen.
4	Koti	Siirtyminen päänäyttöön
5	Suurena	Valitse korkeampi arvo.
6	Pienennä	Valitse pienempi arvo.
7	Vihjeitä	Avaa käytönaikainen ohjevalintaikkuna.

Muut kosketusnäytön painikkeet

Painike	Toiminto
	Tallenna asetukset.
	<ul style="list-style-type: none"> • Peruuta toiminto tai valinta. • Poistu näytöstä ja palaa edelliseen näyttöön tallentamatta muutoksia.
	Nollaa näytön arvot.

Aloitusnäytön sovellusten asentaminen ja käyttäminen

Huomautus: Aloitusnäyttö voi vaihdella aloitusnäytön ja järjestelmänvalvojan tekemien asetusten sekä aktiivisten sovellusten mukaan. Vain tietyt tulostinmallit tukevat tiettyjä sovelluksia.

Tietokoneen IP-osoitteen selvittäminen

Windows-käyttäjät:

- 1 Avaa komentorivi kirjoittamalla Suorita-valintaikkunaan `cmd`.
- 2 Kirjoita `ipconfig` ja etsi sitten IP-osoitetta.

Macintosh-käyttäjät:

- 1 Valitse Omena-valikon Järjestelmäasetuksista **Verkko**.
- 2 Valitse yhteyden tyyppi ja valitse **Lisäasetukset >TCP/IP**.
- 3 Etsi IP-osoite.

Tulostimen IP-osoitteen löytäminen

Huomautus: Varmista, että tulostin on kytketty verkkoon tai tulostinpalvelimeen.

Tulostimen IP-osoite näkyy:

- Tulostimen aloitusnäytön vasemmassa yläkulmassa.
- Verkko/portit-valikon TCP/IP-osiossa.
- Tulostamalla verkkoasetussivun tai valikkoasetussivun ja etsimällä TCP/IP-osion.

Huomautus: IP-osoite on neljä pisteillä erotettua numerosarjaa, kuten 123.123.123.123.

Upotetun verkkopalvelimen käyttäminen

Embedded Web Server on tulostimen web-sivu, jonka kautta voit tarkastella ja etämäärittää tulostimen asetuksia, vaikka et olisikaan fyysisesti tulostimen lähellä.

- 1 Hanki tulostimen IP-osoite:
 - Siirry tulostimen ohjauspaneelin päänäytössä
 - TCP/IP-osioista Verkko/portit-valikossa
 - tulostamalla verkkoasetussivun tai valikkoasetussivun ja etsimällä TCP/IP-osion

Huomautus: IP-osoite on neljä pisteillä erotettua numerosarjaa, kuten **123 . 123 . 123 . 123**.

- 2 Avaa web-selain ja kirjoita tulostimen IP-osoite selaimen osoitekenttään.

3 Paina **Enter**-näppäintä.

Huomautus: Jos käytät välityspalvelinta, poista se tilapäisesti käytöstä, jotta verkkosivu latautuu oikein.

Aloituspäätösovelluksen mukauttaminen

1 Avaa web-selain ja kirjoita tulostimen IP-osoite selaimen osoitekenttään.

Huomautus: Tulostimen IP-osoite näkyy sen tulostimen päänäytössä. IP-osoite on neljä pisteillä erotettua numerosarjaa, kuten 123.123.123.123.

2 Suorita jokin seuraavista toiminnoista:

- Näytä tai piilota tulostimen perustoimintojen kuvakkeet.
 - a Valitse **Asetukset >Yleiset asetukset >Aloituspäätösovelluksen mukautus**.
 - b Määritä tulostimen aloituspäätösovelluksessa näkyvät kuvakkeet valitsemalla niiden valintaruudut.

Huomautus: Jos tyhjennät kuvakkeen vieressä olevan valintaruudun, kuvake ei näy aloituspäätösovelluksessa.
 - c Valitse **Lähetä**.
- Mukauta kuvake sovellukselle. Lisätietoja on kohdassa ["Aloituspäätösovellusten tietojen löytäminen" sivulla 21](#) tai sovelluksen mukana toimitetuissa käyttöohjeissa.

Eri sovellukset

Valinta	Toiminto
Card Copy	Skannaa ja tulosta kortin molemmat puolet yhdelle sivulle. Lisätietoja on kohdassa "Card Copy -toiminnon määrittäminen" sivulla 21 .
Faksaa	Skannaa asiakirja ja lähetä se faksinumeroon. Lisätietoja on kohdassa "Faksaaminen" sivulla 100 .
Lomakkeet ja suosikit	Hae ja tulosta nopeasti säännöllisesti tarvittavia verkkolomakkeita suoraan tulostimen aloituspäätösovelluksesta. Lisätietoja on kohdassa "Forms and Favorites -sovelluksen käytön aloittaminen" sivulla 21 .
Multi Send	Skannaa asiakirja ja lähetä se useaan kohteeseen. Lisätietoja on kohdassa "Multi Send -määrittäminen" sivulla 23 .
MyShortcut-pikavalinnat	Luo pikavalintoja suoraan tulostimen aloituspäätösovellukseen. Lisätietoja on kohdassa "Käyttö: MyShortcut" sivulla 22 .
Skannaa sähköpostiin	Skannaa asiakirja ja lähetä se sähköpostiosoitteeseen. Lisätietoja on kohdassa "Sähköposti" sivulla 93 .
Skannaa tietokoneeseen	Skannaa asiakirja ja tallenna se isäntäkoneen ennaltamäärittäytyyn kansioon. Lisätietoja on kohdassa "Skannaa tietokoneeseen -toiminnon asetukset" sivulla 126 .
Skannaus FTP-palvelimelle	Skannaa asiakirja suoraan FTP-palvelimelle. Lisätietoja on kohdassa "Skannaus FTP-osoitteeseen" sivulla 123 .
Skannaa verkkoon	Skannaa asiakirja ja lähetä se jaettuun verkkokansioon. Lisätietoja on kohdassa "Scan to Network -sovelluksen käytön aloittaminen" sivulla 23 .

Aloitusnäytön sovellusten käyttöönotto

Aloitusnäytön sovellusten tietojen löytäminen

Tulostimen aloitusnäyttöön on asennettu valmiiksi tietyt sovellukset. Ennen kuin näitä sovelluksia voi käyttää, ne on aktivoitava ja määritettävä Embedded Web Server -palvelun kautta. Jos haluat lisätietoja Embedded Web Server -palvelun käyttämisestä, katso ["Upotetun verkkopalvelimen käyttäminen" sivulla 19](#).

Lisätietoja aloitusnäytön sovellusten määrittämisestä ja käyttämisestä on Dell-tuen web-sivustossa osoitteessa www.dell.com/support/printers.

Forms and Favorites -sovelluksen käytön aloittaminen

Huomautus: Tässä *käyttöoppaassa* saattaa olla suora linkki tämän sovelluksen *pääkäyttäjän oppaaseen*. Tarkista tämän *käyttöoppaan* päivitykset osoitteesta www.dell.com/support/manuals.

Käytettävä kohde	Toiminto
	<p>Nopeuttaa töitä, sillä löydät ja tulostat nopeasti säännöllisesti tarvittavia verkkolomakkeita suoraan tulostimen aloitusnäytöltä.</p> <p>Huomautus: Tulostimella täytyy olla lupa käyttää sitä verkkokansiota, FTP-sivustoa tai web-sivustoa, johon kirjanmerkki on tallennettu. Salli tietokoneessa, johon kirjanmerkki on tallennettu, tulostimelle vähintään <i>lukuoikeudet</i> jako-, suojaus- ja palomuuriasetusten avulla. Lisätietoja on käyttöjärjestelmän mukana toimitetuissa ohjeissa.</p>

1 Avaa web-selain ja kirjoita tulostimen IP-osoite selaimen osoitekenttään.

Huomautus: Tulostimen IP-osoite näkyy sen tulostimen päänäytössä. IP-osoite on neljä pisteillä erotettua numerosarjaa, kuten 123.123.123.123.

2 Valitse **Asetukset > Sovellukset > Sovellusten hallinta > Lomakkeet ja suosikit**.

3 Valitse **Lisää** ja mukauta sitten asetukset.

Huomautuksia:

- Asetuksen kuvaus on kunkin kentän ohjeessa, joka tulee näkyviin, kun hiiren osoite viedään kentän päälle.
- Varmista, että kirjanmerkin sijaintiasetukset ovat oikeat kirjoittamalla sen isäntätietokoneen oikea IP-osoite, jossa kirjanmerkki sijaitsee. Lisätietoja isäntätietokoneen IP-osoitteen löytämisestä on kohdassa ["Tietokoneen IP-osoitteen selvittäminen" sivulla 19](#).
- Varmista, että tulostimella on käyttöoikeus kansioon, jossa kirjanmerkki sijaitsee.

4 Valitse **Käytä**.

Sovelluksen käyttäminen: kosketa tulostimen aloitusnäytön kohtaa **Forms and Favorites** ja selaa lomakeluokkia tai etsi lomakkeita numeroinnin, nimen tai kuvauksen mukaan.

Card Copy -toiminnon määrittäminen

Huomautus: Tässä *käyttöoppaassa* saattaa olla suora linkki tämän sovelluksen *pääkäyttäjän oppaaseen*. Tarkista tämän *käyttöoppaan* päivitykset osoitteesta www.dell.com/support/manuals.

Käytettävä kohde	Toiminto
	Kopioi nopeasti ja helposti vakuutuskortit, henkilöllisyystodistukset ja muut lompakkoon mahtuvat kortit. Voit tulostaa skannatun kortin molemmat puolet yhdelle sivulle. Näin säästyy paperia ja kortin tiedot näkyvät kätevästi.

1 Avaa web-selain ja kirjoita tulostimen IP-osoite selaimen osoitekenttään.

Huomautus: Tulostimen IP-osoite näkyy sen tulostimen päänäytössä. IP-osoite on neljä pisteillä erotettua numerosarjaa, kuten 123.123.123.123.

2 Valitse **Asetukset > Sovellukset > Sovellusten hallinta > Card Copy**.

3 Muuta skannauksen oletusasetuksia tarvittaessa.

- **Oletuslokero** – Valitse skannattujen kuvien tulostamisessa käytettävä oletuslokero.
- **Oletuskopiomäärä** – Määritä automaattisesti tulostuva kopiomäärä, kun sovellus on käytössä.
- **Oletuskontrastiasetus** – Määritä asetus kontrastin lisäämiselle tai vähentämiselle, kun skannatun kortin kopioita tulostetaan. Valitse **Sisällön mukaan**, jos haluat tulostimen säätävän kontrastin automaattisesti.
- **Oletuskaalausasetus** – Määritä skannatun kortin tulostuskoko. Oletusasetus on 100 % (täysi koko).
- **Tarkkuusasetus** – Säädä skannatun kortin laatua.

Huomautuksia:

- Varmista kortin skannauksessa, että skannaustarkkuus on värikuvissa enimmillään 200 dpi ja mustavalkokuvissa enimmillään 400 dpi.
- Varmista useamman kortin skannauksessa, että skannaustarkkuus on värikuvissa enimmillään 150 dpi ja mustavalkokuvissa enimmillään 300 dpi.

- **Tulosta reunat** – Tulosta skannattuun kuvaan reunat valitsemalla valintaruutu.

4 Valitse **Käytä**.

Sovellusta käytetään koskettamalla tulostimen aloitusnäytön kohtaa **Card Copy** ja noudattamalla ohjeita.

Käyttö: MyShortcut

Huomautus: Tässä *käyttöoppaassa* saattaa olla suora linkki tämän sovelluksen *pääkäyttäjän oppaaseen*. Tarkista tämän *käyttöoppaan* päivitykset osoitteesta www.dell.com/support/manuals.

Käytettävä kohde	Toiminto
	Luo tulostimen aloitusnäyttöön pikavalintoja, joissa on jopa 25 asetusta säännöllisesti käytetyille kopiointi-, faksi- ja sähköpostitoille.

Käytä sovellusta valitsemalla **MyShortcut** ja noudattamalla tulostimen näytön ohjeita.

Multi Send -määritys

Huomautus: Tässä käyttöoppaassa saattaa olla suora linkki tämän sovelluksen pääkäyttäjän oppaaseen. Tarkista tämän käyttöoppaan päivitykset osoitteesta www.dell.com/support/manuals.

Käytettävä kohde	Toiminto
	Skannaa asiakirja ja lähetä se useaan kohteeseen. Huomautus: Varmista, että tulostimen kiintolevyllä on tarpeeksi tilaa.

1 Avaa web-selain ja kirjoita tulostimen IP-osoite selaimen osoitekenttään.

Huomautus: Tulostimen IP-osoite näkyy sen tulostimen päänäytössä. Tulostimen IP-osoite on neljä pisteillä erotettua numerosarjaa, kuten 123.123.123.123.

2 Valitse **Asetukset > Sovellukset > Sovellusten hallinta > Multi Send**.

3 Valitse Profiilit-osiossa **Lisää** ja mukauta sitten asetukset.

Huomautuksia:

- Asetuksen kuvaus on kunkin kentän ohjeessa, joka tulee näkyviin, kun hiiren osoite viedään kentän päälle.
- Jos valitset kohteeksi **FTP** tai **Share Folder**, varmista, että kohteen sijaintiasetukset ovat oikeat. Kirjoita sen isäntätietokoneen oikea IP-osoite, jossa määritetty kohde sijaitsee. Lisätietoja isäntätietokoneen IP-osoitteen löytämisestä on kohdassa "[Tietokoneen IP-osoitteen selvittäminen](#)" sivulla 19.

4 Valitse **Käytä**.

Sovellusta käytetään valitsemalla tulostimen aloitusnäytössä **Multi Send** ja noudattamalla tulostimen näytön ohjeita.

Scan to Network -sovelluksen käytön aloittaminen

Huomautus: Tässä käyttöoppaassa saattaa olla suora linkki tämän sovelluksen pääkäyttäjän oppaaseen. Tarkista tämän käyttöoppaan päivitykset osoitteesta www.dell.com/support/manuals.

Käytettävä kohde	Toiminto
	Asiakirjan skannaaminen ja lähettäminen jaettuun verkkokansioon. Voit määrittää enintään 30 eri kohdekansiota. Huomautuksia: <ul style="list-style-type: none"> • Tulostimella täytyy olla lupa kirjoittaa kohdekansioihin. Anna tulostimelle vähintään <i>kirjoitusoikeus</i> säätämällä sen tietokoneen jako-, suojaus- ja palomuuriasetuksia, josta kohde on määritetty. Lisätietoja on käyttöjärjestelmän mukana toimitetuissa ohjeissa. • Skannaa verkkoon -kuvake tulee näkyviin vain, jos vähintään yksi kohde on määritetty.

1 Avaa web-selain ja kirjoita tulostimen IP-osoite selaimen osoitekenttään.

Huomautus: Tulostimen IP-osoite näkyy sen tulostimen päänäytössä. IP-osoite on neljä pisteillä erotettua numerosarjaa, kuten 123.123.123.123.

2 Valitse jompikumpi seuraavista:

- Valitse vaihtoehdot **Määritä Skannaa verkkoon >Napsauta tätä.**
- Valitse **Asetukset >Sovellukset >Sovellusten hallinta >Skannaa verkkoon.**

3 Määritä kohteet ja muokkaa asetuksia.

Huomautuksia:

- Asetuksen kuvaus on joissakin kentissä ohjeessa, joka tulee näkyviin, kun hiiren osoite vietään kentän päälle.
- Varmista, että kohteen sijaintiasetukset ovat oikeat kirjoittamalla sen isäntätietokoneen oikea IP-osoite, jossa kohde sijaitsee. Lisätietoja isäntätietokoneen IP-osoitteen löytämisestä on kohdassa ["Tietokoneen IP-osoitteen selvittäminen" sivulla 19.](#)
- Varmista, että tulostimella on käyttöoikeus kansioon, jossa määritetty kohde sijaitsee.

4 Valitse **Käytä.**

Sovellusta käytetään koskettamalla tulostimen aloitusnäytön kohtaa **Scan to Network** ja noudattamalla tulostimen näytön ohjeita.

Etäkäyttöpaneelin käytön aloittaminen

Tämän sovelluksen avulla voit käyttää tulostimen ohjauspaneelia silloinkin, kun et ole fyysisesti verkkotulostimen lähellä. Tietokoneen näytössä voit tarkastella tulostimen tilaa, vapauttaa pidossa olevia töitä, luoda kirjanmerkkejä ja tehdä muita tulostamiseen liittyviä toimia.

1 Avaa web-selain ja kirjoita tulostimen IP-osoite selaimen osoitekenttään.

Huomautus: Tulostimen IP-osoite näkyy sen tulostimen päänäytössä. IP-osoite on neljä pisteillä erotettua numerosarjaa, kuten 123.123.123.123.

2 Valitse **Asetukset >Etäkäyttöpaneelin asetukset.**

3 Valitse **Ota käyttöön** -valintaruutu ja muokkaa sitten asetuksia.

4 Valitse **Lähetä.**

Käytä sovellusta valitsemalla **Etäkäyttöpaneeli >Käynnistä VNC-sovelma.**

Määrittysten vieminen ja tuominen

Voit viedä määrittämissä asetukset tekstitiedostoon, josta asetukset voidaan tuoda muihin tulostimiin.

- 1 Avaa web-selain ja kirjoita tulostimen IP-osoite selaimen osoitekenttään.

Huomautus: Tulostimen IP-osoite näkyy sen tulostimen päänäytössä. IP-osoite on neljä pisteillä erotettua numerosarjaa, kuten 123.123.123.123.

- 2 Vie tai tuo yhden sovelluksen määrittämissä seuraavalla tavalla:

- a Valitse **Asetukset >Sovellukset >Sovellusten hallinta**.

- b Napsauta kohdassa Asennetut ratkaisut sen sovelluksen nimeä, jonka määrittämissä haluat nähdä.

- c Valitse **Määritä** ja tee jompikumpi seuraavista toiminnoista:

- Voit viedä ja tallentaa määrittämissä tiedostoon valitsemalla **Vie** ja tallentaa määrittämissä tiedoston noudattamalla tietokoneen näytössä olevia ohjeita.

Huomautuksia:

- Voit käyttää määrittämissä tiedoston tallentamisessa yksilöllistä tiedostonimeä tai oletusnimeä.
- Jos JVM - muisti loppui -virhe tapahtuu, toista vientitoiminto, kunnes määrittämissä tiedosto tallennetaan.
- Tuo määrittämissä tiedostoon valitsemalla **Tuo** ja siirry sitten selaamalla tallennettuun määrittämissä tiedostoon, joka on siirretty viemällä aiemmin määrittämissä tulostimesta.

Huomautuksia:

- Voit esikatsella määrittämissä tiedoston ennen tuomista tai ladata sen suoraan.
- Jos toiminnon aikana tapahtuu aikakatkaisu ja näkyviin tulee tyhjä näyttö, päivitä web-selain ja valitse sitten **Käytä**.

- 3 Vie tai tuo useamman sovelluksen määrittämissä seuraavalla tavalla:

- a Valitse **Asetukset >Tuo/vie**.

- b Valitse jompikumpi seuraavista:

- Voit viedä määrittämissä tiedoston valitsemalla **Export Embedded Solutions Settings File** (Vie Embedded Solutions -asetustiedosto) ja tallentaa määrittämissä tiedoston noudattamalla tietokoneen näytössä olevia ohjeita.

- Tuo määrittämissä tiedosto seuraavalla tavalla:

- 1 Valitse **Import Embedded Solutions Settings File** (Tuo Embedded Solutions -asetustiedosto) **>Valitse tiedosto** ja siirry sitten selaamalla tallennettuun määrittämissä tiedostoon, joka on siirretty viemällä aiemmin määrittämissä tulostimesta.

- 2 Valitse **Lähetä**.

Tulostimen lisäasennus

Sisäisten lisävarusteiden asentaminen

VAARA—SÄHKÖISKUN VAARA: Jos käsittelet ohjainlevyä tai asennat lisävarusteita tai muistilaitteita tulostimen käyttöönoton jälkeen, katkaise tulostimesta virta ja irrota virtajohto pistorasiasta ennen toimenpiteiden tekemistä. Jos tulostimeen on liitetty muita laitteita, katkaise niistäkin virta ja irrota niistä kaikki tulostimeen kytketyt kaapelit.

Käytettävissä olevat sisäiset lisälaitteet

- Muistikortti
 - DDR3 DIMM
 - Flash-muisti
 - Fontit
 - Laiteohjelma
 - Lomakkeiden viivakoodi
 - Prescribe
 - IPDS
 - PrintCrypton

Ohjainlevyn käsitteleminen

VAARA—SÄHKÖISKUN VAARA: Jos käsittelet ohjainlevyä tai asennat lisävarusteita tai muistilaitteita tulostimen käyttöönoton jälkeen, katkaise tulostimesta virta ja irrota virtajohto pistorasiasta ennen toimenpiteiden tekemistä. Jos tulostimeen on liitetty muita laitteita, katkaise niistäkin virta ja irrota niistä kaikki tulostimeen kytketyt kaapelit.

- 1 Avaa ohjainlevyn kansi.

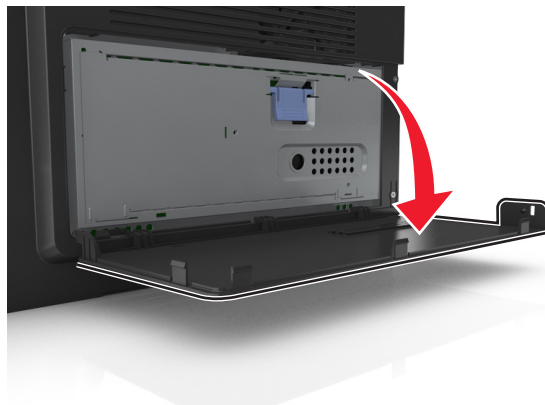

2 Avaa ohjainlevyn suojus sinisen kahvan avulla.

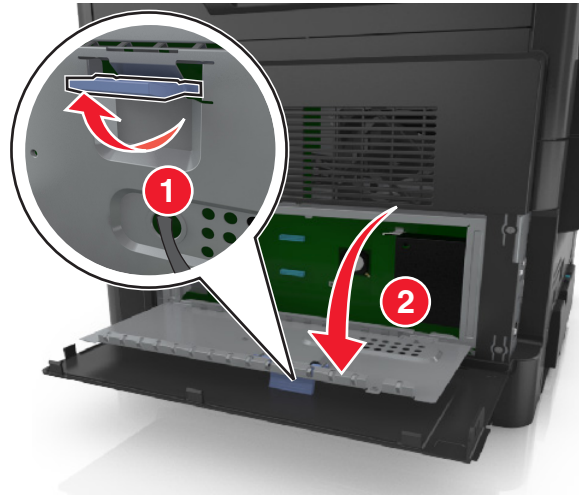

3 Etsi oikea liitin seuraavan kuvan avulla.

Varoitus — Vaurioitumisen mahdollisuus: Staattinen sähkö vahingoittaa helposti emolevyn elektronisia osia. Kosketa jotakin tulostimen metalliosaa, ennen kuin kosketat ohjainlevyn elektronisia osia tai liittimiä.

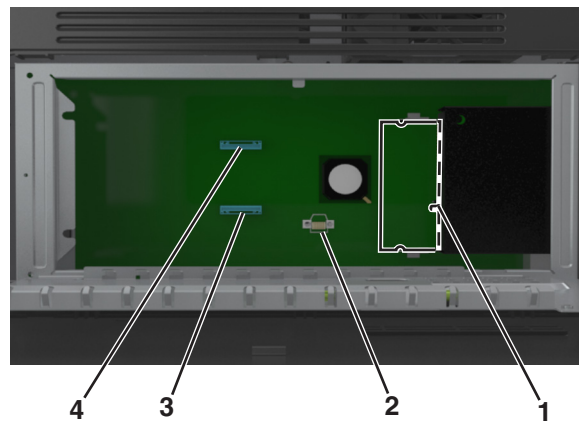

1	Muistikortin liitântä
2	Lisäkortin liitin
3	Tulostimen kiintolevyn liitin
4	Sisäisen sovellusportin liitântä

4 Sulje suojus ja sitten luukku.

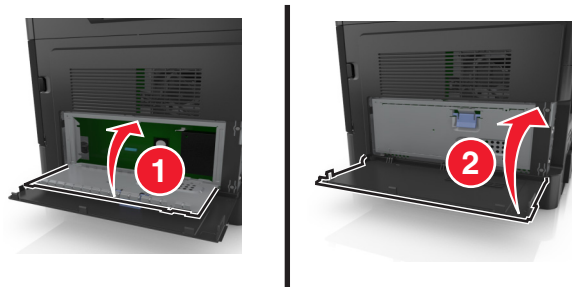

Muistikortin asennus

⚠ VAARA—SÄHKÖISKUN VAARA: Jos käsittelet ohjainlevyä tai asennat lisävarusteita tai muistilaitteita tulostimen käyttöönoton jälkeen, katkaise tulostimesta virta ja irrota virtajohto pistorasiasta ennen toimenpiteiden tekemistä. Jos tulostimeen on liitetty muita laitteita, katkaise niistäkin virta ja irrota niistä kaikki tulostimeen kytketyt kaapelit.

Varoitus — Vaurioitumisen mahdollisuus: Staattinen sähkö vahingoittaa helposti emolevyn elektronisia osia. Kosketa jotakin tulostimen metalliosaa, ennen kuin kosketat ohjainlevyn elektronisia osia tai liittimiä.

Huomautus: Valinnainen muistikortti on hankittavissa erikseen ja liitettävissä emolevyyn.

1 Irrota emolevy.

Lisätietoja on kohdassa ["Ohjainlevyn käsitteleminen" sivulla 26](#).

2 Poista muistikortti pakkauksestaan.

Varoitus — Vaurioitumisen mahdollisuus: Älä kosketa kortin reunassa olevia liitännäkohtia. Se voi aiheuttaa vaurioita.

3 Kohdista muistikortin lovet (1) liittimessä oleviin kohoumiin (2).

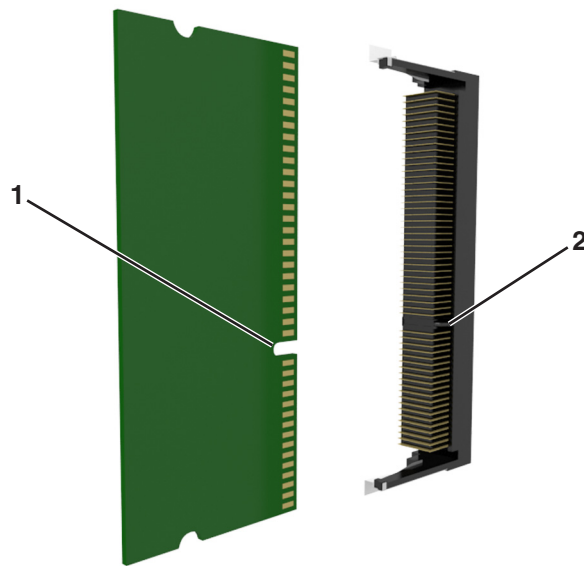

- 4 Työnnä muistikortti suoraan liittimeen ja työnnä korttia sitten emolevyn seinämää kohti, kunnes se *napsahtaa* paikalleen.

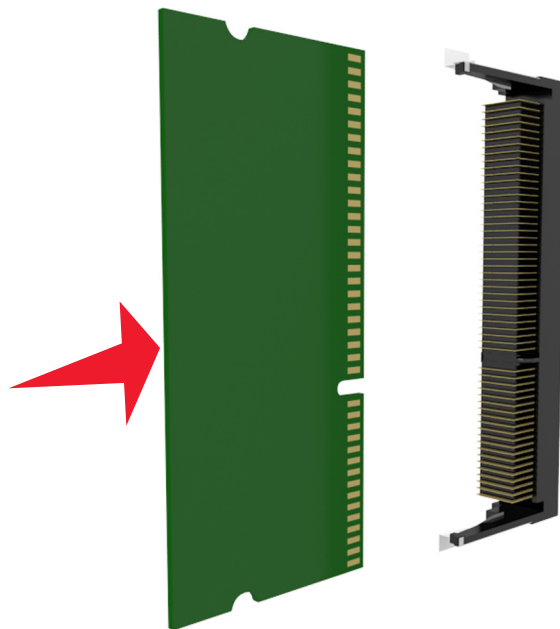

- 5 Sulje ohjainlevyn suojus ja sulje sitten ohjainlevyn kansi.

Huomautus: Tulostinohjelmiston ja valinnaisten lokeroiden asentamisen jälkeen lisävarusteet voi olla tarpeen lisätä manuaalisesti, jotta ne ovat tulostinohjaimen käytettävissä tulostustöissä. Lisätietoja on kohdassa ["Tulostinohjaimen käytettävissä olevien lisävarusteiden lisääminen" sivulla 43.](#)

Valinnaisen kortin asentaminen

VAARA—SÄHKÖISKUN VAARA: Jos käsittelet ohjainlevyä tai asennat lisävarusteita tai muistilaitteita tulostimen käyttöönoton jälkeen, katkaise tulostimesta virta ja irrota virtajohto pistorasiasta ennen toimenpiteiden tekemistä. Jos tulostimeen on liitetty muita laitteita, katkaise niistäkin virta ja irrota niistä kaikki tulostimeen kytketyt kaapelit.

Varoitus — Vaurioitumisen mahdollisuus: Staattinen sähkö vahingoittaa helposti emolevyn elektronisia osia. Kosketa jotakin tulostimen metalliosaa, ennen kuin kosketat ohjainlevyn elektronisia osia tai liittimiä.

- 1 Irrota emolevy.

Lisätietoja on kohdassa ["Ohjainlevyn käsitteleminen" sivulla 26.](#)

- 2 Poista lisäkortti pakkauksestaan.

Varoitus — Vaurioitumisen mahdollisuus: Vältä koskettamasta kortin reunassa olevia liitännäkohtia.

3 Pidä kortin reunoista kiinni ja kohdista kortissa olevat muovinastat (1) ohjainlevyssä oleviin koloihin (2).

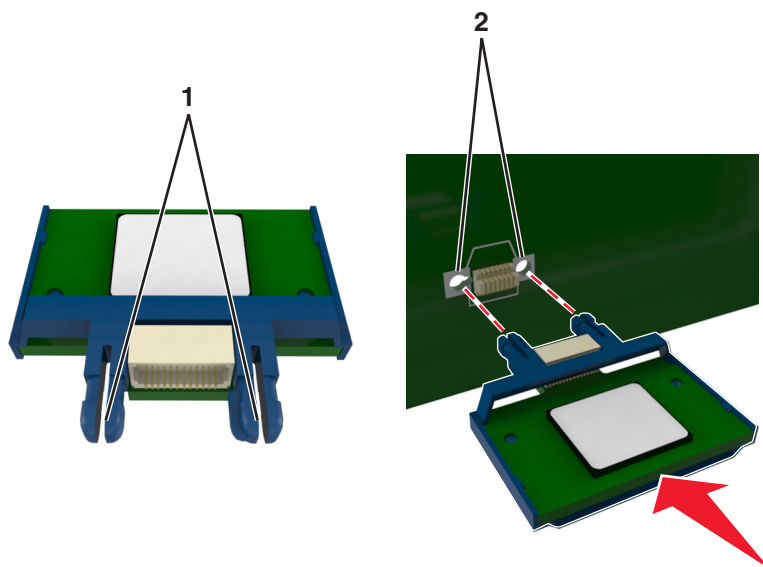

4 Paina kortti tiukasti paikalleen kuvan osoittamalla tavalla.

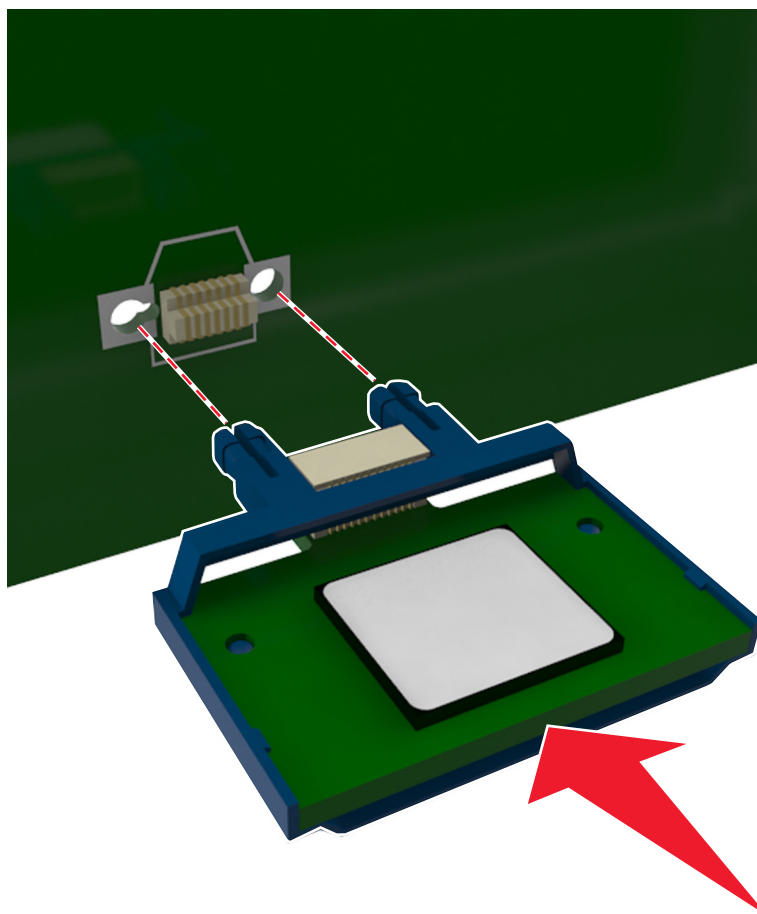

Varoitus — Vaurioitumisen mahdollisuus: Virheellinen kortin asennus voi vaurioittaa korttia ja ohjainlevyä.

Huomautus: Kortin liittimen on kosketettava koko pituudeltaan emolevyä.

5 Sulje ohjainlevyn suojus ja sulje sitten ohjainlevyn kansi.

Huomautus: Tulostinohjelmiston ja lisävarusteiden asentamisen jälkeen lisävarusteet voi olla tarpeen lisätä manuaalisesti, jotta ne ovat tulostinohjaimen käytettävissä tulostustöissä. Lisätietoja on kohdassa [”Tulostinohjaimen käytettävissä olevien lisävarusteiden lisääminen” sivulla 43.](#)

Sisäisen sovellusportin asentaminen

Ohjainlevy tukee yhtä valinnaista sisäistä sovellusporttia (ISP).

Huomautus: Tähän toimenpiteeseen tarvitaan tasapäistä ruuvitalttaa.

VAARA—SÄHKÖISKUN VAARA: Jos käsittelet ohjainlevyä tai asennat lisävarusteita tai muistilaitteita tulostimen käyttöönoton jälkeen, katkaise tulostimesta virta ja irrota virtajohto pistorasiasta ennen toimenpiteiden tekemistä. Jos tulostimeen on kytketty muita laitteita, katkaise niistäkin virta ja irrota niistä kaikki tulostimeen kytketyt kaapelit.

Varoitus — Vaurioitumisen mahdollisuus: Staattinen sähkö vahingoittaa helposti ohjainlevyn elektronisia osia. Kosketa jotakin tulostimen metalliosaa, ennen kuin kosketat ohjainlevyn elektronisia osia tai liittimiä.

1 Avaa ohjainlevyn kansi.



2 Irrota kansi painamalla kevyesti sen vasemmassa reunassa olevaa lukitusta ja työntämällä.

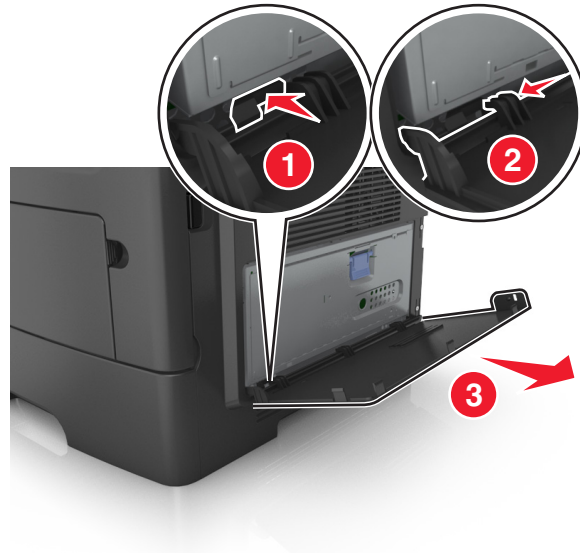

3 Pura sisäisen sovellusportin sarja pakkauksesta.

Huomautus: Muista poistaa ja hävittää valkoiseen liitântään liitetty pieni kaapeli.

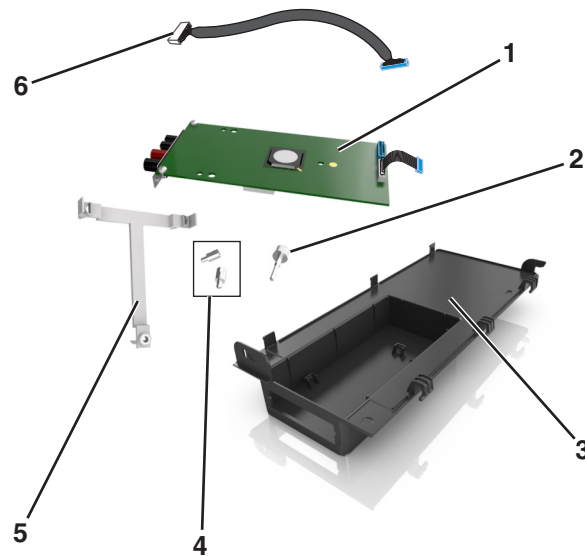

1	Sisäinen sovellusporttiratkaisu
2	Ruuvi, jolla sisäinen sovellusportti kiinnitetään jalustaan.
3	Sisäisen sovellusportin ulkokansi
4	Ruuvit, joilla sisäisen sovellusportin metallipidike kiinnitetään tulostimen kehykseen.
5	Muovijalusta
6	Pitkä sisäisen sovellusportin kaapeli

4 Aseta muovijalusta sisäisen sovellusportin ulkokannen sisälle niin, että se *napsahtaa* paikalleen.

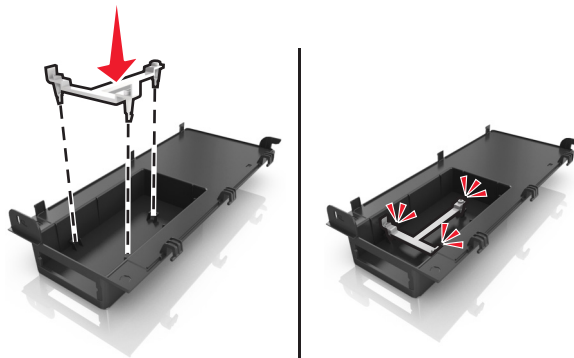

5 Liu'uta ja työnnä sisäinen sovellusporttiratkaisu muovijalustaan.

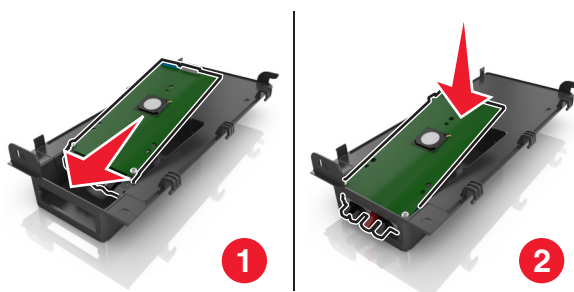

6 Kiinnitä sisäinen sovellusporttiratkaisu muovijalustaan pitkällä ruuvilla.

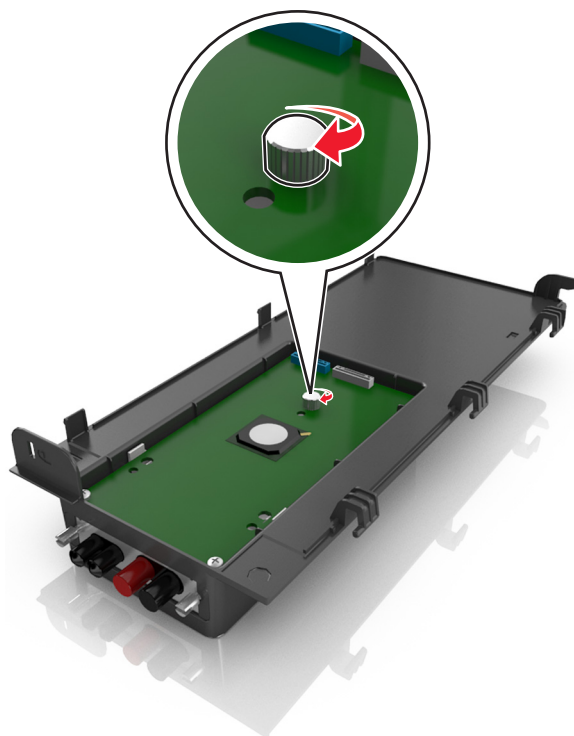

7 Kiristä sisäisen sovellusporttiratkaisun pään kaksi ruuvia.

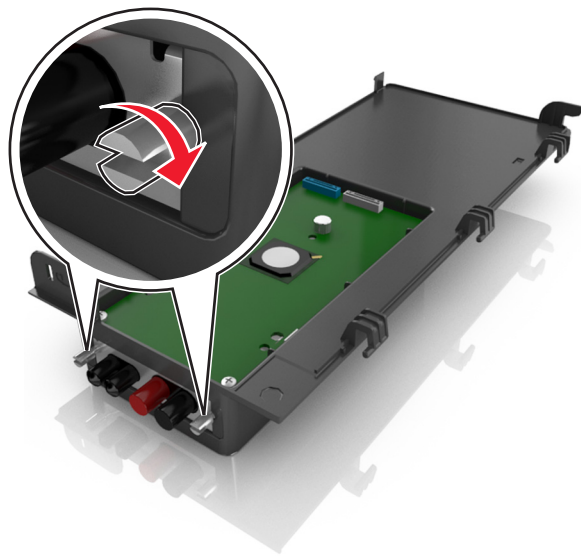

8 Kiinnitä sisäisen sovellusporttiratkaisun liitäntäkaapelin valkoinen liitin sisäisen sovellusportin valkoiseen pistokkeeseen.

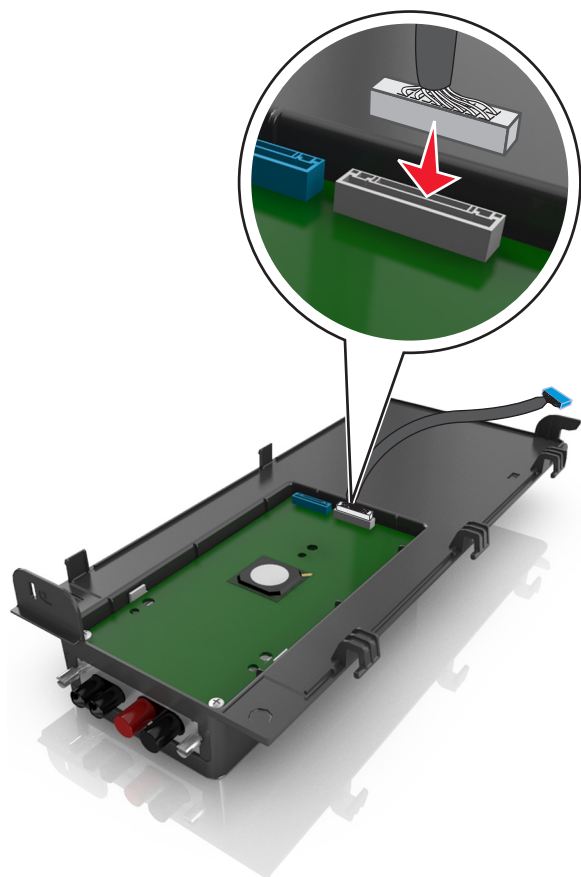

9 Kiinnitä sisäisen palvelusportin ulkokansi kulmassa vasemmanpuoleiset saranat edellä.



10 Laske kannen nojaa ja työnnä sitten kantta oikealle.

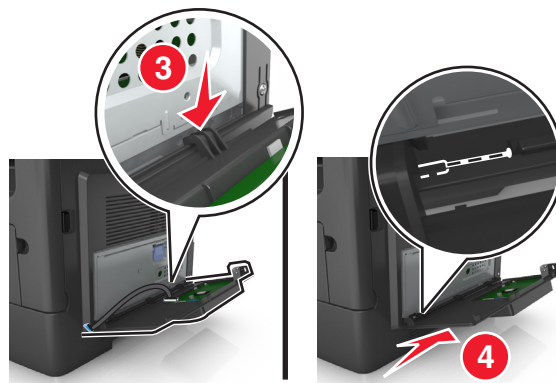

11 Vie sisäisen sovellusportin kaapeli ohjainlevyn suojuksen läpi.

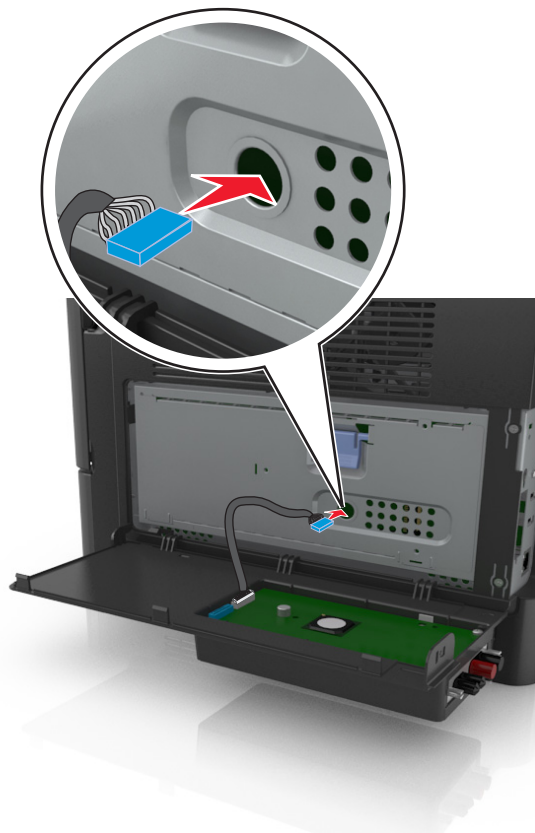

12 Avaa suojus sinisen kahvan avulla.

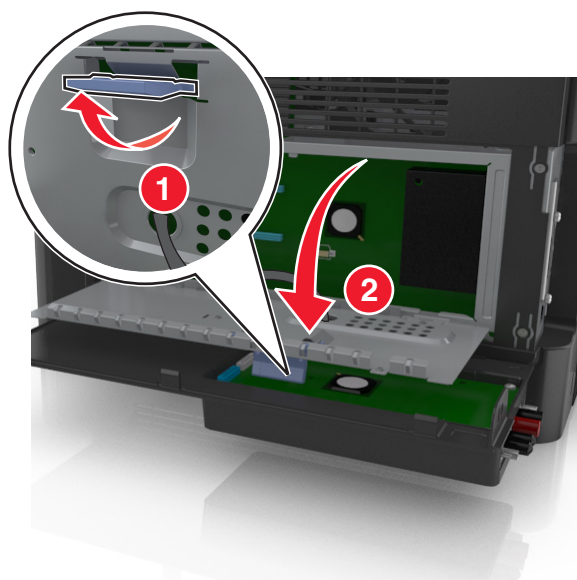

13 Kiinnitä sisäisen sovellusporttiratkaisun liitäntäkaapelin sininen liitin ohjainlevyn siniseen pistokkeeseen.

Huomautus: Jos olet asentanut tulostimen kiintolevyn, sinun on poistettava se. Lisätietoja on kohdassa ["Tulostimen kiintolevyn irrottaminen" sivulla 40](#). Lisätietoja tulostimen kiintolevyn asentamisesta uudelleen on kohdassa ["Tulostimen kiintolevyn asentaminen" sivulla 38](#).

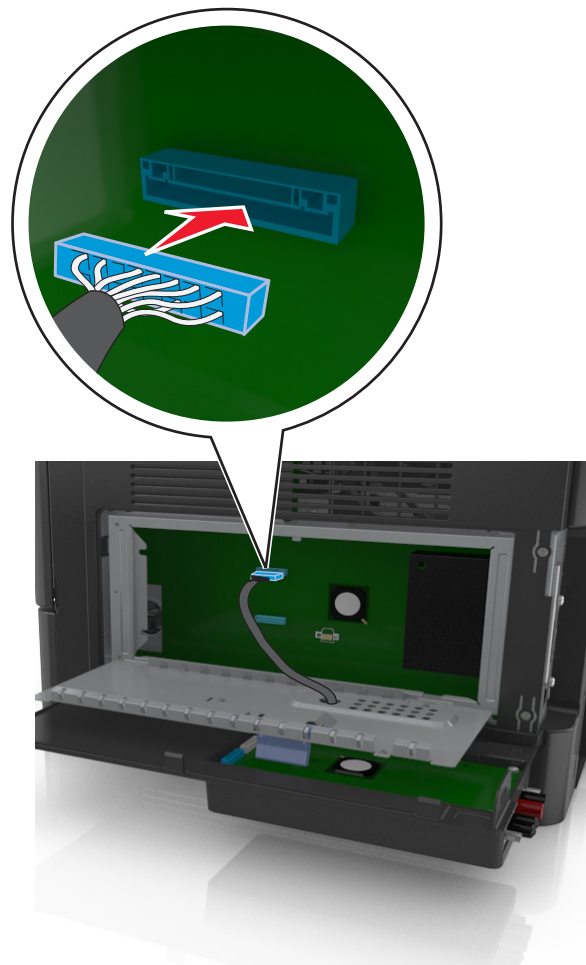

14 Sulje suojus.

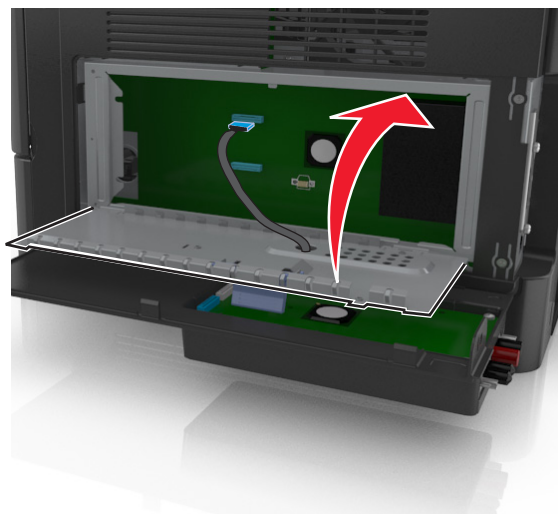

15 Sulje sisäisen sovellusportin kansi.

Huomautus: Tulostinohjelmiston ja lisävarusteiden asentamisen jälkeen lisävarusteet voi olla tarpeen lisätä tulostinohjaimen manuaalisesti, jotta niitä voidaan käyttää töiden tulostamiseen. Lisätietoja on kohdassa ["Tulostinohjaimen käytettävissä olevien lisävarusteiden lisääminen" sivulla 43.](#)

Tulostimen kiintolevyn asentaminen

VAARA—SÄHKÖISKUN VAARA: Jos käsittelet ohjainlevyä tai asennat lisävarusteita tai muistilaitteita tulostimen käyttöönoton jälkeen, katkaise tulostimesta virta ja irrota virtajohto pistorasiasta ennen toimenpiteiden tekemistä. Jos tulostimeen on kytketty muita laitteita, katkaise niistäkin virta ja irrota niistä kaikki tulostimeen kytketyt kaapelit.

Varoitus — Vaurioitumisen mahdollisuus: Staattinen sähkö vahingoittaa helposti ohjainlevyn elektronisia osia. Kosketa jotakin tulostimen metalliosaa, ennen kuin kosketat ohjainlevyn elektronisia osia tai liittimiä.

- 1 Poista tulostimen kiintolevy pakkauksesta.
- 2 Asenna tulostimen kiintolevy ohjainlevyyn.

Varoitus — Vaurioitumisen mahdollisuus: Pidä kiinni painetun piirilevyn reunoista. Älä koske tulostimen kiintolevyn keskikohtaan tai paina sitä. Se voi aiheuttaa vaurioita.

- a Löysää ruuvit tasapäisellä ruuvitalalla.

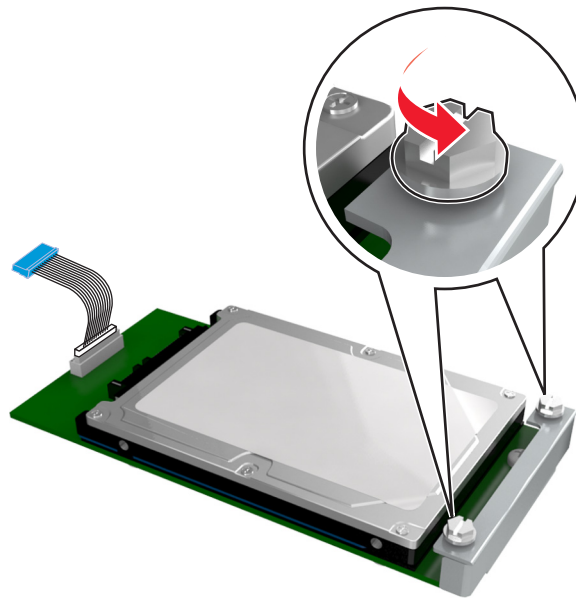

- b Aseta tulostimen kiintolevyn liitântäkaapelin liitin ohjainlevyn pistokkeeseen.

Huomautus: Pistoke ja liitin on merkitty sinisellä värillä.

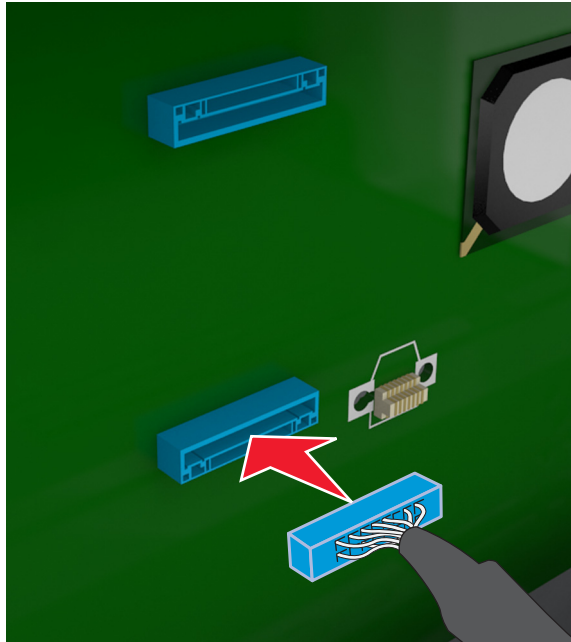

- c Kohdista tulostimen kiintolevyn ruuvit ohjainlevyn pidikkeen aukkoihin ja liu'uta tulostimen kiintolevy pidikkeisiin.

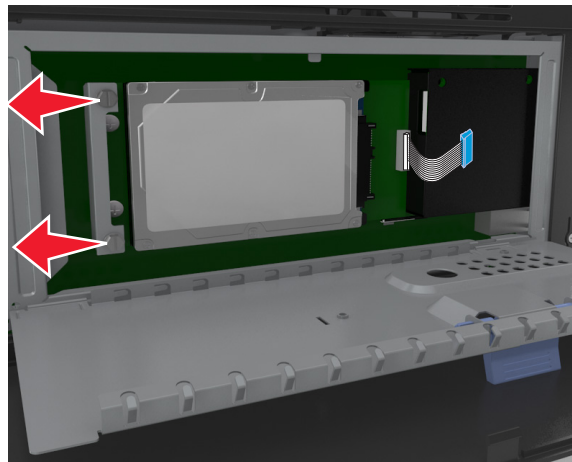

- d Kiristä molemmat ruuvit.

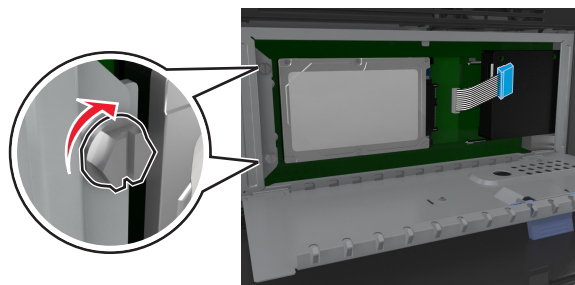

- 3 Sulje ohjainlevyn suojus ja sulje sitten ohjainlevyn kansi.

Huomautus: Tulostinohjelmiston ja lisävarusteiden asentamisen jälkeen lisävarusteet voi olla tarpeen lisätä manuaalisesti, jotta ne ovat tulostinohjaimen käytettävissä tulostustöissä. Lisätietoja on kohdassa ["Tulostinohjaimen käytettävissä olevien lisävarusteiden lisääminen" sivulla 43.](#)

Tulostimen kiintolevyn irrottaminen

Varoitus — Vaurioitumisen mahdollisuus: Staattinen sähkö vahingoittaa helposti ohjainlevyn elektronisia osia. Kosketa jotakin tulostimen metalliosaa, ennen kuin kosketat ohjainlevyn elektronisia osia tai liittimiä.

1 Käytä ohjainlevyä.

Lisätietoja on kohdassa ["Ohjainlevyn käsittelyminen" sivulla 26](#).

Huomautus: Tähän toimenpiteeseen tarvitaan tasapäistä ruuvitalttaa.

2 Löysää ruuvit, joilla tulostimen kiintolevy on kiinnitetty ohjainlevyn kiinnikkeeseen.

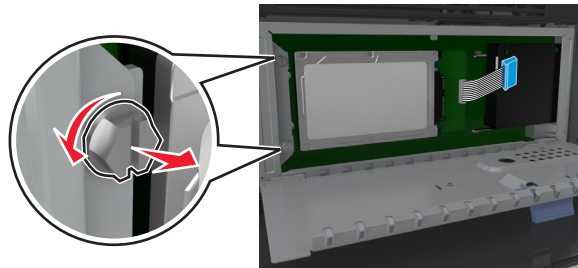

3 Irrota tulostimen kiintolevyn kaapeli ohjainlevyn liittimestä ja jätä kaapeli kiinni kiintolevyyn. Ennen kuin irrotat kaapelin, purista liittämäkaapelin liittimen kiinnikkeitä, jolloin salpa aukeaa. Vedä kaapeli sitten irti.

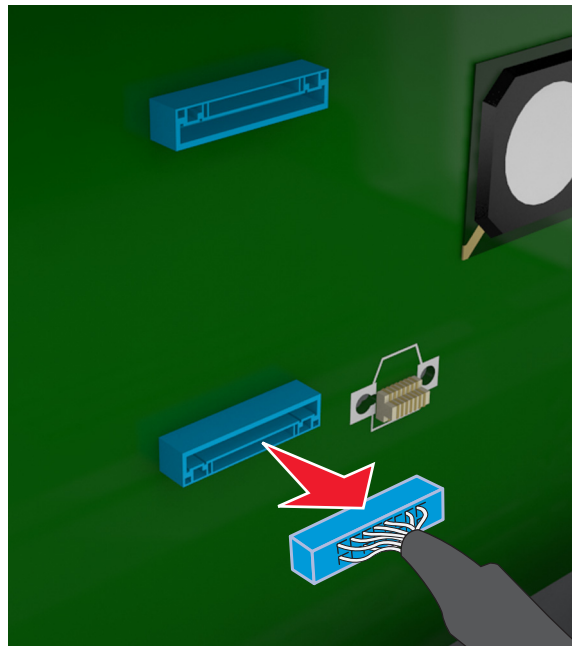

4 Pitele tulostimenkiintolevyä sen reunoista ja irrota se tulostimesta.

5 Sulje ohjainlevyn suojus ja sulje sitten kansi.

Lisävarusteiden asentaminen

Asennusjärjestys

- VAARA—LOUKKAANTUMISVAARA:** Tulostin painaa yli 18 kg, ja sen nostamiseen turvallisesti tarvitaan vähintään kaksi koulutettua henkilöä.
- VAARA—SÄHKÖISKUN VAARA:** Jos käsittelet ohjainlevyä tai asennat lisävarusteita tai muistilaitteita tulostimen käyttöönoton jälkeen, katkaise tulostimesta virta ja irrota virtajohto pistorasiasta ennen toimenpiteiden tekemistä. Jos tulostimeen on kytketty muita laitteita, katkaise niistäkin virta ja irrota niistä kaikki tulostimeen kytketyt kaapelit.
- VAARA—KAATUMISVAARA:** Lattialle asennettu tulostin edellyttää lisätukea. Tulostinjalustaa tai -tukea on käytettävä, jos käytät useita syöttöasetuksia. Jos tulostin on monitoimilaite, jolla voi skannata, kopioida ja faksata, saatat tarvita ylimääräisen tulostinjalustan. Kysy lisätietoja tulostimen ostopaikasta.

Asenna tulostin ja hankkimasi lisälaitteet seuraavassa järjestyksessä:

- Tulostinjalusta
- valinnainen 550 arkin lokero
- Tulostin

Lisätietoja tulostimen jalustan, 550 arkin alustan tai korotuslevyn asentamisesta on lisävarusteen asennusoppaassa.

Lisälokeroiden asentaminen

- VAARA—LOUKKAANTUMISVAARA:** Tulostin painaa yli 18 kg, ja sen nostamiseen turvallisesti tarvitaan vähintään kaksi koulutettua henkilöä.
- VAARA—SÄHKÖISKUN VAARA:** Jos käsittelet ohjainlevyä tai asennat lisävarusteita tai muistilaitteita tulostimen käyttöönoton jälkeen, katkaise tulostimesta virta ja irrota virtajohto pistorasiasta ennen toimenpiteiden tekemistä. Jos tulostimeen on kytketty muita laitteita, katkaise niistäkin virta ja irrota niistä kaikki tulostimeen kytketyt kaapelit.
- VAARA—KAATUMISVAARA:** Lattialle asennettu tulostin edellyttää lisätukea. Tulostinjalustaa tai -tukea on käytettävä, jos käytät useita syöttöasetuksia. Jos tulostin on monitoimilaite, jolla voi skannata, kopioida ja faksata, saatat tarvita ylimääräisen tulostinjalustan. Kysy lisätietoja tulostimen ostopaikasta.

- 1 Katkaise tulostimen virta virtakytkimestä ja irrota virtajohto pistorasiasta.

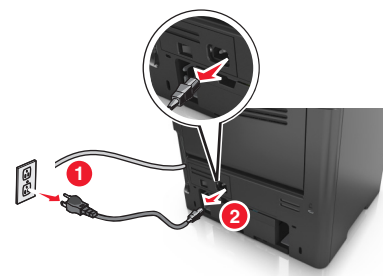
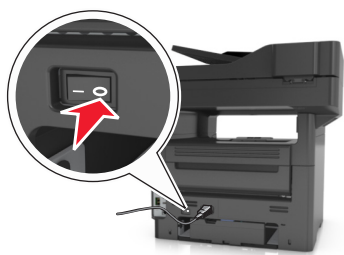

- 2 Pura lokero pakkauksesta ja poista sitten pakkausmateriaali.

3 Vedä lokero ulos jalustasta.

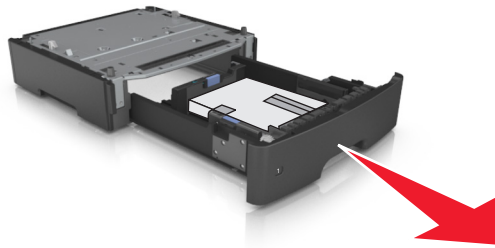

4 Poista pakkausmateriaalit lokeron sisältä.

5 Kiinnitä lokero alustaan.

6 Aseta alusta tulostimen lähelle.

7 Kohdista tulostin lokeron kanssa ja laske tulostin hitaasti paikalleen.

Huomautus: Lisälokerot lukittuvat toisiinsa pinottaessa.

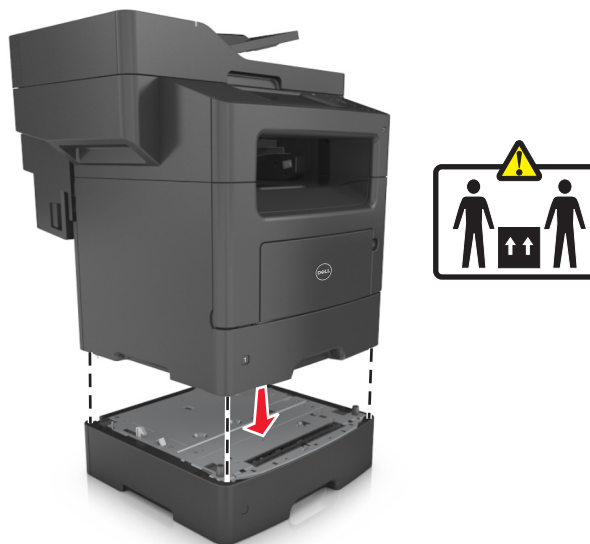

8 Liitä virtajohto tulostimeen ja sen jälkeen maadoitettuun pistorasiaan. Käynnistä tulostin.

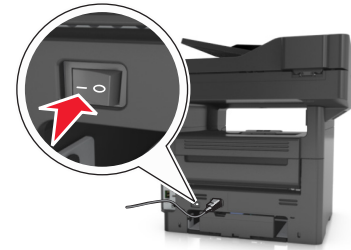
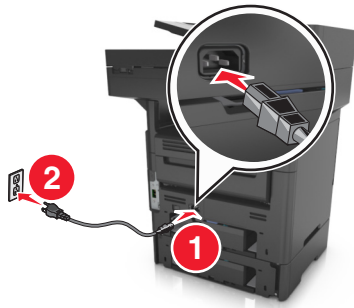
**Huomautuksia:**

- Tulostinohjelmiston ja lisävarusteiden asentamisen jälkeen lisävarusteet voi olla tarpeen lisätä manuaalisesti, jotta ne ovat tulostinohjaimen käytettävissä tulostustöissä. Lisätietoja on kohdassa ["Tulostinohjaimen käytettävissä olevien lisävarusteiden lisääminen" sivulla 43](#).
- Irrota valinnaiset lokerot siirtämällä tulostimen oikeassa reunassa olevaa salpaa tulostimen etuosaa kohti, kunnes se *napsahtaa* paikalleen, ja vetämällä pinotut lokerot yksitellen ylhäältä alkaen.

Tulostinohjelmiston asentaminen

Tulostimen asentaminen

- 1 Hanki ohjelmiston asennuspaketti.
- 2 Käynnistä asennusohjelma ja seuraa tietokoneen näytön ohjeita.
- 3 Macintosh-käyttäjät: lisää tulostin.

Huomautus: Katso tulostimen IP-osoite Verkko/Portit-valikon TCP/IP-osiosta.

Tulostinohjaimen käytettävissä olevien lisävarusteiden lisääminen

Windows-käyttäjät:

- 1 Avaa Tulostimet-kansio ja valitse tulostin.
- 2 Avaa tulostusominaisuudet ja lisää tai asenna lisävarusteet manuaalisesti.
- 3 Ota muutokset käyttöön.

Macintosh-käyttäjät:

- 1 Etsi Omena-valikon Järjestelmäasetuksista tulostin ja valitse **Lisävarusteet ja tarvikkeet > Ohjain**.
- 2 Lisää kaikki asennetut lisävarusteet.
- 3 Ota muutokset käyttöön.

Kaapeleiden kytkeminen

VAARA—LOUKKAANTUMISVAARA: Älä käytä faksitoimintoa ukkosmyrskyn aikana. Älä asenna laitetta tai tee sähkö- tai kaapeliliitännöitä (esimerkiksi faksi, muuntajan virtajohto tai puhelin) ukonilman aikana.

Liitä tulostin tietokoneeseen USB-kaapelilla tai verkkoon Ethernet-kaapelilla.

Kohdista seuraavat osat:

- kaapelissa oleva USB-symboli ja tulostimessa oleva USB-symboliin
- asianmukainen Ethernet-kaapeli Ethernet-porttiin.

Varoitus — Vaurioitumisen mahdollisuus: Älä koske tulostamisen tai skannaamisen aikana USB-kaapeliin, verkkosovittimeen tai tulostimen osoitettua aluetta. Seurauksena voi olla tietojen menetys tai toimintahäiriö.

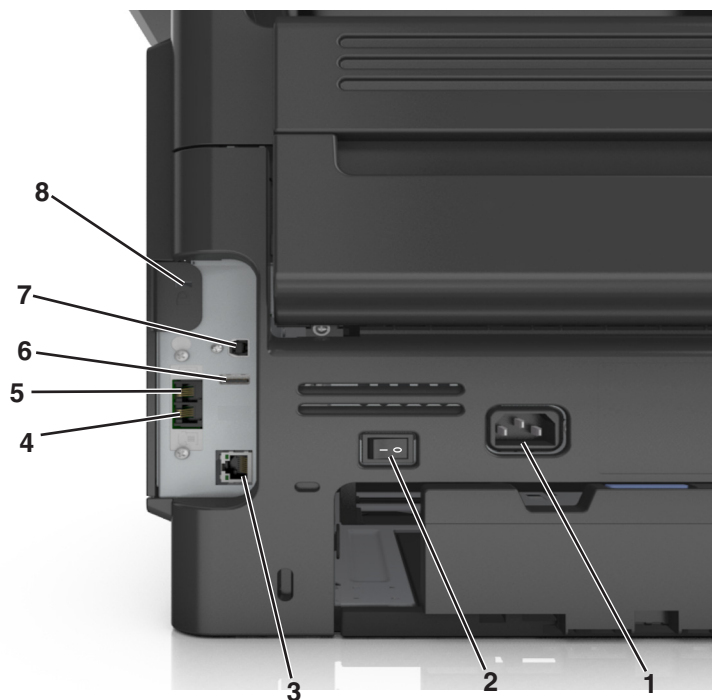

	Osa	Tarkoitus
1	Tulostimen virtajohdon liitin	Kytke tulostin maadoitettuun pistorasiaan.
2	Virtakytkin	Tulostimen virran kytkeminen päälle tai pois päältä.
3	Ethernet-portti	Liitä tulostin Ethernet-verkkoon.
4	EXT-liitäntä	Lisälaitteiden (puhelimien tai vastaajan) liittäminen tulostimeen ja puhelinlinjaan. Käytä tätä liitintä, jos tulostimelle ei ole varattu erillistä faksilinjaa ja tätä liitäntätapaa tuetaan käyttömaassa tai -alueella. Huomautus: Sovittimen iitin otetaan käyttöön poistamalla suojus.
5	Linjaliitäntä	Tulostimen liittäminen aktiiviseen puhelinlinjaan tavallisen puhelinpistorasian (RJ-11), DSL-suodattimen, VoIP-sovittimen tai minkä tahansa muun sovittimen kautta faksien lähettämistä ja vastaanottamista varten.
6	USB-portti	Liitä tuettu tulostimen näppäimistö.
7	Tulostimen USB-portti	Yhdistä tulostin tietokoneeseen.

	Osa	Tarkoitus
8	Turvalukko	Kiinnitä lukko, joka kiinnittää tulostimen paikoilleen.

Verkkoyhteydet

Huomautuksia:

- Hanki langaton verkkosovitin ennen tulostimen asentamista langattomaan verkkoon. Kysy lisätietoja tulostimen ostopaikasta.
- SSID (Service Set Identifier) on nimi, joka langattomalle verkolle on annettu. WEP (Wired Equivalent Privacy), WPA (Wi-Fi Protected Access), WPA2 ja 802,1X-RADIUS ovat erityyppisiä verkon suojauskäytäntöjä.

Tulostimen valmisteleminen Ethernet-verkkoon asennusta varten

Kun määrität tulostimen asetuksia Ethernet-verkkoa varten, selvitä seuraavat tiedot, ennen kuin aloitat:

Huomautus: Jos verkko määrittää IP-osoitteet automaattisesti tietokoneille ja tulostimille, jatka tulostimen asentamiseen.

- Kelvollinen, ainutkertainen IP-osoite, jota tulostin voi käyttää verkossa.
- Verkon yhdyskäytävä.
- Verkkopeite.
- Tulostimen lempinimi (valinnainen tieto).

Huomautus: Tulostimen lempinimi voi helpottaa tulostimen tunnistamista verkossa. Voit valita tulostimelle oletuslempinimen tai määrittää nimen, joka sinun on helppo muistaa.

Tulostimen liittämiseen verkkoon tarvitaan Ethernet-kaapeli ja vapaa portti, jonka välityksellä tulostin liitetään fyysisesti verkkoon. Mikäli mahdollista, käytä uutta verkkokaapelia, jotta vaurioituneen kaapelin aiheuttamilta ongelmilta vältytään.

Tulostimen valmisteleminen langattomaan verkkoon asennusta varten

Huomautuksia:

- Varmista, että langaton verkkosovitin on asennettu tulostimeen ja toimii oikein. Lisätietoja on langattoman verkkosovittimen mukana toimitetuissa ohjeissa.
- Tarkista, että tukiasema (langaton reititin) on käynnissä ja toimii oikein.

Selvitä seuraavat tiedot, ennen kuin yhdistät tulostimen langattomaan verkkoon:

- **SSID** – SSID-tunnusta kutsutaan myös verkkonimeksi.
- **Langaton tila (tai verkon tila)** – verkon tila on joko infrastruktuuri- tai ad hoc -tila.
- **Kanava (ad hoc -verkoissa)** – kanava on oletusarvon mukaan automaattinen infrastruktuuriverkoissa.

Osa ad hoc -verkoista edellyttää lisäksi automaattista asetusta. Kysy lisätietoja järjestelmän tukihenkilöltä, jos et ole varma, minkä kanavan valitset.

- **Suojausmenetelmä** – suojausmenetelmäksi voidaan valita yksi neljästä vaihtoehdosta:
 - WEP-avain

Jos verkossa on käytössä useita WEP-avaimia, lisää enintään neljä niille varattuihin paikkoihin. Valitse verkossa käytössä oleva avain valitsemalla WEP-oletuslähetysavain.
 - WPA- tai WPA2-salasana tai ennalta jaettu avain

WPA sisältää koodia ylimääräisenä suojaustasona. Vaihtoehdot ovat AES tai TKIP. Salaus on määritettävä samantyyppiseksi reitittimeen ja tulostimeen, jotta tulostin voi vaihtaa tietoja verkon kanssa.
 - 802.1X–RADIUS

Jos asennat tulostimen 802.1X-verkkoon, saatat tarvita seuraavat tiedot:

 - Todennustyyppi
 - Sisäinen todennustyyppi
 - 802.1X-käyttäjänimi ja salasana
 - Varmenteet
 - Ei suojausta

Jos langattomassa verkossa ei ole käytössä mitään suojausta, käytettävissä ei ole suojaustietoja.

Huomautus: Suojaamattoman langattoman verkon käyttäminen ei ole suositeltavaa.

Huomautuksia:

- Jos et tiedä sen verkon SSID-verkkonimeä, johon tietokone on yhdistetty, käynnistä tietokoneen verkkosovittimen langaton apuohjelma ja etsi verkkonimi. Jos et löydä verkon SSID-tunnusta tai suojaustietoja, katso tukiaseman mukana toimitettuja ohjeita tai kysy asiasta järjestelmästä.
- Langattoman verkon ennalta jaetun WPA/WPA2-avaimen tai -salasanan saa yhteyspisteen mukana toimitetuista ohjeista, yhteyspisteen Embedded Web Serveristä tai järjestelmän tukihenkilöltä.

Tulostimen liittäminen langattoman asetuksen määrittämisellä

Tarkista seuraavat asiat ennen aloittamista:

- Tulostimeen on asennettu langaton verkkosovitin ja se toimii oikein. Lisätietoja on langattoman verkkosovittimen mukana toimitetuissa ohjeissa.
- Ethernet-kaapeli on irrotettu tulostimesta.
- Aktiivisen verkkokortin asetuksena on Autom. Määritä asetukseksi Autom. selaamalla kohtaan:

 >Verkko/Portit >Aktiivinen verkkokortti >Autom. >Lähetä

Huomautus: Varmista, että sammutat tulostimen ja odotat sitten ainakin 5 sekuntia ja käynnistät sitten tulostimen uudelleen.

- 1 Siirry tulostimen ohjauspaneelissa kohtaan

 >Verkko/Portit >Verkko [x] >Verkko [x] Asetus >Langaton >Langattoman yhteyden asetus

- 2 Valitse langattoman yhteyden asetus.

Käytettävä kohde	Toiminto
Etsi verkkoja	Näytä saatavilla olevat langattomat yhteydet. Huomautus: Tämä valikkokohta näyttää kaikkien lähetysten suojatut tai suojaamattomat SSID:t.
Kirjoita verkon nimi	Kirjoita SSID. Huomautus: Varmista, että kirjoitat SSID:n oikein.
Wi-Fi Protected Setup	Liitä tulostin langattomaan verkkoon Wi-Fi Protected Setup -toiminnon avulla.

3 Seuraa tulostimen näytön ohjeita.

Tulostimen liittäminen langattomaan verkkoon Wi-Fi Protected Setup -toiminnon avulla

Tarkista seuraavat asiat ennen aloittamista:

- Varmista, että langaton yhteyspiste (langaton reititin) on Wi-Fi Protected Setup (WPS) -sertifioitu tai WPS-yhteensopiva. Lisätietoja on yhteyspisteen käyttöohjeissa.
- Tulostimeen asennettu langaton verkkosovitin on kytketty ja toimii oikein. Lisätietoja on langattoman verkkosovittimen mukana toimitetuissa ohjeissa.

Painonäppäinmenetelmän (PBC) avulla

1 Siirry tulostimen ohjauspaneelissa kohtaan



>Verkko/Portit >Verkko [x] >Verkon [x] asetukset >Langaton >Wireless Connection Setup >Wi-Fi Protected Setup >Käynnistä painonäppäinmenetelmä

2 Seuraa tulostimen näytön ohjeita.

Henkilökohtainen PIN-koodi -menetelmän avulla

1 Siirry tulostimen ohjauspaneelissa kohtaan



>Verkko/portit >Verkko [x] >Verkon [x] Asetukset >Langaton >Wireless Connection Setup >Wi-Fi Protected Setup >Käynnistä PIN-kooditila

2 Kopioi kahdeksan numeroa sisältävä WPS PIN-koodi.

3 Avaa web-selain ja kirjoita yhteyspisteen IP-osoite osoitekenttään.

Huomautuksia:

- IP-osoite on neljä pisteillä erotettua numerosarjaa, kuten 123.123.123.123.
- Jos käytät välityspalvelinta, poista se tilapäisesti käytöstä, jotta verkkosivu latautuu oikein.

4 Avaa WPS-asetukset. Lisätietoja on yhteyspisteen käyttöohjeissa.

5 Anna 8-numeroinen PIN-koodi ja tallenna sitten asetukset.

Tulostimen yhdistäminen langattomaan verkkoon käyttämällä Embedded Web Server -palvelinta

Tarkista seuraavat asiat ennen aloittamista:

- Tulostin on liitetty tilapäisesti Ethernet-verkkoon.
- Langaton verkkosovitin on asennettu tulostimeen ja toimii oikein. Lisätietoja on langattoman verkkosovittimen mukana toimitetuissa ohjeissa.

1 Avaa web-selain ja kirjoita tulostimen IP-osoite selaimen osoitekenttään.

Huomautuksia:

- Katso tulostimen IP-osoite tulostimen ohjauspaneelistä. IP-osoite on neljä pisteillä erotettua numerosarjaa, kuten 123.123.123.123.
- Jos käytät välityspalvelinta, poista se tilapäisesti käytöstä, jotta verkkosivu latautuu oikein.

2 Valitse **Asetukset >Verkko/Portit >Langaton**.

3 Muokkaa asetuksia niin, että ne vastaavat yhteyspisteen (langattoman reitittimen) asetuksia.

Huomautus: Muista antaa oikea SSID, suojausmenetelmä, salasana tai ennalta jaettu avain, verkkotila ja kanava.

4 Valitse **Lähetä**.

5 Katkaise tulostimesta virta ja irrota sitten Ethernet-kaapeli. Odota sitten vähintään viisi sekuntia ja käynnistä tulostin uudelleen.

6 Tarkista, että tulostin on yhdistetty verkkoon, tulostamalla verkkoasetussivu. Tarkista sitten Verkkokortti [x] -osasta, että yhteyden tila on Connected (muodostettu).

Portin asetusten muuttaminen uuden verkko-ISP:n asentamisen jälkeen

Huomautuksia:

- Jos tulostimella on kiinteä IP-osoite, muutoksia ei tarvitse tehdä.
- Jos tietokoneet on määritetty käyttämään kiinteää verkkonimeä IP-osoitteen sijaan, muutoksia ei tarvitse tehdä.
- Jos lisäät langattoman ISP-portin tulostimeen, jossa on aiemmin käytetty Ethernet-verkkoyhteyttä, varmista, että tulostin on irrotettu Ethernet-verkosta.

Windows-käyttäjät:

1 Avaa Tulostimet-kansio.

2 Avaa tulostusominaisuudet sen tulostimen pikakuvakevalikosta, jossa on uusi ISP.

3 Määritä portti luettelosta.

4 Päivitä IP-osoite.

5 Ota muutokset käyttöön.

Macintosh-käyttäjät:

1 Valitse Apple-valikosta Järjestelmän määrytykset (System Preferences) ja etsi tulostinluettelo. Valitse sitten **+ >IP**.

2 Kirjoita IP-osoite osoitekenttään.

3 Ota muutokset käyttöön.

Sarjatulostuksen määrittäminen

Käytä sarjatulostusta, jos tietokone ei ole tulostimen lähellä. Kun sarjaportti tai tietoliikenneportti (COM) on asennettu, määritä tulostimen ja tietokoneen asetukset.

Huomautus: Sarjatulostus hidastaa tulostusnopeutta.

- 1 Määritä parametrit tulostimessa.
 - a Siirry ohjauspaneelissa porttiasetusten valikkoon.
 - b Paikanna sarjaporttiasetusten valikko ja muuta asetuksia tarvittaessa.
 - c Tallenna asetukset.
- 2 Avaa tietokoneessa Tulostimet-kansio ja valitse tulostin.
- 3 Avaa tulostusominaisuudet ja valitse COM-porttti luettelosta.
- 4 Määritä COM-portin parametrit Laitehallinnassa.

Avaa komentorivi Suorita-valintaikkunan avulla ja kirjoita `devmgmt.msc`.

Tulostimen asennuksen tarkistaminen

Kun kaikki laite- ja ohjelmistovaihtoehdot on asennettu ja tulostimen virta on kytketty, tarkista, että tulostin on asennettu oikein, tulostamalla seuraavat:

- **Valikkoasetussivu** – Tämän sivun avulla voit tarkistaa, että kaikki tulostimen lisälaitteet on asennettu oikein. Luettelo lisälaitteista näkyy sivun loppuosassa. Jos asentamaasi lisälaitetta ei ole luettelossa, sitä ei ole asennettu oikein. Irrota lisälaitte ja asenna se uudelleen.
- **Verkkoasetussivu** – Jos tulostimessa on Ethernet-ominaisuus tai langaton verkkotoiminto ja laite on kytketty verkkoon, tulosta verkkoasetussivu ja tarkista siitä verkkoyhteys. Lisäksi sivulla on tärkeitä verkkotulostukseen liittyviä tietoja.

Valikkoasetussivun tulostus

Siirry päänäytöstä kohtaan



> Raportit > Valikkoasetussivu

Verkkoasetussivun tulostaminen

Jos tulostin on kytketty verkkoon, tulosta verkkoasetussivu ja tarkista siitä verkkoyhteys. Lisäksi sivulla on tärkeitä verkkotulostukseen liittyviä tietoja.

- 1 Siirry päänäytöstä kohtaan



> Raportit > Verkkoasetussivu

- 2 Tarkista verkkoasetussivun ensimmäinen osa ja varmista, että **yhteys on muodostettu**.

Jos **yhteyttä ei ole muodostettu**, lähiverkkoliitin ei ehkä ole aktiivinen tai verkkokaapeli ei toimi oikein. Kysy lisätietoja järjestelmävalvojalta ja tulosta verkkoasetussivu uudelleen.

Paperin ja erikoismateriaalin asettaminen

Valittu paperi tai erikoismateriaali voi vaikuttaa asiakirjojen tulostusluotettavuuteen. Lisätietoja on kohdassa "[Tukosten välttäminen](#)" sivulla 223 ja "[Paperin varastointi](#)" sivulla 68.

Paperikoon ja -lajin määrittäminen

Siirry päänäytöstä kohtaan



>Paperi-valikko >Paperikoko/-laji > valitse lokero > valitse paperikoko tai -laji >Lähetä

Huomautuksia:

- Paperikoko-asetus määritetään automaattisesti kunkin alustan paperinohjainten asennon mukaan, paitsi 550 arkin vakioalustassa (alusta 1) ja monisyöttölaitteessa.
- Lokeron 1 ja monikäyttösyöttöaukon Paperikoko-asetus on määritettävä manuaalisesti Paperikoko-valikossa.
- Paperilaji-asetus on oletusarvoisesti Tavallinen paperi.
- Kaikkien alustojen Paperilaji-asetus on määritettävä Paperilaji-valikossa.

Universal-paperiasetusten määrittäminen

Universal-paperikoko on käyttäjän määritettävä asetus, jolla voit käyttää tulostamiseen muita kuin tulostimen valikoissa määritettyjä paperikokoja.

Huomautuksia:

- Pienin tuettu Universal-koko on 76,2 x 76,2 mm (3 x 3 tuumaa).
- Suurin tuettu Universal-koko on 215,9 x 359,92 mm (8,5 x 14,17 tuumaa).

1 Siirry aloitusnäytöstä kohtaan



>Paperi-valikko >Universal-asetukset >Mittayksiköt > valitse mittayksikkö >

2 Valitse **Leveys pystysuunnassa** tai **Korkeus pystysuunnassa**.

3 Valitse leveys tai pituus, ja valitse .

Lokeroiden täyttäminen



VAARA—LOUKKAANTUMISVAARA: Voit vähentää laitteen epävakauden riskiä lisäämällä jokaisen alustan erikseen. Pidä kaikki muut alustat suljettuina, kunnes niitä tarvitaan.

1 Vedä lokero kokonaan ulos.

Huomautus: Älä poista syöttöalustoja tulostamisen aikana tai kun **Käytössä**-valo palaa tulostimen näytössä. Muutoin laitteeseen voi tulla paperitukos.



2 Purista leveyden ohjaimen kielekettä ja vedä se sitten oikeaan kohtaan lisättävän paperin koon mukaan.

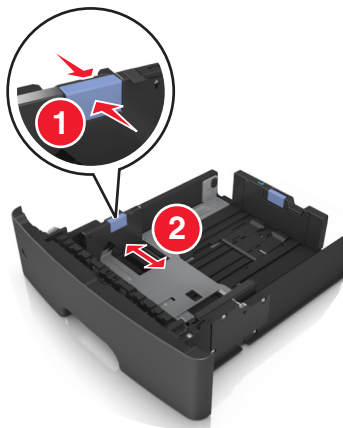

3 Purista pituuden ohjaimen kielekettä ja vedä se sitten oikeaan kohtaan lisättävän paperin koon mukaan.

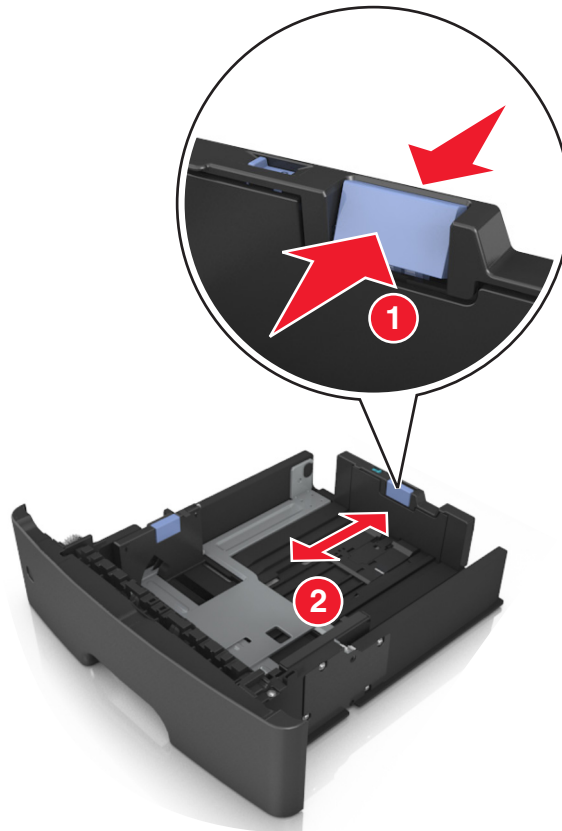

Huomautuksia:

- Jos käytössä on tietty paperikoko, kuten legal tai A4, purista pituuden ohjaimen kielekettä, liu'uta sitä taaksepäin ja säädä se paperin pituuteen sopivaksi.
- Jos lisäät A6-paperia vakiolokeroon, purista pituuden ohjaimen kielekettä ja siirrä se lokeron keskikohdassa olevaan A6-koon asentoon.
- Varmista, että leveyden ja pituuden ohjaimet ovat lokeron alaosassa olevien paperikoon osoittimien mukaisesti.

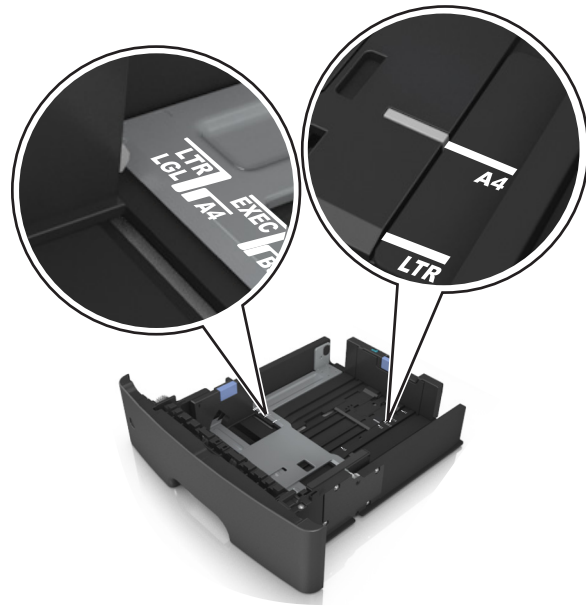

- 4** Taivuttele nippua, jotta arkit irtoavat toisistaan, ja ilmasta nippu. Älä taita tai rypistä papereita. Suorista reunat tasaisella alustalla.

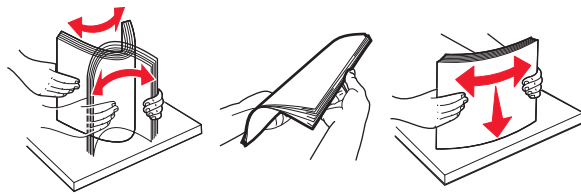

- 5** Lisää paperipino tulostimeen tulostuspuoli alaspäin.

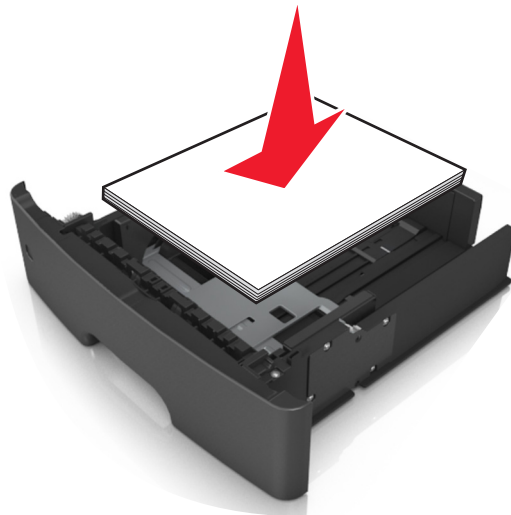

- Kirjelomake lisätään eri tavoin sen mukaan, onko valinnainen nidonnan viimeistelijä asennettu ja tarvitaanko kaksipuolista tulostusta.



- Varmista, että paperi on pituuden ohjaimen reunassa olevan paperin enimmäistäyttömerkin alapuolella. Ylitäyttö voi aiheuttaa tukoksia.

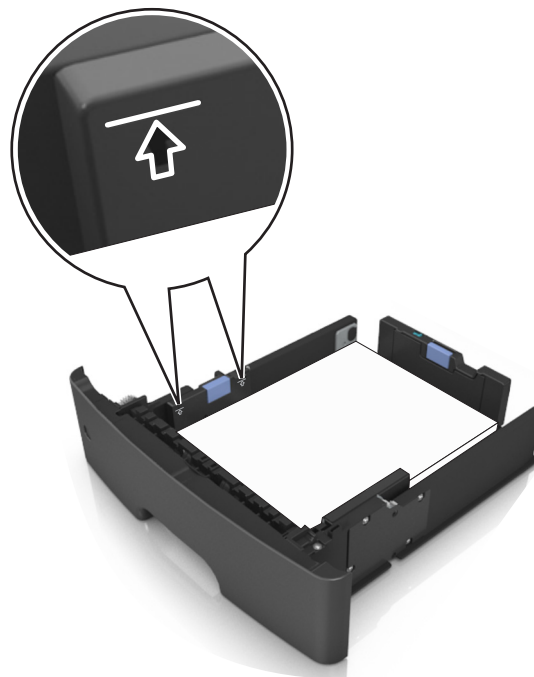

6 Aseta lokero tulostimeen.



7 Valitse tulostimen ohjauspaneelin Paperi-valikosta paperilaji- ja paperikokoasetukset, jotka vastaavat lokerossa olevaa paperia.

Huomautus: Kun valitset oikean paperikoon ja paperilajin, voit välttää paperitukokset ja tulostuslaadun ongelmat.

Monikäyttösyöttöaukon täyttäminen

Käytä monikäyttösyöttöaukkoa, kun haluat tulostaa erikokoiseen ja erilajiseen paperiin tai erikoismateriaaliin, kuten kartonkiin, piirtoheitinkalvoon tai kirjekuoreen. Voit myös käyttää sitä yksisivuisessa tulostuksessa kirjelomakkeeseen.

1 Avaa monikäyttösyöttöaukko.



- a** Vedä monikäyttösyöttöaukon laajennuslokero ulos.



- b** Vedä jatketta varovasti siten, että monikäyttösyöttöaukko on kokonaan auki ja jatkettu.



- 2 Purista vasemman leveyden ohjaimen ohjainta ja siirrä ohjaimet lisättävän paperin mukaan.

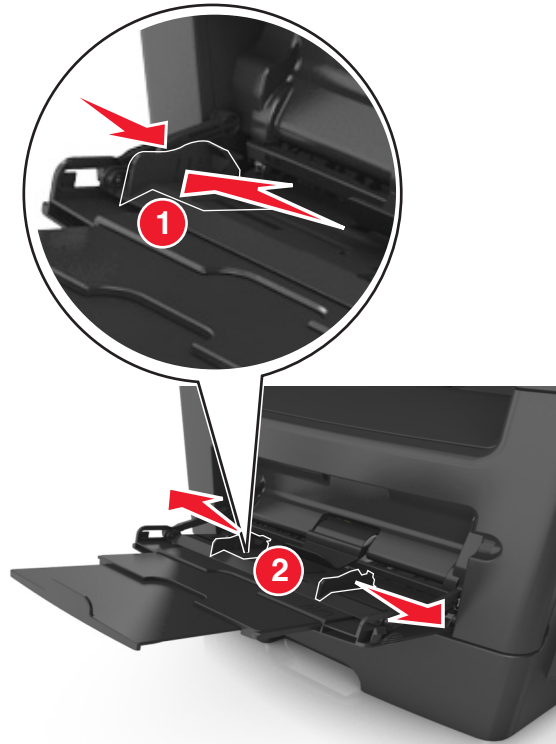

- 3 Valmistelee paperi ja erikoismateriaali ennen tulostimeen lisäämistä.

- Taivuttele nippua, jotta arkit irtoavat toisistaan, ja ilmasta sitten nippu. Älä taita tai rypistä papereita. Suorista reunat tasaisella alustalla.

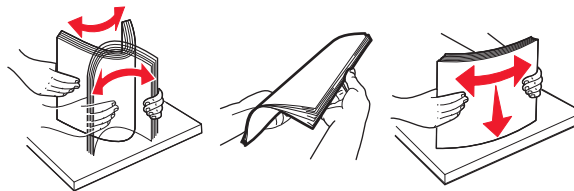

- Kun käsittelet piirtoheitinkalvoja, pidä kiinni niiden reunoista. Taivuttele piirtoheitinkalvon nippua, jotta arkit irtoavat toisistaan, ja ilmasta sitten nippu. Suorista reunat tasaisella alustalla.

Huomautus: Vältä piirtoheitinkalvojen tulostuspuolen koskettamista. Varo naarmuttamasta kalvoja.

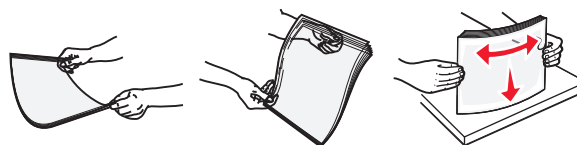

- Taivuttele kirjekuorinippua, jotta kuoret irtoavat toisistaan, ja ilmasta sitten nippu. Suorista reunat tasaisella alustalla.



4 Aseta paperi tai erikoismateriaali.

Huomautuksia:

- Älä lisää väkisin paperia tai muuta tulostusmateriaalia monikäyttösyöttöaukkoon.
- Varmista, että paperin tai erikoismateriaalin pinon korkeus ei ylitä paperiohjaimissa olevaa paperin täyttöilmaisimen ylämerkkiä. Ylitäyttö voi aiheuttaa tukoksia.



- Lisää paperi, piirtoheitinkalvot ja kartonki tulostimeen suositeltu tulostuspuoli ylöspäin ja yläreuna edellä. Lisätietoja piirtoheitinkalvojen lisäämisestä tulostimeen on piirtoheitinkalvojen pakkauksessa.



Huomautus: Varmista A6-kokoista paperia lisätessäsi, että monikäyttösyöttöaukon laajennuslokero on kevyesti paperipinon reunaa vasten, jotta viimeiset paperiarkit pysyvät paikoillaan.

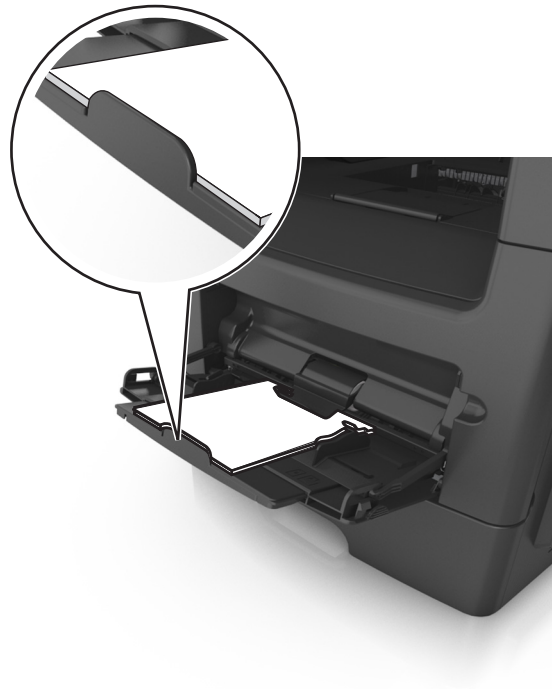

- Aseta kirjelmakke tulostimeen tulostuspuoli ylöspäin yläreuna edellä. Kun haluat tulostaa kaksipuolisesti, aseta kirjelmakke tulostimeen tulostuspuoli alaspäin alareuna edellä.



- Lisää kirjekuoret tulostuspuoli alaspäin niin, että läppä osoittaa vasemmalle.



Varoitus — Vaurioitumisen mahdollisuus: Älä koskaan käytä kirjekuoria, joissa on postimerkkejä, kiinnikkeitä, ikkunoita, pinnoitettu sisus tai itseliimautuvia liimapintoja. Tällaiset kirjekuoret voivat aiheuttaa pahoja vaurioita tulostimelle.

- 5 Valitse tulostimen ohjauspaneelin Paperi-valikosta paperikoko- ja paperilajiasetukset, jotka vastaavat monikäyttösyöttöaukossa olevaa paperia tai erikoismateriaalia.

Vakioalustan ja paperinpysäyttimen käyttäminen

Vakioalustalle mahtuu enintään 150 arkkiä paperia (paino 20 naulaa). Tulostin poistaa työt sille tulostuspuoli alaspäin. Vakioalustassa on paperinpysäytin, joka estää pinoon tulostuvia papereita liukumasta alustan etuosan yli.

Voit avata paperinpysäyttimen vetämällä sitä, kunnes se kääntyy eteenpäin.



Huomautus: Kun siirrät tulostimen toiseen paikkaan, sulje paperinpysäytin.

Lokeroiden yhdistäminen ja erottaminen

Kun lokeroiden paperilaji ja -koko ovat samat, tulostin yhdistää lokerot. Kun yksi yhdistetty lokero tyhjenee, paperi syöttyy seuraavasta yhdistetystä lokerosta. Kaikille erilaisille papereille, kuten kirjelomakkeille ja erivärisille tavallisille papereille, kannattaa antaa erilainen mukautettu nimi, jotta niiden lokeroja ei yhdistetä automaattisesti.

Lokeroiden yhdistäminen ja erottaminen

1 Avaa web-selain ja kirjoita tulostimen IP-osoite selaimen osoitekenttään.

Huomautuksia:

- Tulostimen IP-osoite näkyy sen tulostimen päänäytössä. IP-osoite on neljä pisteillä erotettua numerosarjaa, kuten 123.123.123.123.
- Jos käytät välityspalvelinta, poista se tilapäisesti käytöstä, jotta verkkosivu latautuu oikein.

2 Valitse **Asetukset >Paperi-valikko**.

3 Muuta yhdistettävien lokeroiden paperikoon ja -lajin asetuksia.

- Yhdistä lokerot varmistamalla, että lokeron paperikoon ja -lajin asetus vastaa toisen lokeron asetusta.
- Poista lokeroiden yhdistäminen varmistamalla, että lokeron paperikoon ja -lajin asetus *ei* vastaa toisen lokeron asetusta.

4 Valitse **Lähetä**.

Huomautus: Voit muuttaa paperikoon ja -lajin asetuksia myös tulostimen ohjauspaneelissa. Lisätietoja on kohdassa ["Paperikoon ja -lajin määrittäminen" sivulla 50](#).

Varoitus — Vaurioitumisen mahdollisuus: Lokeroon lisätyn paperin tulee vastata tulostimessa määritettyä paperilajin nimeä. Kiinnittimen lämpötila vaihtelee määritetyn paperilajin mukaan. Tulostusongelmia voi ilmetä, jos asetukset on määritetty väärin.

Paperilajin mukautetun nimen luominen

Embedded Web Server -palvelun käyttäminen

1 Avaa web-selain ja kirjoita tulostimen IP-osoite selaimen osoitekenttään.

Huomautuksia:

- Tulostimen IP-osoite näkyy sen tulostimen päänäytössä. IP-osoite on neljä pisteillä erotettua numerosarjaa, kuten 123.123.123.123.
- Jos käytät välityspalvelinta, poista se tilapäisesti käytöstä, jotta verkkosivu latautuu oikein.

2 Valitse **Asetukset >Paperi-valikko >Mukautetut nimet**.

3 Valitse mukautettu nimi ja kirjoita sitten mukautetun paperilajin nimi.

4 Valitse **Lähetä**.

5 Valitse **Mukautetut lajit** ja varmista, että uusi mukautetun paperilajin nimi on korvannut mukautetun nimen.

Ohjauspaneelin käyttäminen

- 1 Siirry aloitusnäytöstä kohtaan



>Paperi-valikko >Mukautetut nimet

- 2 Valitse mukautettu nimi ja kirjoita sitten mukautetun paperilajin nimi.
- 3 Valitse .
- 4 Valitse **Mukautetut lajit** ja varmista, että uusi mukautetun paperilajin nimi on korvannut mukautetun nimen.

Mukautetun paperilajin määrittäminen

Embedded Web Server -palvelun käyttäminen

Liitä lokeroon mukautetun paperilajin nimi lokeroiden yhdistämisen tai erottamisen yhteydessä.

- 1 Avaa web-selain ja kirjoita tulostimen IP-osoite selaimen osoitekenttään.

Huomautuksia:

- Tulostimen IP-osoite näkyy sen tulostimen päänäytössä. IP-osoite on neljä pisteillä erotettua numerosarjaa, kuten 123.123.123.123.
- Jos käytät välityspalvelinta, poista se tilapäisesti käytöstä, jotta verkkosivu latautuu oikein.

- 2 Valitse **Asetukset** >**Paperi-valikko** >**Mukautetut lajit**.
- 3 Valitse paperilajin nimi ja valitse sitten paperilaji.

Huomautus: Tavallinen paperi on oletusarvoinen paperilaji, joka liitetään kaikkiin käyttäjän määrittämiin mukautettuihin nimiin.

- 4 Valitse **Lähetä**.

Ohjauspaneelin käyttäminen

- 1 Siirry aloitusnäytöstä kohtaan



>Paperi-valikko >Mukautetut nimet

- 2 Valitse paperilajin nimi ja valitse sitten paperilaji.

Huomautus: Tavallinen paperi on oletusarvoinen paperilaji, joka liitetään kaikkiin käyttäjän määrittämiin mukautettuihin nimiin.

- 3 Valitse .

Mukautetun nimen määrittäminen

Embedded Web Server -palvelun käyttäminen

- 1 Avaa web-selain ja kirjoita tulostimen IP-osoite selaimen osoitekenttään.

Huomautuksia:

- Tulostimen IP-osoite näkyy sen tulostimen päänäytössä. IP-osoite on neljä pisteillä erotettua numerosarjaa, kuten 123.123.123.123.
- Jos käytät välityspalvelinta, poista se tilapäisesti käytöstä, jotta verkkosivu latautuu oikein.

2 Valitse **Asetukset >Paperi-valikko >Mukautetut lajit**.

3 Valitse määritettävä mukautettu laji, valitse paperin tai erikoismateriaalin laji ja valitse sitten **Lähetä**.

Ohjauspaneelin käyttäminen

1 Siirry aloitusnäytöstä kohtaan



>Paperi-valikko >Mukautetut lajit

2 Valitse määritettävä mukautettava nimi. Kosketa sitten .

Paperi- ja erikoismateriaaliopas

Erikoismateriaalien käyttäminen

Kirjelomakkeiden käyttövihjeitä

- Käytä erityisesti lasertulostimille suunniteltuja kirjelomakkeita.
- Kokeile kirjelomakkeita tulostamista, ennen kuin ostat niitä suuren määrän.
- Ennen kuin asetat kirjelomakkeita tulostimeen, taivuta, ilmasta ja suorita pino, jotta arkit eivät tarttuisi kiinni toisiinsa.
- Arkki on asetettava laitteeseen oikein päin tulostettaessa kirjelomakkeelle. Lisätietoja kirjelomakkeiden lisäämisestä on seuraavassa kohdassa:
 - ["Lokeroiden täyttäminen" sivulla 50](#)
 - ["Monikäyttösyöttöaukon täyttäminen" sivulla 55](#)

Piirtoheitinkalvojen käyttäminen

- Kokeile piirtoheitinkalvojen tulostamista, ennen kuin ostat suuren määrän kalvoja.
- Syötä kalvot vakiolokerosta tai monisyöttölaitteesta.
- Käytä erityisesti lasertulostimille suunniteltuja kalvoja. Piirtoheitinkalvojen täytyy kestää enintään 185 °C:n lämpötiloja ilman, että ne sulavat, muuttavat väriä, niissä tapahtuu siirtymää tai aiheuttavat haitallisia päästöjä.
Huomautus: Jos piirtoheitinkalvo on määritetty painavaksi ja sen laatu on määritetty karkeaksi Paperi-valikossa, kalvot voidaan tulostaa enintään 195 °C:n lämpötilassa.
- Varo jättämästä sormenjälkiä kalvoihin, jotta tulostuslaatu ei huonone.
- Ennen kuin asetat kalvoja tulostimeen, taivuta, ilmasta ja suorita pino, jotta arkit eivät tarttuisi kiinni toisiinsa.

Kirjekuorten käyttövihjeitä

Kokeile kirjekuorten tulostamista, ennen kuin ostat niitä suuren määrän.

- Käytä erityisesti lasertulostimille suunniteltuja kirjekuoria. Tarkista valmistajalta tai jälleenmyyjältä, että kirjekuoret kestävät 230 °C:n lämpötilan ilman, että ne sulkeutuvat, käpristyvät voimakkaasti, rutistuvat tai aiheuttavat haitallisia päästöjä.
- Paras mahdollinen tulos saavutetaan käyttämällä kirjekuoria, joiden paperin paino on 90 g/m² tai joissa on 25 % puuvillaa. Puuvillakirjekuorten paino saa olla enintään 75 g/m².
- Käytä vain uusia, vahingoittumattomia kirjekuoria.
- Saat parhaan tuloksen ja voit välttää tukoksia, kun et käytä kirjekuoria
 - jotka ovat hyvin käyristyneitä tai vääntyneitä
 - jotka kiinnittyvät toisiinsa tai jotka ovat rikkiinäisiä tai vahingoittuneita
 - joissa on ikkunoita tai reikiä, perforointi, rei'ityksiä tai kohokuvioita
 - joissa on metallikiinnikkeitä tai muita metalliosia
 - jotka ovat lomittain

- joissa on valmiiksi kiinnitetyt postimerkit
- joissa on näkyvissä liimapintaa, kun läppä on suljettu
- joiden kulmat ovat taivutuneet
- joissa on karkea, rypytetty tai vesiraidoitettu pinta.
- Säädä leveyden ohjaimet kirjekuorten leveyden mukaan.

Huomautus: Suuri kosteuspitoisuus (yli 60 %) ja korkea tulostuslämpötila voi rypistää kirjekuoret tai liimata ne kiinni.

Tarrojen käyttöä koskevia vihjeitä

Kokeile tarrojen tulostamista, ennen kuin ostat suuren määrän tarroja.

Huomautus: Käytä ainoastaan paperitarra-arkkeja. Vinyyli- ja reseptitarrojen sekä kaksipuolisten tarrojen tulostusta ei tueta.

Kun tulostat tarra-arkkeille:

- Käytä erityisesti lasertulostimille suunniteltuja tarroja. Tarkista seuraavat tiedot valmistajalta tai myyjältä:
 - Tarra-arkit kestävät 230 °C:n lämpötilan sulkeutumatta, käpristymättä, rutistumatta ja aiheuttamatta haitallisia päästöjä.
 - Tarrojen liima-aine, etupuoli (tulostuspinta) ja pintakäsittelyaine kestävät 172 kPa:n (25 psi:n) paineen ilman tarrojen halkeilemista, liiman leviämistä tai vaarallisia päästöjä.
- Älä käytä tarra-arkkeja, joissa on liukaspintainen tausta.
- Käytä täysiä tarra-arkkeja. Jos tarra-arkit ovat vajaita, niistä saattaa irrota tarroja, mikä aiheuttaa tukoksia. Vajaat tarra-arkit altistavat myös tulostimen ja värikasetin haitallisille aineille ja liima-aineelle, ja niiden käyttö saattaa mitätöidä tulostimen ja väriainekasetin takuun.
- Älä käytä tarroja, joissa näkyy paljasta liimapintaa.
- Älä tulosta alle 1 mm:n (0,04 tuuman) etäisyydelle tarra-arkin reunasta, perforoinnista tai tarralappujen välissä olevan leikkauksen kohdalle.
- Varmista, että liimainen taustapaperi ei ulotu arkin reunoihin asti. Liimapinta tulee peittää vähintään 1 mm (0,04 tuuman) etäisyydellä arkin reunoista. Liima-aine vahingoittaa tulostinta ja saattaa mitätöidä sen takuun.
- Jos liimapintaa ei voi peittää, poista arkin ylä- ja alareunasta 2 mm:n (0,06 tuuman) kaistale ja käytä tihkumatonta liimaa.
- On suositeltavaa tulostaa pystysuuntaisesti erityisesti tulostettaessa viivakoodeja.

Kartongin käyttövihjeitä

Kartonki on painava, yksikerroksinen erikoismateriaali. Monet sen vaihtelevat ominaisuudet, kuten kosteus, paksuus ja laatu, voivat vaikuttaa tulostuslaatuun merkittävästi. Kokeile kartongin tulostamista, ennen kuin ostat suuren määrän kartonkia.

- Valitse Paperivalikosta Paperilaji-asetukseksi Kartonki.
- Valitse oikea Paperin laatu -asetus.
- Muista, että esipainatus, perforointi ja taivuttaminen voivat huonontaa tulostuslaatua merkittävästi ja aiheuttaa materiaalin käsittely- tai tukkeutumisongelmia.
- Tarkista valmistajalta tai jälleenmyyjältä, että kartonki kestää 220 °C:n lämpötilan aiheuttamatta haitallisia päästöjä.

- Älä käytä esipainettua kartonkia, jonka valmistuksessa on käytetty tulostinta mahdollisesti vahingoittavia kemikaaleja. Esipainatuksessa käytetään puolijuoksevia ja haihtuvia kemikaaleja, jotka ovat haitallisia tulostimelle.
- Käytä aina lyhytsyistä kartonkia mahdollisuuksien mukaan.

Paperiohjeet

Oikean paperin tai muun materiaalin valitseminen vähentää tulostusongelmia. Kokeile tulostuslaatua ensin haluamasi paperin tai erikoismateriaalin näytekappaleeseen, ennen kuin ostat suuren määrän materiaalia.

Paperin ominaisuudet

Seuraavat paperin ominaisuudet vaikuttavat tulostuslaatuun ja -varmuuteen. Mieti näitä seikkoja, kun harkitset uusien paperilajien hankintaa.

Paino

Tulostimen vakiolokerot voivat ottaa automaattisesti pitkäsyisiä papereita, joiden paino on 90 g/m². Tulostimen valinnaiset lokerot voivat ottaa automaattisesti pitkäsyisiä papereita, joiden paino on 120 g/m². Monikäyttösyöttöaukko voi ottaa automaattisesti pitkäsyisiä papereita, joiden paino on 163 g/m². Laite ei välttämättä ota alle 60 g/m²:n painoisia papereita oikein, koska paperi ei ole tarpeeksi tukevaa. Tämä voi aiheuttaa tukoksia. Paras tulos saavutetaan pitkäsyisellä paperilla, jonka paino on 75-g/m². Jos paperin koko on alle 182 x 257 mm, on suositeltavaa käyttää paperia, jonka paino on vähintään 90 g/m².

Huomautus: Kaksipuoliseen tulostukseen voi käyttää ainoastaan papereita, joiden paino on 60–90 g/m².

Käpristyminen

Käpristymisellä tarkoitetaan paperin reunojen taipumista. Liiallinen käpristyminen voi aiheuttaa paperinsyöttöhäiriöitä. Käpristymistä esiintyy yleensä, kun paperi kulkee tulostimen läpi, sillä tulostimessa paperi on alttiina korkeille lämpötiloille. Paperin säilyttäminen suojaamattomana kuumissa, kosteissa, kylmissä ja kuivissa tiloissa (jopa paperilokeroissa) voi lisätä paperin käpristymistä ennen tulostusta ja aiheuttaa syöttöhäiriöitä.

Tasaisuus

Paperin tasaisuus vaikuttaa tulostuslaatuun suoraan. Jos paperi on liian karkeaa, väriaine ei kiinnity siihen oikein. Liian sileä paperi voi aiheuttaa syöttöhäiriöitä tai tulostuslaatuongelmia. Käytä aina paperia, jonka tasaisuus on 100–300 Sheffield-pistettä. 150–250 Sheffield-pisteen tasaisuus tuottaa kuitenkin parhaan mahdollisen tulostuslaadun.

Kosteuspitoisuus

Paperin kosteuspitoisuus vaikuttaa sekä tulostuslaatuun että paperinsyöttöön. Säilytä paperia alkuperäisessä pakkauksessaan käyttöön asti. Tämä vähentää paperin kosteuspitoisuuden muutoksia, jotka voivat huonontaa paperin ominaisuuksia.

Säilytä paperia sen alkuperäisessä pakkauksessa samassa ympäristössä kuin tulostinta 24–48 tunnin ajan ennen tulostamista. Pidennä valmistelu-aikaa useita vuorokausia, jos säilytys- tai kuljetusympäristö poikkeaa tulostimen ympäristöstä huomattavasti. Lisäksi paksun paperin valmisteleminen voi kestää tavallista kauemmin.

Syisyys

Syisyys viittaa paperin kuitujen suuntaan paperiarkissa. Syyt ovat joko *pitkiä*, jolloin ne kulkevat paperin pituussuunnassa, tai *lyhyitä*, jolloin ne kulkevat paperin leveyssuunnassa.

Jos haluat käyttää paperia, jonka paino on 60–90 g/m², käytä mieluiten pitkäsyistä paperia.

Kuitupitoisuus

Useimmat hyvälaatuiset kopiopaperit on tehty 100-prosenttisesta sellukuidusta. Tällainen paperi on tasalaatuista, jolloin paperinsyöttöhäiriöitä on vähän ja tulostuslaatu on hyvä. Jos paperissa on esimerkiksi puuvillakuituja, paperinkäsittelyominaisuudet voivat huonontua.

Kelpaamaton paperi

Seuraavanlaisia papereita ei suositella käytettäväksi tulostimessa:

- kemiallisesti käsiteltyjä papereita, joilla tehdään kopioita ilman hiilipaperia; näitä kutsutaan myös itsejäljentäviksi papereiksi, itsejäljentäviksi kopiopapereiksi (CCP) tai ilman hiiltä kopioiviksi (NCR) papereiksi
- esipainettuja papereita, joiden valmistuksessa on käytetty kemikaaleja, jotka voivat vahingoittaa tulostinta
- esipainettuja papereita, joihin voi vaikuttaa tulostimen kiinnitysyksikön lämpötila
- esipainettuja papereita, jotka edellyttävät kohdistustarkkuutta (tarkkaa tulostuskohtaa sivulla), joka on suurempi tai pienempi kuin $\pm/_{-2,5}$ mm ($\pm/_{-0,10}$ tuumaa), kuten OCR-lomakkeet
Joissakin tapauksissa kohdistusta voi säätää sovellusohjelmassa, jolloin näiden lomakkeiden tulostus onnistuu:
- pinnoitettuja papereita, synteettisiä papereita, lämpöpapereita
- karkeareunaisia tai käpristyneitä papereita tai papereita, joiden pinta on karkea tai paljon kuvioitu
- uusiopaperit, jotka eivät ole EN12281:2002-standardin (Eurooppa) mukaisia
- paperia, jonka paino on alle 60 g/m²
- moniosaisia lomakkeita tai asiakirjoja

Paperin valitseminen

Kun käytät oikeaa paperia, vältät tukokset ja takaat sujuvan tulostamisen.

Voit välttää paperitukokset ja huonon tulostuslaadun seuraavasti:

- Käytä *aina* uutta ja vahingoittumatonta paperia.
- Selvitä paperin suositeltu tulostuspuoli ennen paperin lisäämistä tulostimeen. Nämä tiedot löytyvät yleensä paperipakkauksesta.
- *Älä käytä* käsin leikattua tai rajattua materiaalia.
- *Älä käytä* samassa pinossa eri kokoisia, painoisia tai tyyppisiä papereita. Tämä aiheuttaa tukoksia.
- *Älä käytä* pinnoitettuja papereita, ellei niitä ole nimenomaan tarkoitettu LED-tulostukseen.

Esipainettujen lomakkeiden ja kirjelomakkeiden valinta

Noudata seuraavia ohjeita, kun valitset esipainettuja lomakkeita tai kirjelomakkeita:

- Käytä pitkäsyistä paperia, jos paperi painaa 60–90 g/m².
- Käytä vain sellaisia lomakkeita ja kirjelomakkeita, jotka on painettu kivipainossa tai kaiverretulla telalla.
- Vältä papereita, joissa on karkea tai hyvin kuvioitu pinta.

Käytä papereita, jotka on painettu lämpöä kestäville musteille ja jotka on tarkoitettu käytettäväksi kopiokoneissa. Musteen on kestävä 230 °C:n lämpötila ilman sulamisen tai haitallisten päästöjen vaaraa. Käytä vain sellaista mustetta, johon väriaineen sisältämä hartsia ei vaikuta. Hapetettu tai öljypohjainen muste tavallisesti täyttää nämä vaatimukset, lateksimuste yleensä ei. Jos olet epävarma, ota yhteys paperin toimittajaan.

Esipainetun paperin, kuten kirjelomakkeiden, on kestävä 230 °C:n lämpötilaa ilman, että se sulaa tai siitä lähtee vahingollisia päästöjä.

Uusiopaperin ja muiden toimistopaperien käyttäminen

- Alhainen kosteus (4–5 %)
- Sopiva sileys (100–200 Sheffield-pistettä tai 140–350 Bendtsen-pistettä, Eurooppa)

Huomautus: Jotkin tavallista paljon sileämmät (esimerkiksi laadukkaat laserpaperit, 24 lb, 50–90 Sheffield-pistettä) ja karkeammat paperit (esimerkiksi laadukkaat puuvillapaperit, 200–300 Sheffield-pistettä) on suunniteltu toimimaan erittäin hyvin lasertulostimissa niiden pintarakenteesta riippumatta. Kysy lisätietoja paperin toimittajalta, ennen kuin käytät näitä paperilajeja.

- Sopiva arkkien välinen kitkatekijä (0,4–0,6)
- Sopiva taivutuksenkestävyys syöttösuuntaan

Uusiopaperin, kevyen (< 60 gm²) ja/tai ohuen paperin (< 3,8 mils / 0,1 mm) ja lyhytsyisen paperin taivutuksenkestävyys ei ehkä riitä paperin luotettavaan syöttämiseen pystytulostimissa. Kysy lisätietoja paperin toimittajalta, ennen kuin käytät näitä paperilajeja lasertulostukseen. Muista, että nämä ovat vain suuntaa antavia ohjeita. Mainitut vaatimukset täyttävä paperi voi kaikesta huolimatta aiheuttaa syöttöongelmia missä tahansa lasertulostimessa (esimerkiksi jos paperi käpristyy poikkeuksellisen paljon tavallisissa tulostusolosuhteissa).

Paperin varastointi

Noudattamalla paperin säilytysohjeita voit estää tukoksia ja epätasaista tulostuslaatua:

- Saat parhaan tuloksen säilyttämällä paperia tilassa, jonka lämpötila on 21 °C ja suhteellinen ilmankosteus on 40 %. Useimmat tarrojen valmistajat suosittelevat, että tulostusympäristön lämpötila on 18–24 °C ja suhteellinen kosteus 40–60 %.
- Säilytä paperia sen omassa laatikossa, mieluummin kuljetuslavalla tai hyllyllä kuin lattialla.
- Säilytä yksittäisiä pakkauksia tasaisella alustalla.
- Älä aseta mitään paperipakettien päälle.
- Poista paperi laatikosta tai pakkauksesta vasta, kun olet valmis lisäämään sen tulostimeen. Laatikko ja pakkaus auttavat pitämään paperin puhtaana, kuivana ja suorana.

Tuetut paperikoot, -lajit ja -painot

Tuetut paperikoot

Paperikoko ja mitat	550 arkin vakiolokero	valinnainen 550 arkin lokero	Monikäyttö-syöttöaukko	Asiakirjan-syöttölaite	Skannaustaso	Kaksipuolinen tulostus
Käyntikortti	X	X	X	X	✓	X
3 x 5	X	X	✓ ¹	X	✓	X
4 x 6	X	X	✓ ¹	X	✓	X
A4 210 x 297 mm	✓	✓	✓	✓	✓	✓
A5 148 x 210 mm	✓	✓	✓	✓	✓	X
A6 105 x 148 mm (4,13 x 5,83 tuumaa)	✓	X	✓	✓	✓	X
JIS B5 182 x 257 mm	✓	✓	✓	✓	✓	X
Letter 215,9 x 279,4 mm	✓	✓	✓	✓	✓	✓
Legal 215,9 x 355,6 mm	✓	✓	✓	✓	✓	✓
Executive 184,2 x 266,7 mm	✓	✓	✓	✓	✓	X
Oficio (Meksiko) 215,9 x 340,4 mm	✓	✓	✓	✓	✓	✓
Folio 215,9 x 330,2 mm	✓	✓	✓	✓	✓	✓
Statement 139,7 x 215,9 mm	✓	✓	✓	✓	✓	X
Universal² 76,2 x 127 mm (3 x 5 tuumaa)– 215,9 x 359,92 mm (8,5 x 14,17 tuumaa)	✓	✓	✓	✓	✓	✓ ²
7 3/4 -kirjekuori (Monarch) 98,4 x 190,5 mm	X	X	✓	X	✓	X

¹ Paperia tuetaan vain, jos paperikokoasetus on Universal.

² Paperia tuetaan vain kaksipuolisessa tulostuksessa, jos leveys on vähintään 210 mm (8,27 tuumaa) ja pituus on vähintään 279,4 mm (11 tuumaa). Pienintä tuettua Universal-paperikokoa voi lisätä vain monisyöttöaukkoon.

Paperikoko ja mitat	550 arkin vakiolokero	valinnainen 550 arkin lokero	Monikäyttösyöttöaukko	Asiakirjansyöttölaite	Skannaustaso	Kaksipuolinen tulostus
9-kirjekuori 98,4 x 226,1 mm (3,875 x 8,9 tuumaa)	X	X	✓	X	✓	X
10-kirjekuori 104,8 x 241,3 mm	X	X	✓	X	✓	X
DL-kirjekuori 110 x 220 mm	X	X	✓	X	✓	X
C5-kirjekuori 162 x 229 mm (6,38 x 9,01 tuumaa)	X	X	✓	X	✓	X
B5-kirjekuori 176 x 250 mm (6,93 x 9,84 tuumaa)	X	X	✓	X	✓	X
Muu kirjekuori 85,7 x 165 mm - 215,9 x 355,6 mm (3,375 x 6,50 tuumaa. - 8,5 x 14 tuumaa)	X	X	✓	X	✓	X

¹ Paperia tuetaan vain, jos paperikokoasetus on Universal.

² Paperia tuetaan vain kaksipuolisessa tulostuksessa, jos leveys on vähintään 210 mm (8,27 tuumaa) ja pituus on vähintään 279,4 mm (11 tuumaa). Pienintä tuettua Universal-paperikokoa voi lisätä vain monisyöttöaukkoon.

Tuetut paperilajit ja -painot

Huomautus: Tarrat, kalvot, kirjekuoret ja kartonki tulostuvat aina hitaammalla nopeudella.

Paperilaji	550 arkin vakiolokero	550 arkin lokero	Monikäyttösyöttöaukko	Kaksipuolinen tila	ADF	Skannaustaso
Plain paper (Tavallinen paperi)	✓	✓	✓	✓	✓	✓
Kartonki	X	X	✓	X	✓	✓
Kalvot	X	X	✓	X	✓	✓
Uusiopaperi	✓	✓	✓	✓	✓	✓
Paperitarrat	✓	✓	✓	X	✓	✓
Sido	X	X	✓	X	✓	✓
Kirjekuori*	✓	✓	✓	✓	✓	✓
Karkea kirjekuori	X	X	✓	X	✓	✓

* Käytä kirjekuoria, jota ovat suorana, kun asetat ne yksittäin pöydälle tulostuspuoli alaspäin.

Paperilaji	550 arkin vakiolokero	550 arkin lokero	Monikäyttösyöttö-aukko	Kaksipuolinen tila	ADF	Skannaustaso
Kirjepaperi	✓	✓	✓	✓	✓	✓
Esipainettu	✓	✓	✓	✓	✓	✓
Värillinen paperi	✓	✓	✓	✓	✓	✓
Kevyt paperi	✓	✓	✓	✓	✓	✓
Painava paperi	✓	✓	✓	✓	✓	✓
Karkea/puuvilla	✓	✓	✓	x	✓	✓
Mukautettu laji [x]	✓	✓	✓	✓	✓	✓

* Käytä kirjekuoria, jota ovat suorana, kun asetat ne yksittäin pöydälle tulostuspuoli alaspäin.

Valinnaisen viimeistelijän tukemat paperikoot, -lajit ja -painot

Tuetut paperikoot

Paperikoko	Mitat	Nidonnan viimeistelijä
A4	210 x 297 mm (8,3 x 11,7 tuumaa)	x
A5	148 x 210 mm (5,8 x 8,3 tuumaa)	x
A6	105 x 148 mm (4,1 x 5,8 tuumaa)	x
JIS B5	182 x 257 mm (7,2 x 10,1 tuumaa)	x
Letter	216 x 279 mm (8,5 x 11 tuumaa)	✓
Legal	216 x 356 mm (8,5 x 14 tuumaa)	✓
Executive	184 x 267 mm (7,3 x 10,5 tuumaa)	x
Oficio (Meksiko)	216 x 340 mm (8,5 x 13,4 tuumaa)	✓
Folio	216 x 330 mm (8,5 x 13 tuumaa)	✓
Statement	140 x 216 mm (5,5 x 8,5 tuumaa)	x
Universal	105 x 216 – 216 x 356 mm (4,13 x 8,5 – 8,5 x 14 tuumaa)	x
7 3/4 -kirjekuori (Monarch)	98 x 191 mm (3,9 x 7,5 tuumaa)	x
9-kirjekuori	98 x 225 mm (3,9 x 8,9 tuumaa)	x
10-kirjekuori	105 x 241 mm (4,1 x 9,5 tuumaa)	x
DL-kirjekuori	110 x 220 mm (4,3 x 8,7 tuumaa)	x
C5-kirjekuori	162 x 229 mm (6,38 x 9,01 tuumaa)	x
B5-kirjekuori	176 x 250 mm (6,93 x 9,84 tuumaa)	x
Muu kirjekuori	98 x 162 mm (3,9 x 6,4 tuumaa)–176 x 250 mm (6,9 x 9,8 tuumaa)	x

Tuetut paperilajit ja -painot



Paperilaji	Nidonnaan viimeistelijä
Plain paper (Tavallinen paperi)	✓
Kartonki	x
Kalvot	x
Uusiopaperi	✓
Paperitarrat	✓
Sido	✓
Kirjekuori	x
Karkea kirjekuori	x
Kirjepaperi	✓
Esipainettu	✓
Värillinen paperi	✓
Kevyt paperi	✓
Painava paperi	✓
Karkea/puuvilla	✓
Mukautettu laji [x]	✓

Tulostaminen

Lomakkeiden ja asiakirjan tulostaminen

Lomakkeiden tulostaminen

Lomakkeet ja suosikit -sovellus on nopea ja helppo tapa käyttää usein käytettyjä lomakkeita tai muita usein tulostettavia tietoja. Sovellus on määritettävä tulostimessa, jotta sitä voi käyttää. Lisätietoja on kohdassa "[Forms and Favorites -sovelluksen käytön aloittaminen](#)" sivulla 21.

- 1 Siirry tulostimen päänäytöstä kohtaan
Lomakkeet ja suosikit > valitse lomake luettelosta > anna kopioiden määrä > säädä muut asetukset
- 2 Valitse tulostinmallin mukaan joko ,  tai **Lähetä**.

Asiakirjan tulostaminen

- 1 Valitse tulostimen ohjauspaneelin Paperi-valikosta paperilaji- ja paperikokoasetukset, jotka vastaavat lisättyä paperia.
- 2 Lähetä tulostustyö:

Windows-käyttäjät

- a Kun asiakirja on avattu, valitse **Tiedosto** > **Tulosta**.
- b Valitse **Ominaisuudet**, **Määritykset**, **Asetukset** tai **Asennus**.
- c Säädä asetuksia tarpeen mukaan.
- d Valitse **OK** > **Tulosta**.

Macintosh-käyttäjät

- a Muuta asetuksia Sivun asetukset -valintaikkunassa:
 - 1 Kun asiakirja on avattu, valitse **File** (Tiedosto) > **Page Setup** (Sivun asetukset).
 - 2 Valitse paperin koko tai luo mukautettu koko joka vastaa lisättyä paperia.
 - 3 Napsauta **OK**.
- b Muuta asetuksia Tulosta-valintaikkunassa:
 - 1 Kun asiakirja on avattu, valitse **File** (**Tiedosto**) > **Print** (Tulosta).
Tarvittaessa näet lisäasetukset osoittamalla avauskolmiota.
 - 2 Muuta asetuksia Tulosta-valintaikkunassa ja ponnahdusvalikoissa tarpeen mukaan.

Huomautus: Jos haluat tulostaa tietylle paperilajille, säädä paperilajin asetus vastaamaan lisättyä paperia tai valitse oikea lokero tai syöttölaite.

- 3 Napsauta **Tulosta**.

Väriaineen tummuuden säätäminen

1 Avaa web-selain ja kirjoita tulostimen IP-osoite selaimen osoitekenttään.

Huomautuksia:

- Tulostimen IP-osoite näkyy sen tulostimen päänäytössä. IP-osoite on neljä pisteillä erotettua numerosarjaa, kuten 123.123.123.123.
- Jos käytät välityspalvelinta, poista se tilapäisesti käytöstä, jotta verkkosivu latautuu oikein.

2 Valitse **Asetukset > Tulostusasetukset > Laatu-valikko > Väriaineen tummuus**.

3 Säädä väriaineen tummuutta ja valitse **Lähetä**.

Ohjauspaneelin käyttäminen

1 Siirry aloitusnäytöstä kohtaan



>Asetukset > Tulostusasetukset > Laatu-valikko > Väriaineen tummuus

2 Säädä asetuksia ja valitse **Lähetä**.

Tulostaminen flash-asemasta tai mobiililaitteesta

Tulostaminen flash-asemasta

Huomautuksia:

- Kirjoita pyydettyä salasana tulostimen ohjauspaneelissa ennen tulostamista.
- Et voi tulostaa tiedostoja, joiden tulostamiseen oikeutesi eivät riitä.

1 Aseta flash-asema tulostimen USB-porttiin.



Huomautuksia:

- Flash-aseman kuvake näkyy tulostimen päänäytössä, kun flash-asema asennetaan.
- Jos asetat Flash-aseman tulostimeen, kun tulostin edellyttää käyttäjän toimia (esimerkiksi tukoksen yhteydessä), tulostin ei huomioi Flash-asemaa.

- Jos asetat Flash-aseman paikalleen, kun tulostin käsittelee muita tulostustöitä, näyttöön tulee ilmoitus **Varattu**. Kun muut tulostustyöt on käsitelty, flash-aseman asiakirjojen tulostamista varten on ehkä avattava pidossa olevien töiden luettelo.

Varoitus — Vaurioitumisen mahdollisuus: Älä kosketa USB-kaapelia, mitään langatonta verkkosovitinta, mitään liitintä, muistilaitetta tai tulostinta kuvassa näytettyihin kohtiin, kun tulostin tulostaa tai lukee muistilaitteesta tai kirjoittaa siihen. Tietoja voi tällöin kadota.



- 2 Kosketa tulostettavaa asiakirjaa tulostimen ohjauspaneelissa.
- 3 Esikatsele asiakirjaa koskettamalla nuolinäppäimiä.
- 4 Määritä tulostettava kopiomäärä valitsemalla **+** tai **-** ja valitse sitten **Tulosta**.

Huomautuksia:

- Älä poista flash-asemaa USB-portista, ennen kuin asiakirja on tulostunut.
- Jos jätät Flash-aseman tulostimeen poistuttuasi USB-aloitusnäytöstä, voit tulostaa tiedostoja flash-asemasta valitsemalla tulostimen aloitusnäytössä **Pysäytetyt työt**.

Tulostaminen mobiililaitteesta AirPrintin avulla

AirPrint™ on mobiilitulostussovellus, jonka avulla voit tulostaa AirPrint-toiminnolla varustettuun tulostimeen suoraan iPad®-laitteesta (kaikki mallit), iPhone®-puhelimesta (3GS tai uudempi) tai iPod touch® -laitteesta (3. sukupolvi tai myöhempi). AirPrint-toiminnolla varustetut tulostimet toimivat näiden laitteiden kanssa, jos niissä on asennettuna iOS-käyttöjärjestelmän uusin versio.

Huomautus: Varmista, että tulostin ja mobiililaitte jakavat saman langattoman verkon. Tietoja mobiililaitteen langattomien asetusten määrittämisestä on mobiililaitteen mukana toimitetuissa ohjeissa.

- 1 Käynnistä sovellus mobiililaitteen aloitusnäytöstä.

Huomautus: Voit tulostaa mitä tahansa sisältöä seuraavista Apple-sovelluksista: iBook, Mail, Photos ja Safari sekä tietyt App Store -sovellukset.

- 2 Valitse tulostettava kohde ja napauta sitten .

- 3 Napauta **Tulosta** ja valitse sitten tulostin.
- 4 Valitse haluamasi tulostusasetukset ja napauta sitten **Tulosta**.

Tulostaminen mobiililaitteesta Dell Mobile Printin avulla

Voit tulostaa suoraan Android-mobiililaitteesta (OS 2.1 tai uudempi) tulostimeen Dell Mobile Printin avulla.

Huomautuksia:

- Tarkista, että tulostin ja mobiililaitte jakavat saman langattoman verkon.
- Lisätietoja langattomien asetusten määrittämisestä on mobiililaitteen mukana toimitetuissa ohjeissa.

- 1 Lataa Google Playsta Dell Mobile Print -sovellus.



- 2 Napauta mobiililaitteen aloitusnäytöstä

- 3 Valitse tulostettava kohde.

Voit valita tuettujen sovellusten (kuten Calendar, Contacts, Gallery, Google Docs, GMail, Internet, Messaging, Word Documents, Excel Documents, PowerPoint Documents ja PDF Documents) luettelosta.

- 4 Voit asettaa tarvittaessa tulostuksen ja tulostimen asetukset tulostuksen esikatselun valintaikkunasta.

Huomautus: Jos tulostin ei näy luettelossa, tarkista sekä tulostimen että mobiililaitteen verkkoasetukset sen varmistamiseksi, että kummatkin jakavat saman langattoman verkon.

- 5 Napauta **Tulosta**.

Tuetut flash-asetat ja tiedostotyypit

Huomautuksia:

- Nopeiden USB-flash-asettien on tuettava Full-Speed-standardia. Pieninopeuksiset USB-laitteet eivät ole tuettuja.
- USB-flash-asettien on tuettava FAT (File Allocation Tables) -järjestelmää. Laitteita, joiden tiedostojärjestelmä on esimerkiksi NTFS (New Technology File System), ei tueta.

Suosittelut flash-asetat	Tiedostotyyppi
Useat eri flash-asetat on hyväksytty käytettäväksi tulostimessa. Lisätietoja on osoitteessa www.dell.com/support/printers .	Asiakirjat: <ul style="list-style-type: none"> • .pdf • .xps Kuvat: <ul style="list-style-type: none"> • .dcx • .gif • .jpeg tai .jpg • .bmp • .pcx • .tiff tai .tif • .png • .fls

Luottamuksellisten ja muiden pidossa olevien töiden tulostaminen

Tulostustöiden tallentaminen tulostimeen

1 Siirry tulostimen ohjauspaneelissa kohtaan



>Suojaus >Luottamuksellinen tulostus > valitse tulostustyön tyyppi

Valinta	Toiminto
Virheellinen maks. PIN	Määritä, miten monta kertaa väärä PIN voidaan antaa. Huomautus: Kun rajoitus on saavutettu, kyseisen käyttäjätunnuksen ja PIN-koodin tulostustyöt poistetaan.
Luottamuksellisen työn vanheneminen	Voit pitää tulostustyöt tietokoneessa, kunnes annat PIN-koodin tulostimen ohjauspaneelissa. Huomautus: PIN-koodi asetetaan tietokoneessa. PIN-koodissa on oltava neljä numeroa (1-9).
Toista Työn vanheneminen	Voit tulostaa ja tallentaa tulostustyöt tulostimen muistiin.
Varmenna Työn vanheneminen	Voit tulostaa tulostustyöstä yhden kopion ja pitää muistissa jäljellä olevat kopiot. Samalla voit tarkistaa, onko ensimmäisen kopion laatu tyydyttävä. Tulostustyö poistuu tulostimen muistista automaattisesti, kun kaikki kopiot on tulostettu.
Säilytä Työn vanheneminen	Voit säilyttää tulostustyöt myöhempää tulostamista varten. Huomautus: Tulostustyö säilyy muistissa, kunnes poistat sen Pidossa olevat työt -valikosta.
Huomautuksia:	
<ul style="list-style-type: none"> • Reserve Print -työt saattavat kadota, jos tulostin tarvitsee lisää muistia muiden pysäytettyjen töiden käsittelyä varten. • Voit määrittää tulostimen tallentamaan tulostustyöt tulostimen muistiin, kunnes tulostustyö käynnistetään tulostimen ohjauspaneelista. • Töitä, jotka käyttäjä voi käynnistää tulostimesta, kutsutaan <i>arkiston töiksi</i>. 	

- 2 Valitse **Submit** (Lähetä).

Luottamuksellisten ja pidossa olevien töiden tulostaminen

Huomautus: Luottamukselliset ja Tarkista tuloste -työt poistetaan automaattisesti muistista tulostamisen jälkeen. Toista- ja Varaa tuloste -työt *säilyvät* tulostimessa, kunnes poistat ne.

Windows-käyttäjät

- 1 Kun asiakirja on avattu, valitse **Tiedosto > Tulosta**.
- 2 Valitse **Ominaisuudet, Määrittelyt, Asetukset tai Asennus**.
- 3 Valitse **Print and Hold**.
- 4 Valitse tulostustyön tyyppi (luottamuksellinen, varaa, toista tai tarkista) ja liitä niihin käyttäjänimi. Jos valitsit luottamuksellisen tulostustyön, anna myös nelinumeroinen PIN-koodi.
- 5 Valitse **OK** tai **Tulosta**.
- 6 Vapauta tulostustyö tulostimen aloitusnäytöltä käsin.
 - Siirry luottamuksellisissa tulostustöissä kohtaan **Pidossa olevat työt** > valitse käyttäjänimesi > **Luottamukselliset työt** > anna PIN-koodi > **Tulosta**.
 - Siirry muissa tulostustöissä kohtaan **Pidossa olevat työt** > valitse käyttäjänimesi > valitse tulostustyö > valitse kopioiden määrä > **Tulosta**.

Macintosh-käyttäjät

- 1 Kun asiakirja on avattu, valitse **File (Tiedosto) > Print (Tulosta)**.
Tarvittaessa näet lisäasetukset osoittamalla avauskolmiota.
- 2 Valitse Kopiot ja sivut -ponnahdusvalikosta **Työn reititys**.
- 3 Valitse tulostustyön tyyppi (luottamuksellinen, varaa, toista tai tarkista) ja liitä niihin käyttäjänimi. Jos valitsit luottamuksellisen tulostustyön, anna myös nelinumeroinen PIN-koodi.
- 4 Valitse **OK** tai **Tulosta**.
- 5 Vapauta tulostustyö tulostimen aloitusnäytöltä käsin.
 - Siirry luottamuksellisissa tulostustöissä kohtaan **Pidossa olevat työt** > valitse käyttäjänimesi > **Luottamukselliset työt** > anna PIN-koodi > **Tulosta**.
 - Siirry muissa tulostustöissä kohtaan **Pidossa olevat työt** > valitse käyttäjänimesi > valitse tulostustyö > valitse kopioiden määrä > **Tulosta**.

Luottamuksellisen tulostuksen asetusten muuttaminen

- 1 Avaa web-selain ja kirjoita tulostimen IP-osoite selaimen osoitekenttään.

Huomautuksia:

- Tulostimen IP-osoite näkyy sen tulostimen päänäytössä. IP-osoite on neljä pisteillä erotettua numerosarjaa, kuten 123.123.123.123.

- Jos käytät välityspalvelinta, poista se tilapäisesti käytöstä, jotta verkkosivu latautuu oikein.

2 Valitse **Asetukset >Suojaus >Luottamukselliset tulostusasetukset**.

3 Muokkaa asetuksia:

- Määritä PIN-koodin antamiskertojen enimmäismäärä. Kun käyttäjä ylittää kyseisen rajoituksen, kaikki hänen työnsä poistetaan.
- Määritä luottamuksellisten tulostustöiden vanhenemisaika. Jos käyttäjä ei ole tulostanut töitä määritetyn ajan kuluessa, kaikki hänen työnsä poistetaan.

4 Tallenna muokatut asetukset valitsemalla **Lähetä**.

Tietosivujen tulostaminen

Fonttimalliluettelon tulostaminen

1 Siirry aloitusnäytöstä kohtaan



> **Raportit > Tulosta fontit**

2 Valitse **PCL-fontit** tai **PostScript-fontit**.

Hakemistoluettelon tulostaminen

Hakemistoluettelossa näkyvät flash-muistiin tai tulostimen kiintolevyille tallennetut resurssit.

Siirry aloitusnäytöstä kohtaan



> **Raportit > Tulosta hakemisto**

Tulostustyön peruuttaminen

Tulostustyön peruuttaminen ohjauspaneelistä

- 1 Valitse tulostimen ohjauspaneelistä **Peruuta työ** tai valitse näppäimistöstä .
- 2 Valitse peruutettava tulostustyö ja valitse **Poista valitut työt**.

Huomautus: Jos painat näppäimistön -näppäintä, palaa aloitusnäyttöön valitsemalla **Jatka**.

Tulostustyön peruuttaminen tietokoneesta



Windows-käyttäjät:

- 1 Avaa Tulostimet-kansio ja valitse tulostin.
- 2 Valitse peruutettava työ tulostusjonosta ja poista se.

Macintosh-käyttäjät:

- 1 Siirry Omena-avalikon Järjestelmäasetuksista tulostimeesi.
- 2 Valitse peruutettava työ tulostusjonosta ja poista se.

Kopioiminen

Automaattinen asiakirjansyöttölaite	Skannaustaso
 <p>Käytä asiakirjansyöttölaitetta monisivuisten asiakirjojen kopioimiseen.</p>	 <p>Käytä skannaustasoa yksittäisten sivujen, pienten kohteiden (kuten postikortit tai valokuvat), kalvojen, valokuvapaperin tai ohuiden materiaalien (esimerkiksi lehtileikkeiden) yhteydessä.</p>

Kopioiminen

Pikakopion tekeminen

- 1 Aseta alkuperäinen asiakirja asiakirjansyöttölaitteen lokeroon etupuoli ylöspäin lyhyt reuna edellä tai skannaustasolle etupuoli alaspäin.

Huomautuksia:

- Älä laita asiakirjansyöttölaitteen lokeroon postikortteja, valokuvia, kalvoja, valokuvapaperia tai mitään lehtileikkeiden kaltaisia pieniä tai ohuita alkuperäiskappaleita. Aseta ne skannaustasolle.
- Asiakirjansyöttölaitteen merkkivalo syttyy, kun paperi on laitteessa oikein.

- 2 Jos asetat asiakirjan asiakirjansyöttölaitteen lokeroon, säädä paperinohjaimet.

Huomautus: Vältä kuvan leikkautuminen varmistamalla, että alkuperäinen asiakirja ja kopiopaperi ovat saman kokoisia.

- 3 Valitse tulostimen ohjauspaneelissa .

Kopioiminen asiakirjansyöttölaitteella

- 1 Lisää alkuperäinen asiakirja asiakirjansyöttölaitteen lokeroon etupuoli ylöspäin lyhyt reuna edellä.

Huomautuksia:

- Älä laita asiakirjansyöttölaitteen lokeroon postikortteja, valokuvia, kalvoja, valokuvapaperia tai mitään lehtileikkeiden kaltaisia pieniä tai ohuita alkuperäiskappaleita. Aseta ne skannaustasolle.

- Asiakirjansyöttölaitteen merkkivalo syttyy, kun paperi on laitteessa oikein.

2 Säädä paperinohjaimet.

3 Siirry aloitusnäytöstä kohtaan

Kopioi >> muuta kopiointiasetukset >> **Kopioi**

Kopioiminen skannaustason avulla

1 Aseta originaali skannaustasolle skannattava puoli alaspäin vasempaan yläkulmaan.

2 Siirry aloitusnäytöstä kohtaan

Kopioi >> muuta kopiointiasetukset >> **Kopioi**

Jos skannattavia sivuja on lisää, aseta seuraava asiakirja skannaustasolle ja valitse **Skannaa seuraava sivu**.

3 Valitse **Viimeistele työ**.

Valokuvien kopioiminen

1 Aseta alkuperäinen valokuva skannaustasolle skannattava puoli alaspäin vasempaan yläkulmaan.

2 Siirry aloitusnäytöstä kohtaan

Kopio >**Sisältö** >**Valokuva** > 

3 Siirry sisältölähdevalikosta kohtaan

Valokuva/filmi >  >**Kopioi**

Huomautus: Jos kopioitavia valokuvia on lisää, aseta seuraava valokuva skannaustasolle ja valitse **Skannaa seuraava sivu**.

4 Valitse **Viimeistele työ**.

Kopioiminen erikoismateriaalille

Kopioiminen piirtoheitinkalvoille

1 Aseta alkuperäinen asiakirja asiakirjansyöttölaitteen lokeroon etupuoli ylöspäin lyhyt reuna edellä tai skannaustasolle etupuoli alaspäin.

Huomautuksia:

- Älä laita asiakirjansyöttölaitteen lokeroon postikortteja, valokuvia, kalvoja, valokuvapaperia tai mitään lehtileikkeiden kaltaisia pieniä tai ohuita alkuperäiskappaleita. Aseta ne skannaustasolle.
- Asiakirjansyöttölaitteen merkkivalo syttyy, kun paperi on laitteessa oikein.

2 Siirry aloitusnäytöstä kohtaan

Kopioi >**Kopioi kohteesta** > valitse alkuperäisen asiakirjan koko > 

3 Siirry kohtaan

Kopioi kohteeseen > valitse lokero, jossa on piirtoheitinkalvoja >**Kopioi**.

Jos yhdessä lokerossa ei ole piirtoheitinkalvoja, siirry kohtaan

Käsinsyöttö >  > valitse piirtoheitinkalvojen koko >  >**Piirtoheitinkalvo** > 

4 Lisää piirtoheitinkalvot monikäyttösyöttöaukkoon ja valitse **Kopioi**.

Kopioiminen kirjelomakkeelle

1 Aseta alkuperäinen asiakirja asiakirjansyöttölaitteen lokeroon etupuoli ylöspäin lyhyt reuna edellä tai skannaustasolle etupuoli alaspäin.

Huomautuksia:

- Älä laita asiakirjansyöttölaitteen lokeroon postikortteja, valokuvia, kalvoja, valokuvapaperia tai mitään lehtileikkeiden kaltaisia pieniä tai ohuita alkuperäiskappaleita. Aseta ne skannaustasolle.
- Asiakirjansyöttölaitteen merkkivalo syttyy, kun paperi on laitteessa oikein.

2 Jos asetat asiakirjan asiakirjansyöttölaitteen lokeroon, säädä paperinohjaimet.

3 Siirry aloitusnäytöstä kohtaan

Kopioi >**Kopioi kohteesta** > valitse alkuperäisen asiakirjan koko > 

4 Siirry kohtaan

Kopioi kohteeseen > valitse lokero, jossa on kirjelomake >**Kopioi**

5 Jos yksikään lokero ei tue kirjelomakkeita, siirry kohtaan

Käsinsyöttö > valitse kirjelomakkeen koko >**Kirjelomake**

6 Lisää kirjelomake monikäyttösyöttöaukkoon etupuoli ylöspäin, yläreuna edellä ja valitse **Kopioi**.

Kopiointiasetusten muuttaminen

Kopioiminen eri kokoisena

1 Aseta alkuperäinen asiakirja asiakirjansyöttölaitteen lokeroon etupuoli ylöspäin lyhyt reuna edellä tai skannaustasolle etupuoli alaspäin.

Huomautuksia:

- Älä laita asiakirjansyöttölaitteen lokeroon postikortteja, valokuvia, kalvoja, valokuvapaperia tai mitään lehtileikkeiden kaltaisia pieniä tai ohuita alkuperäiskappaleita. Aseta ne skannaustasolle.
- Asiakirjansyöttölaitteen merkkivalo syttyy, kun paperi on laitteessa oikein.

2 Jos asetat asiakirjan asiakirjansyöttölaitteen lokeroon, säädä paperinohjaimet.

3 Siirry aloitusnäytöstä kohtaan

Kopioi >Kopioi kohteesta > valitse alkuperäisen asiakirjan koko > 

4 Siirry kohtaan

Kopioi kohteeseen > valitse kopiolle uusi koko >  >**Kopioi**

Kopioiminen valitun lokeron paperille

1 Aseta alkuperäinen asiakirja asiakirjansyöttölaitteen lokeroon etupuoli ylöspäin lyhyt reuna edellä tai skannaustasolle etupuoli alaspäin.

Huomautuksia:

- Älä laita asiakirjansyöttölaitteen lokeroon postikortteja, valokuvia, kalvoja, valokuvapaperia tai mitään lehtileikkeiden kaltaisia pieniä tai ohuita alkuperäiskappaleita. Aseta ne skannaustasolle.
- Asiakirjansyöttölaitteen merkkivalo syttyy, kun paperi on laitteessa oikein.

2 Jos asetat asiakirjan asiakirjansyöttölaitteen lokeroon, säädä paperinohjaimet.

3 Siirry aloitusnäytöstä kohtaan

Kopioi >Kopioi kohteesta > valitse alkuperäisen asiakirjan koko > 

4 Siirry kohtaan

Kopioi kohteeseen > valitse lokero, jossa on haluamaasi paperilajia > 

5 Valitse Kopioi.

Kopioiminen eri paperikoissa

Käytä asiakirjansyöttölaitetta, kun kopioit alkuperäisiä asiakirjoja, joissa on eri paperikokoja. Lisättyjen paperikokojen ja Kopioi kohteeseen- ja Kopioi kohteesta -asetusten mukaan kopiot tulostetaan joko eri kokoisille papereille (esimerkki 1) tai sovitetaan yhdelle paperikoolle (esimerkki 2).

Esimerkki 1: Kopioiminen eri paperikoissa

1 Aseta alkuperäinen asiakirja asiakirjansyöttölaitteen lokeroon etupuoli ylöspäin lyhyt reuna edellä tai skannaustasolle etupuoli alaspäin.

Huomautuksia:

- Älä laita asiakirjansyöttölaitteen lokeroon postikortteja, valokuvia, kalvoja, valokuvapaperia tai mitään lehtileikkeiden kaltaisia pieniä tai ohuita alkuperäiskappaleita. Aseta ne skannaustasolle.
- Asiakirjansyöttölaitteen merkkivalo syttyy, kun paperi on laitteessa oikein.

2 Jos asetat asiakirjan asiakirjansyöttölaitteen lokeroon, säädä paperinohjaimet.

3 Siirry aloitusnäytöstä kohtaan

Kopioi >Kopioi kohteesta >Eri paperikoot > 

4 Siirry kohtaan

Kopioi kohteeseen >Automaattinen koon tunnistus >  **>Kopioi**

Skanneri tunnistaa erilaiset paperikoot skannauksen aikana. Kopiot tulostetaan käyttämällä alkuperäisen asiakirjan mukaisia paperikokoja.

Esimerkki 2: Kopioiminen yhdessä paperikoossa

1 Aseta alkuperäinen asiakirja asiakirjansyöttölaitteen lokeroon etupuoli ylöspäin lyhyt reuna edellä tai skannaustasolle etupuoli alaspäin.

Huomautuksia:

- Älä laita asiakirjansyöttölaitteen lokeroon postikortteja, valokuvia, kalvoja, valokuvapaperia tai mitään lehtileikkeiden kaltaisia pieniä tai ohuita alkuperäiskappaleita. Aseta ne skannaustasolle.
- Asiakirjansyöttölaitteen merkkivalo syttyy, kun paperi on laitteessa oikein.

2 Jos asetat asiakirjan asiakirjansyöttölaitteen lokeroon, säädä paperinohjaimet.

3 Siirry aloitusnäytöstä kohtaan

Kopioi >Kopioi kohteesta >Eri paperikoot > 

4 Siirry kohtaan

Kopioi >Letter >  **>Kopioi**

Skanneri tunnistaa erilaiset paperikoot skannauksen aikana ja sovittaa erilaiset paperikoot valitulle paperikoolle.

Kopioiminen paperin molemmille puolille

1 Aseta alkuperäinen asiakirja asiakirjansyöttölaitteen lokeroon etupuoli ylöspäin lyhyt reuna edellä tai skannaustasolle etupuoli alaspäin.

Huomautuksia:

- Älä laita asiakirjansyöttölaitteen lokeroon postikortteja, valokuvia, kalvoja, valokuvapaperia tai mitään lehtileikkeiden kaltaisia pieniä tai ohuita alkuperäiskappaleita. Aseta ne skannaustasolle.
- Asiakirjansyöttölaitteen merkkivalo syttyy, kun paperi on laitteessa oikein.

2 Jos asetat asiakirjan asiakirjansyöttölaitteen lokeroon, säädä paperinohjaimet.

3 Siirry aloitusnäytöstä kohtaan

Kopioi >Puolet (kaksipuolisuus) > valitse haluamasi kaksipuolisuusasetukset

Huomautus: Kaksipuolisuusasetuksissa ensimmäinen luku vastaa alkuperäiskappaleen puolia ja toinen luku kopion puolia. Valitse esimerkiksi 2-puolinen 2-puoliseksi, jos haluat tulostaa kaksipuoliset asiakirjat kaksipuolisina.

4 Valitse >Kopioi.

Kopioiden pienentäminen tai suurentaminen

Kopiot voi skaalata 25–400 %:iin alkuperäisestä asiakirjasta.



- 1 Aseta alkuperäinen asiakirja asiakirjansyöttölaitteen lokeroon etupuoli ylöspäin lyhyt reuna edellä tai skannaustasolle etupuoli alaspäin.

Huomautuksia:

- Älä laita asiakirjansyöttölaitteen lokeroon postikortteja, valokuvia, kalvoja, valokuvapaperia tai mitään lehtileikkeiden kaltaisia pieniä tai ohuita alkuperäiskappaleita. Aseta ne skannaustasolle.
- Asiakirjansyöttölaitteen merkkivalo syttyy, kun paperi on laitteessa oikein.

- 2 Jos asetat asiakirjan asiakirjansyöttölaitteen lokeroon, säädä paperinohjaimet.

- 3 Kosketa aloitusnäytössä **Kopioi**.

- 4 Voit pienentää tai suurentaa arvoa 1 % valitsemalla skaalausalueella  tai .

Jos kosketat Kopioi kohteeseen- tai Kopioi kohteesta -kohtaa määritettyäsi Sovita-asetuksen manuaalisesti, sovituseräasetuksen arvoksi palaa Automaattinen.

Huomautus: Oletusasetus on Automaattinen. Tämä sovittaa automaattisesti alkuperäisestä asiakirjasta skannatun kuvan kopiopaperille sopivaksi.

- 5 Valitse **Kopioi**.

Kopiointilaadun säätäminen

- 1 Aseta alkuperäinen asiakirja asiakirjansyöttölaitteen lokeroon etupuoli ylöspäin lyhyt reuna edellä tai skannaustasolle etupuoli alaspäin.

Huomautuksia:

- Älä laita asiakirjansyöttölaitteen lokeroon postikortteja, valokuvia, kalvoja, valokuvapaperia tai mitään lehtileikkeiden kaltaisia pieniä tai ohuita alkuperäiskappaleita. Aseta ne skannaustasolle.
- Asiakirjansyöttölaitteen merkkivalo syttyy, kun paperi on laitteessa oikein.

- 2 Jos asetat asiakirjan asiakirjansyöttölaitteen lokeroon, säädä paperinohjaimet.

- 3 Siirry aloitusnäytöstä kohtaan

Kopioi >Sisältö

- 4 Kosketa painiketta, joka kuvaa parhaiten kopioitavan asiakirjan sisällön lajia.

- **Teksti** – Alkuperäisen asiakirjan sisältö on enimmäkseen tekstiä tai viivapiirroksia.
- **Teksti/kuva** – Alkuperäinen asiakirja sisältää sekä tekstiä, grafiikkaa että valokuvia.
- **Valokuva** – Alkuperäinen asiakirja on suurimmaksi osaksi valokuva tai kuva.
- **Grafiikka** – Alkuperäisessä asiakirjassa on enimmäkseen esitysgrafiikkaa, kuten ympyrä- ja palkkidiagrammeja ja animaatioita.

- 5 Valitse .

- 6 Kosketa painiketta, joka kuvaa parhaiten kopioitavan asiakirjan sisältölähdettä.

- **Värilaser** – Alkuperäinen asiakirja tulostettiin värilasertulostimella.
- **Mustesuihku** – Alkuperäinen asiakirja tulostettiin mustesuihkutulostimella.

- **Aikakauslehti** – Alkuperäinen asiakirja on aikakauslehdestä.
- **Painotuote** – Alkuperäinen asiakirja painettiin painokoneella.
- **Mustavalkolaser** – Alkuperäinen asiakirja tulostettiin yksiväri-lasertulostimella.
- **Valokuva/filmi** – Alkuperäinen asiakirja on valokuva filmiltä.
- **Sanomalehti** – Alkuperäinen asiakirja on sanomalehdestä.
- **Muu** – Alkuperäinen asiakirja tulostettiin jollakin muulla tai tuntemattomalla tulostimella.

7 Valitse  >Kopioi.

Kopioiden lajittelu

Jos tulostat asiakirjasta useita kopioita, voit tulostaa kopiot järjestyksessä (lajiteltuna) tai kunkin sivun kerrallaan (lajittelemattomana).



1 Aseta alkuperäinen asiakirja asiakirjansyöttölaitteen lokeroon etupuoli ylöspäin lyhyt reuna edellä tai skannaustasolle etupuoli alaspäin.

Huomautuksia:

- Älä laita asiakirjansyöttölaitteen lokeroon postikortteja, valokuvia, kalvoja, valokuvapaperia tai mitään lehtileikkeiden kaltaisia pieniä tai ohuita alkuperäiskappaleita. Aseta ne skannaustasolle.
- Asiakirjansyöttölaitteen merkkivalo syttyy, kun paperi on laitteessa oikein.

2 Jos asetat asiakirjan asiakirjansyöttölaitteen lokeroon, säädä paperinohjaimet.

3 Siirry aloitusnäytöstä kohtaan

Kopioi > anna kopioiden määrä > **Lajittelu** > valitse sivujen järjestys >  > **Kopioi**

Erotinsivujen lisääminen kopioiden väliin

1 Aseta alkuperäinen asiakirja asiakirjansyöttölaitteen lokeroon etupuoli ylöspäin lyhyt reuna edellä tai skannaustasolle etupuoli alaspäin.

Huomautuksia:

- Älä laita asiakirjansyöttölaitteen lokeroon postikortteja, valokuvia, kalvoja, valokuvapaperia tai mitään lehtileikkeiden kaltaisia pieniä tai ohuita alkuperäiskappaleita. Aseta ne skannaustasolle.
- Asiakirjansyöttölaitteen merkkivalo syttyy, kun paperi on laitteessa oikein.

2 Jos asetat asiakirjan asiakirjansyöttölaitteen lokeroon, säädä paperinohjaimet.

3 Siirry aloitusnäytöstä kohtaan

Kopioi >Lisäasetukset >Erotinsivut

Huomautus: Aseta kopioiden väliin erotinsivuja määrittämällä Lajittelu-asetukseksi 1, 2, 3, 1, 2, 3. Jos Lajittelu-asetuksena on 1, 1, 1, 2, 2, 2, erotinsivut lisätään kopiointityön loppuun. Lisätietoja on kohdassa "[Kopioiden lajittelu](#)" sivulla 87.

4 Tee jompikumpi seuraavista toiminnoista:

- **Kopioiden väliin**
- **Töiden väliin**
- **Arkkien väliin**
- **Ei käytössä**

5 Valitse >Kopioi.

Useiden sivujen kopioiminen yhdelle arkille

Paperin säästämiseksi voit kopioida kaksi tai neljä monisivuisen asiakirjan sivua yhdelle paperiarkille.

Huomautuksia:

- Paperikoko-asetuksen on oltava Letter, Legal, A4 tai JIS B5.
- Määritä paperikoon arvoksi 100 %.

1 Aseta alkuperäinen asiakirja asiakirjansyöttölaitteen lokeroon etupuoli ylöspäin lyhyt reuna edellä tai skannaustasolle etupuoli alaspäin.

Huomautuksia:

- Älä laita asiakirjansyöttölaitteen lokeroon postikortteja, valokuvia, kalvoja, valokuvapaperia tai mitään lehtileikkeiden kaltaisia pieniä tai ohuita alkuperäiskappaleita. Aseta ne skannaustasolle.
- Asiakirjansyöttölaitteen merkkivalo syttyy, kun paperi on laitteessa oikein.

2 Jos asetat asiakirjan asiakirjansyöttölaitteen lokeroon, säädä paperinohjaimet.

3 Siirry aloitusnäytöstä kohtaan

Kopioi >Lisäasetukset >Paperinsäästö > valitse haluamasi tuloste >  >Kopioi

Huomautus: Jos paperinsäästö-asetuksena on Ei käytössä, Tulosta sivun reunat -asetus ei ole käytettävissä.

Mukautetun kopiointityön luominen

Mukautetun kopiointityön (työn koonti) avulla voidaan yhdistää useita alkuperäiskappalesarjoja yhdeksi kopiointityöksi. Kunkin sarjan skannaamiseen voidaan käyttää eri työmääritteitä. Kun kopiointityö lähetetään ja Mukautettu työ on käytössä, skanneri skannaa ensimmäisen alkuperäiskappaleiden sarjan käyttämällä määritettyjä asetuksia ja skannaa seuraavan sarjan samoilla tai eri määrittelyillä.

Sarjan määritelmä määräytyy skannauslähteen mukaan:

- Jos skannaat asiakirjan skannaustasolla, sarja on yksi sivu.
- Jos skannaat useita sivuja automaattisella asiakirjansyöttölaitteella, sarjaksi lasketaan kaikki sillä skannatut sivut, kunnes sen lokero tyhjenee.

- Jos skannaat yhden sivun asiakirjansyöttölaitteella, sarja on yksi sivu.

Esimerkiksi:

- 1 Aseta alkuperäinen asiakirja asiakirjansyöttölaitteen lokeroon etupuoli ylöspäin lyhyt reuna edellä tai skannaustasolle etupuoli alaspäin.

Huomautuksia:

- Älä laita asiakirjansyöttölaitteen lokeroon postikortteja, valokuvia, kalvoja, valokuvapaperia tai mitään lehtileikkeiden kaltaisia pieniä tai ohuita alkuperäiskappaleita. Aseta ne skannaustasolle.
- Asiakirjansyöttölaitteen merkkivalo syttyy, kun paperi on laitteessa oikein.

- 2 Jos asetat asiakirjan asiakirjansyöttölaitteen lokeroon, säädä paperinohjaimet.

- 3 Siirry aloitusnäytöstä kohtaan

Kopioi >Lisäasetukset >Mukautettu työ >Käytössä >  **>Kopioi**

Huomautus: Kun sarja on skannattu loppuun, näyttöön tulee skannausikkuna.

- 4 Lisää seuraava asiakirja automaattiseen asiakirjansyöttölaitteeseen etupuoli ylöspäin lyhyt reuna edellä tai skannaustasolle alaspäin ja valitse **Scan the Automatic Document Feeder** (Skannaa asiakirjansyöttölaitteesta) tai **Scan the flatbed** (Skannaa tasolta).

Huomautus: Muuta skannausasetuksia tarvittaessa.

- 5 Jos skannattavia asiakirjoja on jäljellä, toista edellinen vaihe. Valitse muussa tapauksessa **Viimeistele työ**.

Tietojen sijoittaminen kopioihin

Ylä- ja alatunnisteen asettaminen sivuille

- 1 Aseta alkuperäinen asiakirja asiakirjansyöttölaitteen lokeroon etupuoli ylöspäin lyhyt reuna edellä tai skannaustasolle etupuoli alaspäin.

Huomautuksia:

- Älä laita asiakirjansyöttölaitteen lokeroon postikortteja, valokuvia, kalvoja, valokuvapaperia tai mitään lehtileikkeiden kaltaisia pieniä tai ohuita alkuperäiskappaleita. Aseta ne skannaustasolle.
- Asiakirjansyöttölaitteen merkkivalo syttyy, kun paperi on laitteessa oikein.

- 2 Jos asetat asiakirjan automaattiseen asiakirjansyöttölaitteeseen, säädä paperinohjaimet.

- 3 Siirry aloitusnäytöstä kohtaan

Kopioi >Lisäasetukset >Ylä- ja alatunniste > valitse ylä- ja alatunnisteiden paikka > valitse haluamasi ylä- ja alatunnistetyyppi

- 4 Kirjoita valitsemasi ylä- ja alatunnisteen vaatimat tiedot ja valitse **Valmis**.

- 5 Valitse  ja sitten .

Peittokuvan lisääminen joka sivulle

Kaikille sivuille voidaan lisätä vesileimateksti. Valittavissa olevat tekstit ovat Kiireellinen, Luottamuksellinen, Kopio, Mukautettu ja Vedos.

- 1 Aseta alkuperäinen asiakirja asiakirjansyöttölaitteen lokeroon etupuoli ylöspäin lyhyt reuna edellä tai skannaustasolle etupuoli alaspäin.

Huomautuksia:

- Älä laita asiakirjansyöttölaitteen lokeroon postikortteja, valokuvia, kalvoja, valokuvapaperia tai mitään lehtileikkeiden kaltaisia pieniä tai ohuita alkuperäiskappaleita. Aseta ne skannaustasolle.
- Asiakirjansyöttölaitteen merkkivalo syttyy, kun paperi on laitteessa oikein.

- 2 Jos asetat asiakirjan asiakirjansyöttölaitteen lokeroon, säädä paperinohjaimet.

- 3 Siirry aloitusnäytöstä kohtaan

Kopioi > Lisäasetukset > Vesileima > valitse vesileimaviesti >Valmis >Kopioi

Kopiointityön peruuttaminen

Kopiointityön peruuttaminen, kun alkuperäinen asiakirja on asiakirjansyöttölaitteessa

Kun asiakirjansyöttölaite alkaa käsitellä asiakirjaa, valitse tulostimen ohjauspaneelissa **Peruuta työ**.

Kopiointityön peruuttaminen kopioitaessa sivuja skannaustasolta

Valitse aloitusnäytössä **Peruuta työ**.

Näyttöön tulee näkyviin **Peruutetaan**. Kun työ on peruutettu, kopiointinäyttö tulee näkyviin.

Kopiointityön peruuttaminen sivujen tulostamisen aikana

- 1 Valitse tulostimen ohjauspaneelista **Peruuta työ** tai valitse näppäimistöä .
- 2 Valitse peruutettava työ ja valitse **Poista valitut työt**.

Huomautus: Jos painat näppäimistön -näppäintä, palaa aloitusnäyttöön valitsemalla **Jatka**.

Kopiointiasetusten toiminta

Copy from (Kopioi kohteesta)

Tämä asetus avaa näytön, jossa voi valita alkuperäisen asiakirjan koon.

- Valitse alkuperäisen asiakirjan paperikoko.
- Kopioi alkuperäinen asiakirja, joka sisältää erilaisia paperikokoja, joiden leveys on sama, valitsemalla **Eri koot**.

- Määritä tulostin tunnistamaan alkuperäisen asiakirjan koko automaattisesti valitsemalla **Automaattinen koon tunnistus**.



Kopioi kohteeseen

Tämä asetus avaa ikkunan, jossa määritetään kopioiden paperikoko ja -laji.

- Valitse paperikoko ja -laji, joka vastaa lisättyä paperia.
- Jos Kopioi kohteesta- ja Kopioi kohteeseen -asetukset poikkeavat toisistaan, tulostin säätää Sovita-asetuksen automaattisesti.
- Jos lokeroissa ei ole haluamaasi paperityyppiä tai -kokoja, valitse **Käsinsyöttöaukko** ja lisää paperia monikäyttösyöttöaukon kautta.
- Kun Kopioi kohteeseen -asetus on Automaattinen koon täsmäys, kukin kopio on alkuperäisen asiakirjan kokoinen. Jos alustoissa ei ole vastaava paperikoko, näkyviin tulee ilmoitus **Paperikoko ei ole tulostimessa**. Lisää tällöin paperia alustaan tai monikäyttösyöttöaukon kautta.

Sovita

Tällä asetuksella voi skaalata asiakirjan 25–400 %:iin alkuperäisen asiakirjan koosta. Voit määrittää myös automaattisen skaalaamisen.

- Kun kopioit eri kokoiselle paperille, esimerkiksi Legal-kokoisesta Letter-kokoiselle, määritä Kopioi kohteesta- ja Kopioi kohteeseen -paperikoot skaalaamaan skannatun kuvan automaattisesti kopiopaperin kokoon sopivaksi.
- Vähennä tai lisää arvoa yhdellä prosentilla valitsemalla tulostimen ohjauspaneelissa  tai . Suuremman vähennyksen tai lisäyksen voi tehdä pitämällä painiketta painettuna vähintään kahden sekunnin ajan.

Tummuus

Tällä asetuksella voi säätää kopioiden kirkkautta ja tummuutta suhteessa alkuperäiseen asiakirjaan.

Sivut (kaksipuolisuus)

Tällä asetuksella voi kopioida yksi- tai kaksipuolisesti asiakirjoja, jotka ovat alkuperäisinä yksi- tai kaksipuolisia.

Lajittele

Säilyttää tulostustyön sivut järjestyksessä tulostettaessa useita kopioita työstä.

Kopiot

Tällä asetuksella voi määrittää tulostettavien kopioiden määrän.

Sisältö

Täällä voit asettaa alkuperäisen asiakirjan tyyppin ja lähteen.

Valitse seuraavista sisältölajista:

- **Teksti** – Alkuperäisen asiakirjan sisältö on enimmäkseen tekstiä tai viivapiirroksia.
- **Teksti/kuva** – Alkuperäinen asiakirja sisältää sekä tekstiä, grafiikkaa että valokuvia.
- **Valokuva** – Alkuperäinen asiakirja on suurimmaksi osaksi valokuva tai kuva.
- **Grafiikka** – Alkuperäisessä asiakirjassa on enimmäkseen esitysgrafiikkaa, kuten ympyrä- ja palkkidiagrammeja ja animaatioita.

Valitse seuraavista sisältölähteistä:

- **Värilaser** – Alkuperäinen asiakirja tulostettiin värilasertulostimella.
- **Mustesuihku** – Alkuperäinen asiakirja tulostettiin mustesuihkutulostimella.
- **Aikakauslehti** – Alkuperäinen asiakirja on aikakauslehdestä.
- **Esite** – Alkuperäinen asiakirja on esitteestä.
- **Mustavalkolaser** – Alkuperäinen asiakirja tulostettiin yksivärilasertulostimella.
- **Valokuva/filmi** – Alkuperäinen asiakirja on valokuva filmiltä.
- **Sanomalehti** – Alkuperäinen asiakirja on sanomalehdestä.
- **Muu** – Alkuperäinen asiakirja tulostettiin jollakin muulla tai tuntemattomalla tulostimella.

Tallenna pikavalintana

Tällä asetuksella voi tallentaa nykyiset asetukset määrittämällä pikavalintanumeron.



Lisäasetusten käyttäminen

Valitse seuraavista asetuksista:

- **Kuvankäsittelyn lisätoiminnot** – Tällä säädetään seuraavia asetuksia ennen asiakirjan skannaamista: Taustan poisto, Väritasapaino, Väriin poisto, Kontrasti, JPEG-laatu, Peilikuva, Negatiivinen kuva, Skannaus reunasta reunaan, Varjon yksityiskohdat ja Terävyys.
- **Mukautettu työ** – Tällä yhdistetään monta skannaustyötä yhdeksi työksi.
- **Reunojen poistaminen** – Tällä poistetaan epäselvät kohdat tai asiakirjan reunoihin tehdyt merkinnät. Voit poistaa saman verran kaikista paperin reunoista tai vain valitsemastasi reunasta. Reunojen poistaminen -toiminto poistaa kaiken valitulta alueelta, jolloin skannaus on siltä alueelta tyhjä.
- **Siirtoloki** – Tämä vaihtoehto tulostaa siirtoraportin tai siirtovirhelokin.
- **Asiakirjansyöttölaitteen vinosyötön korjaus** – Tämä vaihtoehto suoristaa asiakirjansyöttölaitteen alustasta hiukan vinossa tulevat skannatut kuvat.

Huomautus: Tätä asetusta tuetaan vain tietyissä tulostinmalleissa.

Sähköposti

Automaattinen asiakirjansyöttölaite	Skannaustaso
 <p>Käytä asiakirjansyöttölaitetta monisivuisten asiakirjojen kopiaamiseen.</p>	 <p>Käytä skannaustasoa yksittäisten sivujen, pienten kohteiden (kuten postikortit tai valokuvat), kalvojen, valokuvapaperin tai ohuiden materiaalien (esimerkiksi lehtileikkeiden) yhteydessä.</p>

Tulostimella voi lähettää skannattuja asiakirjoja sähköpostitse yhdelle tai usealle vastaanottajalle usealla tavalla. Voit kirjoittaa sähköpostiosoitteen tai käyttää pikavalintanumeroa tai osoitekirjaa.

Tulostimen asentaminen sähköpostin lähettämistä varten

Sähköpostitoiminnon määrittäminen

1 Avaa web-selain ja kirjoita tulostimen IP-osoite selaimen osoitekenttään.

Huomautuksia:

- Tulostimen IP-osoite näkyy sen tulostimen päänäytössä. IP-osoite on neljä pisteillä erotettua numerosarjaa, kuten 123.123.123.123.
- Jos käytät välityspalvelinta, poista se tilapäisesti käytöstä, jotta verkkosivu latautuu oikein.

2 Valitse **Asetukset >Sähköposti-/FTP-asetukset >Sähköpostiasetukset**.

3 Kirjoita tarvittavat tiedot ja valitse **Lähetä**.

Sähköpostiasetusten määrittäminen

1 Avaa web-selain ja kirjoita tulostimen IP-osoite selaimen osoitekenttään.

Huomautuksia:

- Tulostimen IP-osoite näkyy sen tulostimen päänäytössä. IP-osoite on neljä pisteillä erotettua numerosarjaa, kuten 123.123.123.123.
- Jos käytät välityspalvelinta, poista se tilapäisesti käytöstä, jotta verkkosivu latautuu oikein.

2 Napsauta **Asetukset >Sähköposti-/FTP-asetukset >Sähköpostiasetukset**.

3 Kirjoita tarvittavat tiedot ja valitse **Lähetä**.

Sähköpostin pikavalinnan luominen

Sähköpostipikavalinnan luominen upotetussa web-palvelimessa

1 Avaa web-selain ja kirjoita tulostimen IP-osoite selaimen osoitekenttään.

Huomautuksia:

- Tulostimen IP-osoite näkyy sen tulostimen päänäytössä. IP-osoite on neljä pisteillä erotettua numerosarjaa, kuten 123.123.123.123.
- Jos käytät välityspalvelinta, poista se tilapäisesti käytöstä, jotta verkkosivu latautuu oikein.

2 Valitse **Asetukset**.

3 Valitse Muut asetukset -sarakeesta **Pikavalintojen hallinta >Sähköpostin pikavalintamäärittelyt**.

4 Anna sähköpostin vastaanottajalle yksilöivä nimi ja kirjoita sähköpostiosoite. Jos kirjoitat useita osoitteita, erota ne pilkulla.

5 Valitse **Lisää**.

Sähköpostin pikavalinnan luominen tulostimen ohjauspaneelin avulla

1 Siirry aloitusnäytöstä kohtaan

Sähköposti >Vastaanottaja > kirjoita sähköpostiosoite

Voit luoda vastaanottajaryhmän valitsemalla **Next address** (Seuraava osoite) -painikkeen ja antamalla seuraavan vastaanottajan sähköpostiosoitteen.

2 Valitse **Aihe**, kirjoita sähköpostin aihe ja valitse **Valmis**.

3 Valitse **Viesti**, kirjoita viesti ja valitse **Valmis**.

4 Säädä sähköpostiasetuksia.

Huomautus: Jos muutat asetuksia sähköpostin pikavalinnan luomisen jälkeen, asetuksia ei tallenneta.

5 Valitse .

6 Anna pikavalinnalle yksilöivä nimi ja valitse **Valmis**.

7 Tarkista, että pikavalinnan nimi ja numero ovat oikein, ja valitse **OK**.

Jos pikavalinnan nimi on väärä, valitse **Peruuta** ja anna tiedot uudelleen.

Huomautuksia:

- Pikavalinnan nimi näkyy tulostimen aloitusnäytön Sähköpostin pikavalinnat -kuvakkeessa.
- Voit käyttää pikavalintaa, kun lähetät sähköpostilla toisen asiakirjan, joka käyttää samoja asetuksia.

Asiakirjan lähettäminen sähköpostitse

Tulostimella voi lähettää skannattuja asiakirjoja sähköpostitse yhdelle tai usealle vastaanottajalle usealla tavalla. Voit kirjoittaa sähköpostiosoitteen tai käyttää pikavalintanumeroa tai osoitekirjaa. Voit käyttää myös tulostimen aloitusnäytössä olevaa Multi Send- tai MyShortcut-sovellusta. Lisätietoja on kohdassa [”Aloitusnäytön sovellusten käyttöönotto” sivulla 21](#).

Sähköpostin lähettäminen käyttämällä ohjauspaneelia

- 1 Aseta alkuperäinen asiakirja asiakirjansyöttölaitteen lokeroon etupuoli ylöspäin lyhyt reuna edellä tai skannaustasolle etupuoli alaspäin.

Huomautuksia:

- Älä laita asiakirjansyöttölaitteen lokeroon postikortteja, valokuvia, kalvoja, valokuvapaperia tai mitään lehtileikkeiden kaltaisia pieniä tai ohuita alkuperäiskappaleita. Aseta ne skannaustasolle.
- Asiakirjansyöttölaitteen merkkivalo syttyy, kun paperi on laitteessa oikein.

- 2 Jos asetat asiakirjan asiakirjansyöttölaitteen lokeroon, säädä paperinohjaimet.

Huomautus: Vältä kuvan leikkautuminen varmistamalla, että alkuperäinen asiakirja ja kopiopaperi ovat saman kokoisia.

- 3 Siirry aloitusnäytöstä kohtaan

Sähköposti >Vastaanottaja(t)

- 4 Kirjoita sähköpostiosoite tai paina näppäimistöllä #-painiketta ja kirjoita pikavalintanumero.

Huomautuksia:

- Voit lisätä vastaanottajia koskettamalla **Seuraava osoite** -vaihtoehtoa ja antamalla lisättävän osoitteen tai pikavalintanumeron.
- Voit valita sähköpostiosoitteen myös osoitteistosta.

- 5 Valitse **Valmis >Lähetä**.

Sähköpostin lähettäminen pikavalintanumerolla

- 1 Aseta alkuperäinen asiakirja asiakirjansyöttölaitteen lokeroon etupuoli ylöspäin lyhyt reuna edellä tai skannaustasolle etupuoli alaspäin.

Huomautuksia:

- Älä laita asiakirjansyöttölaitteen lokeroon postikortteja, valokuvia, kalvoja, valokuvapaperia tai mitään lehtileikkeiden kaltaisia pieniä tai ohuita alkuperäiskappaleita. Aseta ne skannaustasolle.
- Asiakirjansyöttölaitteen merkkivalo syttyy, kun paperi on laitteessa oikein.

- 2 Jos asetat asiakirjan asiakirjansyöttölaitteen lokeroon, säädä paperinohjaimet.

- 3 Paina #-painiketta ja kirjoita pikavalintanumero näppäimistöllä. Valitse sitten 

Huomautus: Voit lisätä vastaanottajia valitsemalla **Seuraava osoite** ja kirjoittamalla lisättävän osoitteen tai pikavalintanumeron.

- 4 Valitse **Send It** (Lähetä).

Sähköpostin lähettäminen osoitekirjan avulla

- 1 Aseta alkuperäinen asiakirja asiakirjansyöttölaitteen lokeroon etupuoli ylöspäin lyhyt reuna edellä tai skannaustasolle etupuoli alaspäin.

Huomautuksia:

- Älä laita asiakirjansyöttölaitteen lokeroon postikortteja, valokuvia, kalvoja, valokuvapaperia tai mitään lehtileikkeiden kaltaisia pieniä tai ohuita alkuperäiskappaleita. Aseta ne skannaustasolle.
- Asiakirjansyöttölaitteen merkkivalo syttyy, kun paperi on laitteessa oikein.

- 2 Jos asetat asiakirjan asiakirjansyöttölaitteen lokeroon, säädä paperinohjaimet.

- 3 Siirry aloitusnäytöstä kohtaan

Sähköposti >Vastaanottaja(t) >  > kirjoita vastaanottajan nimi >**Haku**

- 4 Kosketa vastaanottajan nimeä.

Huomautus: Voit lisätä vastaanottajia valitsemalla **Seuraava osoite** ja kirjoittamalla lisättävän osoitteen tai pikavalintanumeron. Voit myös hakea osoitekirjasta.

- 5 Valitse **Done** (Valmis).

Sähköpostiasetusten mukauttaminen

Sähköpostin aihe- ja viestitietojen lisääminen

- 1 Aseta alkuperäinen asiakirja asiakirjansyöttölaitteen lokeroon etupuoli ylöspäin lyhyt reuna edellä tai skannaustasolle etupuoli alaspäin.

Huomautuksia:

- Älä laita asiakirjansyöttölaitteen lokeroon postikortteja, valokuvia, kalvoja, valokuvapaperia tai mitään lehtileikkeiden kaltaisia pieniä tai ohuita alkuperäiskappaleita. Aseta ne skannaustasolle.
- Asiakirjansyöttölaitteen merkkivalo syttyy, kun paperi on laitteessa oikein.

- 2 Jos asetat asiakirjan asiakirjansyöttölaitteen lokeroon, säädä paperinohjaimet.

- 3 Siirry aloitusnäytöstä kohtaan

Sähköposti >Vastaanottaja(t) > kirjoita sähköpostiosoite >**Valmis**

- 4 Valitse **Aihe**, kirjoita sähköpostin aihe ja valitse **Valmis**.

- 5 Valitse **Viesti**, kirjoita viesti ja valitse **Valmis**.

Tulostustiedostotyyppin muuttaminen

- 1 Aseta alkuperäinen asiakirja asiakirjansyöttölaitteen lokeroon etupuoli ylöspäin lyhyt reuna edellä tai skannaustasolle etupuoli alaspäin.

Huomautuksia:

- Älä laita asiakirjansyöttölaitteen lokeroon postikortteja, valokuvia, kalvoja, valokuvapaperia tai mitään lehtileikkeiden kaltaisia pieniä tai ohuita alkuperäiskappaleita. Aseta ne skannaustasolle.

- Asiakirjansyöttölaitteen merkkivalo syttyy, kun paperi on laitteessa oikein.

2 Jos asetat asiakirjan asiakirjansyöttölaitteen lokeroon, säädä paperinohjaimet.

3 Siirry aloitusnäytöstä kohtaan

Sähköposti >Vastaanottaja(t) > kirjoita sähköpostiosoite >Valmis >Lähetä muodossa

4 Kosketa lähetettävän tiedostotyyppin painiketta.

- **PDF** – Luo yhden monisivuisen tiedoston.
- **Suojattu PDF** – Luo salatun PDF-tiedoston, joka suojaa tiedoston sisältöä luvattomalta käytöltä.
- **TIFF** – Luo useita tiedostoja tai yhden tiedoston. Jos Monisivuinen TIFF ei ole käytössä Embedded Web Server -palvelun Määritykset-valikossa, TIFF-asetuksen avulla tallennetaan useita yksisivuisia tiedostoja. Tiedostokoko on tavallisesti vastaavan JPEG-tiedoston kokoa suurempi.
- **JPEG** – Luo ja liittää erillisen tiedoston alkuperäisen asiakirjan kustakin sivusta. Näitä tiedostoja voi katsoa useimmilla verkkoselaimilla ja grafiikkaohjelmilla.
- **XPS** – Luo yhden monisivuisen XPS (XML Paper Specification) -tiedoston, jota voidaan tarkastella Internet Exploreriin asennettavalla .NET Framework -pohjaisella katseluohjelmalla tai itsenäisillä kolmannen osapuolen katseluohjelmilla.

5 Valitse  >Lähetä.

Huomautus: Jos valitsit suojatun PDF-tiedoston, sinua pyydetään antamaan salasana kahdesti.

Sähköpostiviestin peruuttaminen

- Käyttäessäsi automaattista asiakirjansyöttölaitetta valitse **Peruuta työ**, kun näytössä on teksti **Skannataan**.
- Käyttäessäsi skannaustasoa valitse **Peruuta työ**, kun näytössä on teksti **Skannataan** tai **Skannaa seuraava sivu/Viimeistele työ**.

Sähköpostiasetukset

Vastaanottaja(t)

Tällä asetuksella voit antaa vastaanottajan sähköpostiosoitteen. Sähköpostiviestejä voi antaa useita.

Subject (Aihe)

Tällä asetuksella voi lisätä sähköpostiviestiin aiherivin.

Viesti

Tällä asetuksella voi kirjoittaa viestin, joka lähetetään skannatun liitetiedoston mukana.

Tiedostonimi

Tällä asetuksella voi muokata liitetiedoston nimeä.

Alkuperäinen koko

Tällä asetuksella voi määrittää sähköpostilla lähetettävien asiakirjojen koon. Kun Original Size (Alkuperäisen koko) -asetus on Mixed Sizes (Eri koot), voit skannata alkuperäisen asiakirjan, joka sisältää eri paperikokoja (Letter- ja Legal-kokoiset sivut).

Tummuus

Tällä asetuksella voi säätää skannattujen asiakirjojen tummuutta ja kirkkautta suhteessa alkuperäiseen asiakirjaan.

Tarkkuus

Tällä asetuksella voi säätää sähköpostiviestin tulostuslaatua. Jos kuvan tarkkuutta lisätään, sähköpostitiedoston koko kasvaa ja alkuperäiskappaleen skannausaika pitenee. Kuvan tarkkuuden vähentäminen pienentää tiedoston kokoa.

Send As (Lähetä muodossa)

Tällä asetuksella voi määrittää skannatun kuvan tulostustyyppin.

Tee jompikumpi seuraavista toiminnoista:

- **PDF** – Luo yhden monisivuisen tiedoston.
Huomautus: Tehdasasetuksena on PDF.
- **Suojattu PDF** – Luo salatun PDF-tiedoston, joka suojaaa tiedoston sisältöä luvattomalta käytöltä.
- **TIFF** – Luo useita tiedostoja tai yhden tiedoston. Jos Monisivuinen TIFF ei ole käytössä Embedded Web Server -palvelun Määrytykset-valikossa, TIFF-asetuksen avulla tallennetaan useita yksisivuisia tiedostoja. Tiedostokoko on tavallisesti vastaavan JPEG-tiedoston kokoa suurempi.
- **JPEG** – Luo ja liittää jokaisesta alkuperäiskappaleen sivusta erillisen tiedoston.
- **XPS** – Luo yhden monisivuisen XPS-tiedoston.

Sisältö

Täällä voit asettaa alkuperäisen asiakirjan tyyppin ja lähteen.

Valitse seuraavista sisältölajista:

- **Teksti** – Alkuperäisen asiakirjan sisältö on enimmäkseen tekstiä tai viivapiirroksia.
- **Teksti/kuva** – Alkuperäinen asiakirja sisältää sekä tekstiä, grafiikkaa että valokuvia.
- **Valokuva** – Alkuperäinen asiakirja on suurimmaksi osaksi valokuva tai kuva.
- **Grafiikka** – Alkuperäisessä asiakirjassa on enimmäkseen esitysgrafiikkaa, kuten ympyrä- ja palkkidiagrammeja ja animaatioita.

Valitse seuraavista sisältölähteistä:

- **Värilaser** – Alkuperäinen asiakirja tulostettiin värilasertulostimella.
- **Mustesuihku** – Alkuperäinen asiakirja tulostettiin mustesuihkutulostimella.
- **Aikakauslehti** – Alkuperäinen asiakirja on aikakauslehdestä.
- **Esite** – Alkuperäinen asiakirja on esitteestä.
- **Mustavalkolaser** – Alkuperäinen asiakirja tulostettiin yksivärilasertulostimella.

- **Valokuva/filmi** – Alkuperäinen asiakirja on valokuva filmiltä.
- **Sanomalehti** – Alkuperäinen asiakirja on sanomalehdestä.
- **Muu** – Alkuperäinen asiakirja tulostettiin jollakin muulla tai tuntemattomalla tulostimella.

Sivun asetukset

Tällä asetuksella voit muuttaa seuraavia asetuksia:

- **Puolet (kaksipuolisuus)** – Tämä määrittää, onko alkuperäinen asiakirja tulostettu yhdelle sivulle vai molemmille puolille. Lisäksi toiminnolla määritetään, mitä sähköpostiviestiin skannataan.
- **Suunta** – Tämä määrittää alkuperäisen asiakirjan suunnan ja muuttaa Puolet (kaksipuolisuus)- ja Sidonta-asetuksen alkuperäisen asiakirjan suunnan mukaiseksi.
- **Sidonta** – Tämä määrittää, onko alkuperäinen asiakirja sidottu pitkältä vai lyhyeltä sivulta.

Skannauksen esikatselu

Tällä asetuksella voi näyttää kuvan ensimmäisen sivun, ennen kuin se lisätään sähköpostiviestiin. Kun ensimmäinen sivu on skannattu, skannaus pysäytetään ja näyttöön tulee esikatselukuva.

Huomautus: Tämä asetus näkyy ainoastaan, jos tulostimeen on asennettu kiintolevy.

Lisäasetusten käyttäminen



Valitse seuraavista asetuksista:

- **Kuvankäsittelyn lisätoiminnot** – Tällä säädetään seuraavia asetuksia ennen asiakirjan lähettämistä sähköpostissa: Taustan poisto, Väritasapaino, Värin poisto, Kontrasti, JPEG-laatu, Peilikuva, Negatiivinen kuva, Skannaus reunasta reunaan, Varjon yksityiskohdat ja Terävyys.
- **Mukautettu työ** – Tällä yhdistetään monta skannaustyötä yhdeksi työksi.
- **Reunojen poistaminen** – Tällä poistetaan epäselvät kohdat tai asiakirjan reunoihin tehdyt merkinnät. Voit poistaa saman verran kaikista paperin reunoista tai vain valitsemastasi reunasta. Reunojen poistaminen -toiminto poistaa kaiken valitulta alueelta, jolloin skannaus on siltä alueelta tyhjä.
- **Siirtoloki** – Tämä vaihtoehto tulostaa siirtoraportin tai siirtovirhelokin.
- **Asiakirjansyöttölaitteen vinosyötön korjaus** – Tämä vaihtoehto suoristaa asiakirjansyöttölaitteen alustasta hiukan vinossa tulevat skannatut kuvat.

Huomautus: Tätä asetusta tuetaan vain tietyissä tulostinmalleissa.

Faksaaminen

Huomautus: Faksitoiminnot eivät ole käytettävissä kaikissa tulostinmalleissa.

Automaattinen asiakirjansyöttölaite	Skannaustaso
 <p>Käytä asiakirjansyöttölaitetta monisivuisten asiakirjojen kopiaamiseen.</p>	 <p>Käytä skannaustasoa yksittäisten sivujen, pienten kohteiden (kuten postikortit tai valokuvat), kalvojen, valokuvapaperin tai ohuiden materiaalien (esimerkiksi lehtileikkeiden) yhteydessä.</p>

Tulostimen asentaminen faksamista varten

⚠ VAARA—SÄHKÖISKUN VAARA: Älä käytä laitteen faksiominaisuuksia ukkosmyrskyn aikana. Älä asenna laitetta tai tee sähkö- tai kaapeliliitännöjä (esimerkiksi faksi, muuntajan virtajohto tai puhelin) ukonilman aikana.

Huomautuksia:

- Seuraavat yhteydenmuodostusmenetelmät eivät ole käytettävissä kaikissa maissa tai kaikilla alueilla.
- Poista tulostimen alkuasennuksen aikana valinta faksitoiminnon valintaruudusta ja muista toiminnoista, jotka aiot asentaa myöhemmin. Paina sitten **Jatka**.
- Merkkivalo saattaa vilkkua punaisena, jos faksitoiminto on otettu käyttöön, mutta sitä ei ole asennettu kokonaan.

Varoitus — Vaurioitumisen mahdollisuus: Älä kosketa kaapeleita tai kuvassa näkyvää tulostimen osaa faksin lähettämisen tai vastaanottamisen aikana.



Faksin käyttöönottoasetukset

Monissa maissa ja monilla alueilla edellytetään, että lähteissä fakseissa on seuraavat tiedot jokaisen lähetetyn sivun ylä- tai alareunassa tai lähetyksen ensimmäisellä sivulla: faksin nimi (yrityksen, muun kokonaisuuden tai viestin lähettäjän tunniste) ja faksin numero (lähettävän faksilaitteen, yhtiön, muun kokonaisuuden tai yksilön puhelinnumero).

Faksin asetustiedot voi syöttää tulostimen ohjauspaneelilla tai selaimella siirtymällä upotettuun web-palvelimeen ja sen Asetukset-valikkoon.

Huomautus: Jos käytössä ei ole TCP/IP-ympäristöä, faksin asetustiedot pitää syöttää tulostimen ohjauspaneelin avulla.

Faksiasetusten määrittäminen tulostimen ohjauspaneelin avulla

Kun tulostin käynnistetään ensimmäistä kertaa, näkyviin tulee sarja käynnistysnäyttöjä. Jos tulostimessa on faksiominaisuuksia, näkyviin tulevat Faksin nimi- ja Faksin numero -näytöt.

- 1 Kun Faksin nimi -näyttö tulee näkyviin:
 - a kirjoita kaikkiin lähteviin fakseihin tulostettava nimi
 - b kirjoita faksin nimi ja valitse **Lähetä**.
- 2 Kun Faksin numero -näyttö tulee näkyviin, kirjoita faksin numero ja valitse **Lähetä**.

Faksiasetusten määrittäminen Embedded Web Server -palvelun avulla

- 1 Avaa web-selain ja kirjoita tulostimen IP-osoite selaimen osoitekenttään.

Huomautuksia:

- Tulostimen IP-osoite näkyy sen tulostimen päänäytössä. IP-osoite on neljä pisteillä erotettua numerosarjaa, kuten 123.123.123.123.
- Jos käytät välityspalvelinta, poista se tilapäisesti käytöstä, jotta verkkosivu latautuu oikein.

- 2 Napsauta **Asetukset >Faksiasetukset >Analogiset faksiasetukset**.
- 3 Kirjoita Faksin nimi -kenttään kaikkiin lähteviin fakseihin tulostettava nimi.
- 4 Kirjoita Faksinumero -kenttään tulostimen faksinumero.
- 5 Valitse **Lähetä**.

Faksiyhteyden valitseminen

Toimintamalli 1: Tavallinen puhelinlinja

Asennus 1: Tulostin on liitetty erilliseen faksilinjaan.

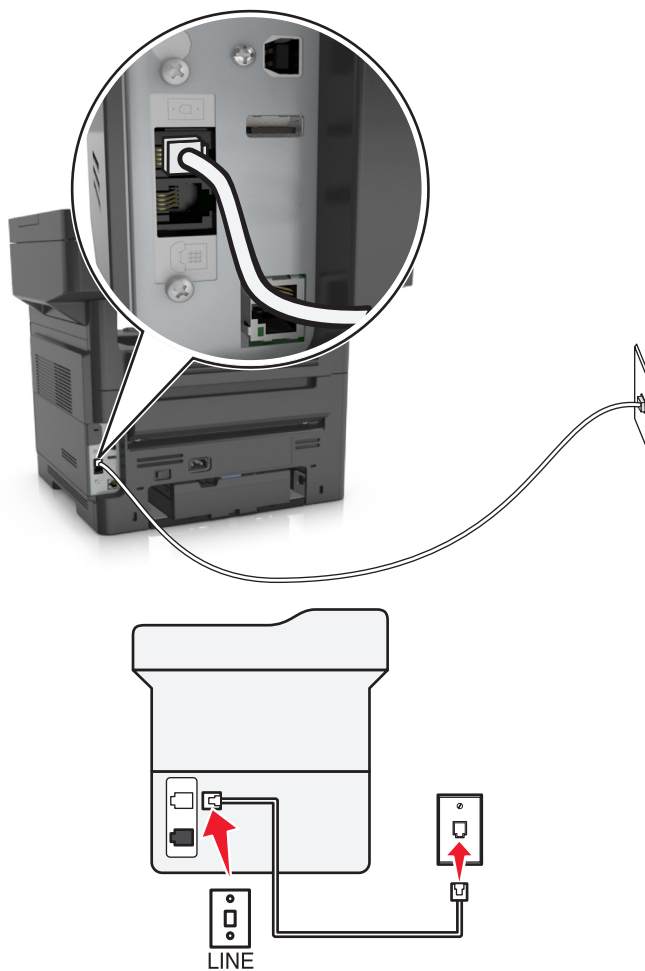

Liittäminen tehdään seuraavasti:

- 1 Kytke tulostimen mukana toimitetun puhelinjohdon toinen pää tulostimen -porttiin.
- 2 Kytke puhelinjohdon toinen pää toimivaan analogiseen pistorasiaan.

Tähän asennukseen liittyviä vihjeitä:

- Tulostimen voi asettaa vastaanottamaan faksit automaattisesti (Automaattivastaus-asetus on Käytössä) tai manuaalisesti (Automaattivastaus-asetus on Ei käytössä).
- Jos haluat vastaanottaa faksit automaattisesti (Automaattivastaus-asetus on Käytössä), tulostimen voi asettaa vastaanamaan soittoon millä tahansa soittomäärällä.

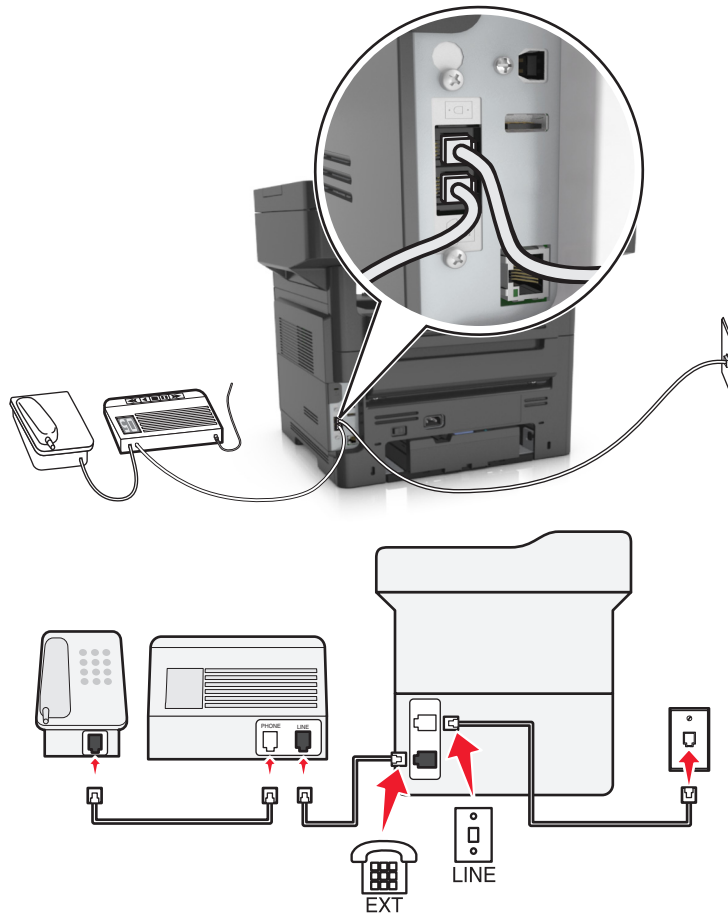
Asennus 2: Tulostin on samassa linjassa vastaajan kanssa.**Liitettynä samaan puhelinpistorasiaan****Liittäminen tehdään seuraavasti:**

- 1 Kytke tulostimen mukana toimitetun puhelinjohdon toinen pää tulostimen ☎-porttiin.
- 2 Kytke puhelinjohdon toinen pää toimivaan analogiseen pistorasiaan.
- 3 Kytke vastaaja tulostimen ☎-porttiin.

Liitettynä eri puhelinpistorasioihin

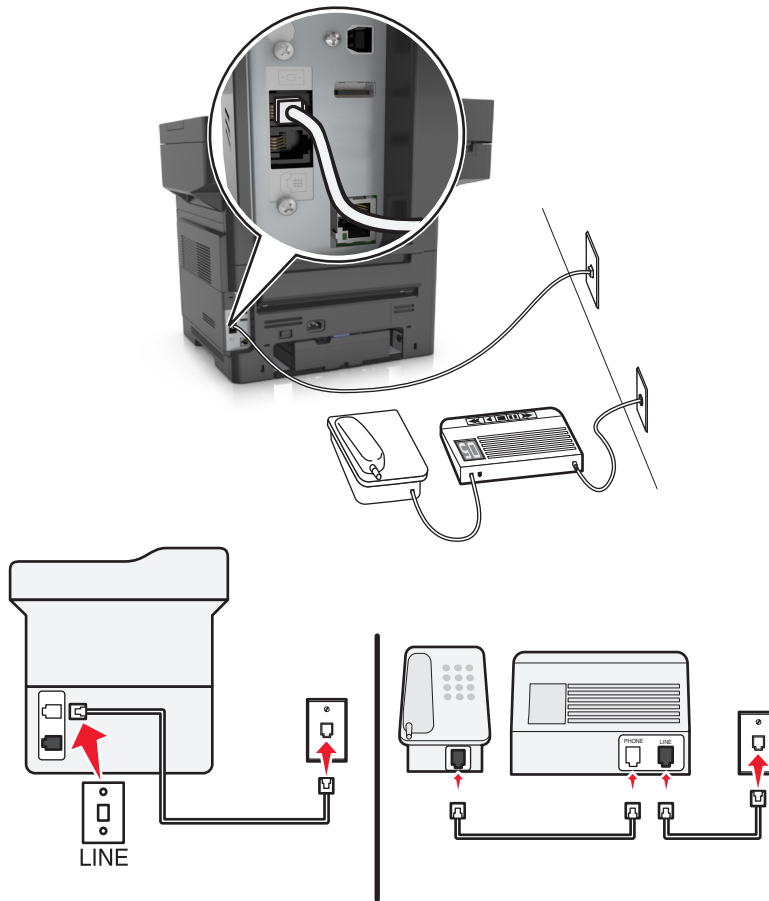

Liittäminen tehdään seuraavasti:

- 1 Kytke tulostimen mukana toimitetun puhelinjohdon toinen pää tulostimen -porttiin.
- 2 Kytke puhelinjohdon toinen pää toimivaan analogiseen pistorasiaan.

Tähän asennukseen liittyviä vihjeitä:

- Jos linjassa on vain yksi puhelinnumero, tulostin on asetettava vastaanottamaan faksit automaattisesti (Automaattivastaus-asetus on Käytössä).
- Aseta tulostin vastaamaan soittoihin kaksi soittoa puhelinvastaajan jälkeen. Jos puhelinvastaaja vastaa esimerkiksi neljän soiton jälkeen, aseta tulostin vastaamaan puheluihin kuuden soiton jälkeen. Siten vastaaja vastaa puheluihin ensin ja vastaanottaa ne. Jos puhelu on faksi, tulostin havaitsee faksisignaalin linjalla ja ottaa puhelun haltuunsa.
- Jos käytössä on puhelinyhtiön tarjoama tunnistesoittopalvelu, varmista, että tulostimeen asetetaan oikea tunnistesoittokuvio. Muutoin tulostin ei vastaanota fakseja, vaikka se olisi asetettu vastaanottamaan ne automaattisesti.

Asennus 3: Tulostin on samassa linjassa puhepostipalvelua käyttävän puhelimen kanssa.

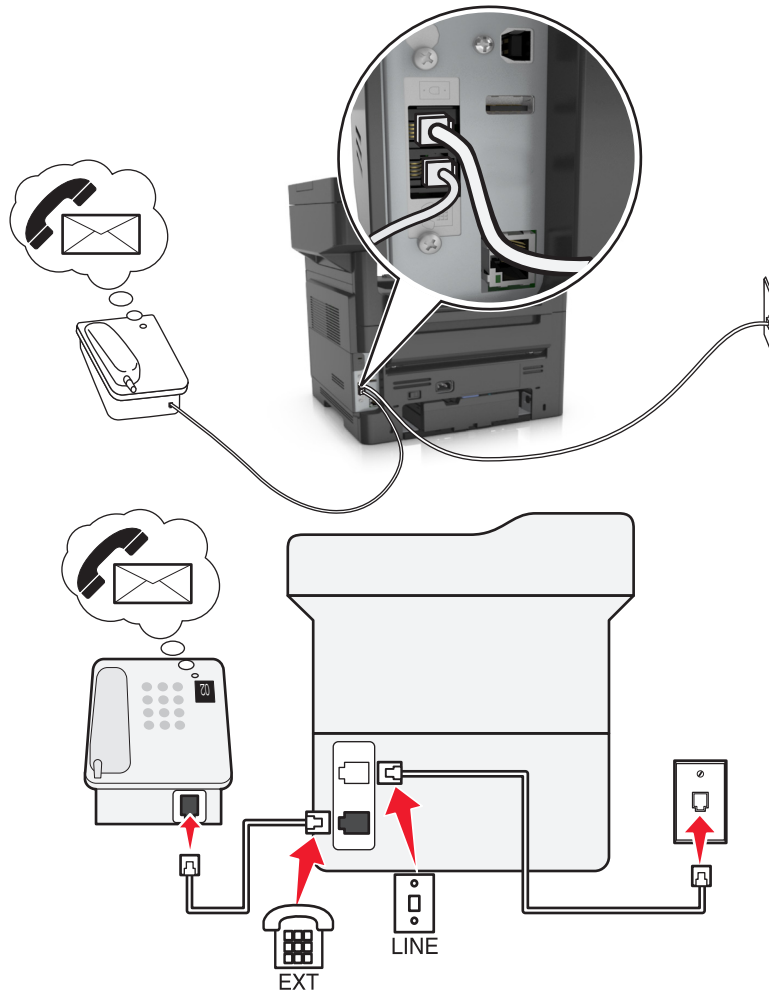

Liittäminen tehdään seuraavasti:

- 1 Kytke tulostimen mukana toimitetun puhelinjohdon toinen pää tulostimen ☎-porttiin.
- 2 Kytke puhelinjohdon toinen pää toimivaan analogiseen pistorasiaan.
- 3 Kytke puhelin tulostimen ☎-porttiin.

Tähän asennukseen liittyviä vihjeitä:

- Tämä asennus toimii parhaiten, jos käytössä on tunnistesoittopalvelun. Jos käytössä on tunnistesoittopalvelu, varmista, että tulostimeen asetetaan oikea tunnistesoittokuvio. Muutoin tulostin ei vastaanota fakseja, vaikka se olisi asetettu vastaanottamaan ne automaattisesti.
- Jos linjassa on vain yksi puhelinnumero, tulostin on asetettava vastaanottamaan faksit manuaalisesti (Automaattivastaus-asetus on Ei käytössä).
Kun vastaat puhelimeen ja kuulet faksiäänän, voit vastaanottaa faksin näppäilemällä puhelimella *9* tai manuaalinen vastauskoodi.
- Voit asettaa tulostimen myös vastaanottamaan faksit automaattisesti (Automaattivastaus-asetus on Käytössä), mutta puhepostipalvelu on tällöin poistettava käytöstä, kun odotat fakssia. Tämä asetus toimii parhaiten, jos käytät puhepostipalvelua enemmän kuin fakssia.

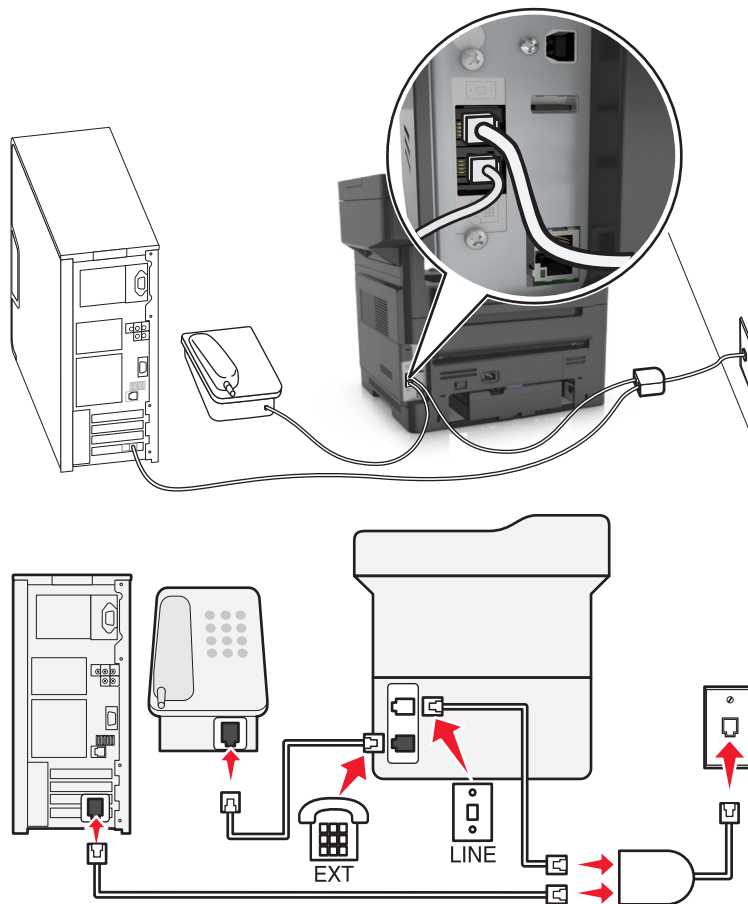

Toimintamalli 2: DSL (Digital Subscriber Line)



DSL jakaa tavallisen puhelinlinjan kahdeksi kanavaksi: puhe ja Internet. Puhelin- ja faksisignaalit kulkevat puhekanavassa ja Internet-signaalit toisessa kanavassa. Siten samaa linjaa voi käyttää analogisiin puheluihin (ja faksaamiseen) ja digitaaliseen Internet-yhteyteen.

Jotta kanavat häiritsisivät toistensa toimintaa mahdollisimman vähän ja yhteys olisi laadukas, verkossa oleviin analogisiin laitteisiin (faksilaite, puhelin, vastaaja) on asennettava DSL-suodatin. Häiriö aiheuttaa puhelimesta kohinaa ja rätinää, epäonnistuneita ja huonolaatuisia fakseja tulostimessa ja hitaan Internet-yhteyden tietokoneessa.

Suodatin asennetaan tulostimeen seuraavasti:

- 1 Liitä DSL-suodattimen linjaportti puhelinpistorasiaan.
- 2 Liitä tulostimen mukana toimitettu puhelinjohto tulostimen -porttiin. Liitä puhelinjohdon toinen pää DSL-suodattimen puhelinporttiin.
- 3 Jotta tietokoneella pääsisi edelleen Internetiin, liitä tietokone DSL-suodattimen DSL HPN -porttiin.
- 4 Kytke puhelin tulostimeen poistamalla mikä tahansa asennettu sovitinliitin tulostimen -portista ja kytke puhelin porttiin.

Toimintamalli 3: VoIP-puhelinpalvelu

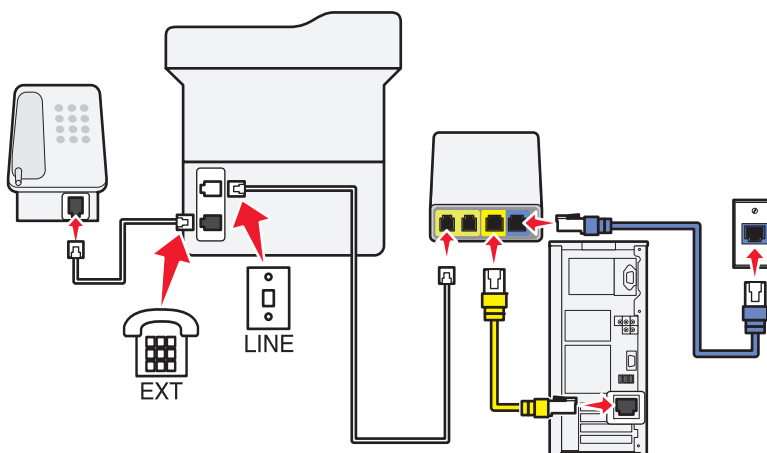

Liittäminen tehdään seuraavasti:

- 1 Liitä puhelinjohdon toinen pää tulostimen ☎-liittimeen.
- 2 Liitä johdon toinen pää VoIP-sovittimen porttiin, jossa on merkintä **Phone Line 1** (Puhelinlinja 1) tai **Phone Port** (Puhelinportti).

Portti **Phone Line 2** (Puhelinlinja 2) tai **Fax Port** (Faksiportti) ei ole aina aktiivinen. Voit joutua maksamaan VoIP-toimittajalle ylimääräistä, jos haluat aktivoida toisen puhelinportin.

- 3 Poista suojatulppa tulostimen ☎-liittimestä ja kytke puhelin sitten liittimeen.

Tähän asennukseen liittyviä vihjeitä:

- Voit varmistaa, että VoIP-sovittimen puhelinportti on aktiivinen kytkemällä siihen analogisen puhelimen ja kuuntelemalla valintaääntä. Jos kuulet valintaäänen, portti on aktiivinen.
- Jos tarvitset laitteillesi kaksi puhelinporttia, mutta et halua maksaa ylimääräistä, älä kytke tulostinta toiseen puhelinporttiin. Voit käyttää puhelinjakajaa. Kytke puhelinjakaja **Phone Line 1** (Puhelinlinja 1)- tai **Phone Port** (Puhelinportti) -liittimeen ja kytke tulostin ja puhelin jakajaan.

Varmista, että käytät puhelinjakajaa, ei linjakajaa. Voit varmistaa, että käytössä on oikeanlainen jakaja, kytkemällä analogisen puhelimen jakajaan ja kuuntelemalla valintaääntä.

Toimintamalli 4: Digitaalinen puhelinpalvelu kaapelitoimittajan kautta

Asennus 1: Tulostin liitetään suoraan kaapelimodeemiin.

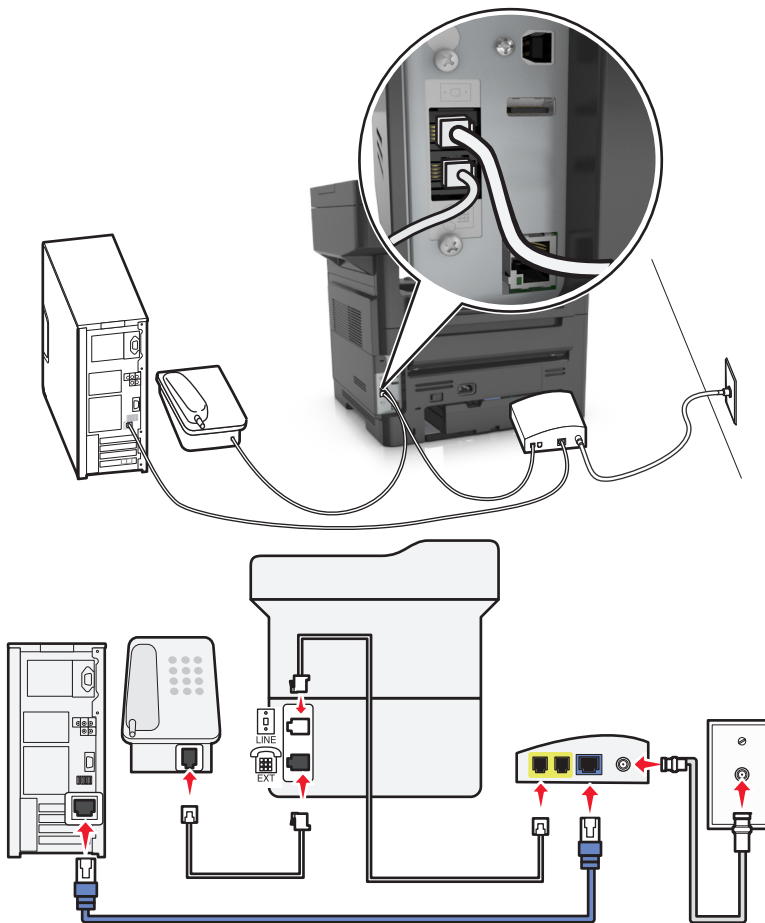

- 1 Liitä tulostimen mukana toimitettu puhelinjohto tulostimen ☎️-porttiin.
- 2 Liitä johdon toinen pää kaapelimodeemin porttiin, jossa on merkintä **Phone Line 1** (Puhelinlinja 1) tai **Phone Port** (Puhelinportti).

Huomautus: Portti **Phone Line 2** (Puhelinlinja 2) tai **Fax Port** (Faksiportti) ei ole aina aktiivinen. VoIP-palveluntarjoajat saattavat veloittaa lisämaksun toisen puhelinportin aktivoimisesta.



- 3 Liitä analoginen puhelin tulostimen ☎️-porttiin.

Huomautuksia:

- Varmista, että kaapelimodeemin puhelinportti on aktiivinen, kytkemällä analoginen puhelin siihen ja kuuntelemalla valintaääntä. Jos kuulet valintaäänän, portti on aktiivinen.
- Jos tarvitset laitteillesi kaksi puhelinporttia, mutta et halua maksaa ylimääräistä, älä kytke tulostinta toiseen puhelinporttiin. Voit käyttää puhelinjakajaa. Kytke puhelinjakaja **Phone Line 1** (Puhelinlinja 1)- tai **Phone Port** (Puhelinportti) -liittimeen ja kytke tulostin ja puhelin jakajaan.
- Varmista, että käytät puhelinjakajaa, ei jakorasiasia. Voit varmistaa, että käytössä on oikeanlainen jakaja, kytkemällä analogisen puhelimen jakajaan ja kuuntelemalla valintaääntä.

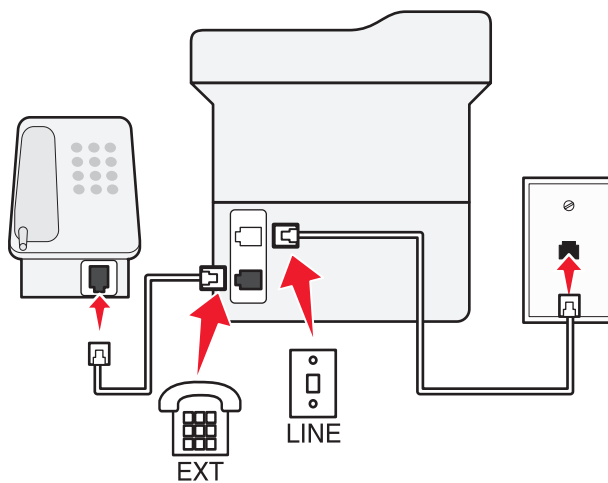
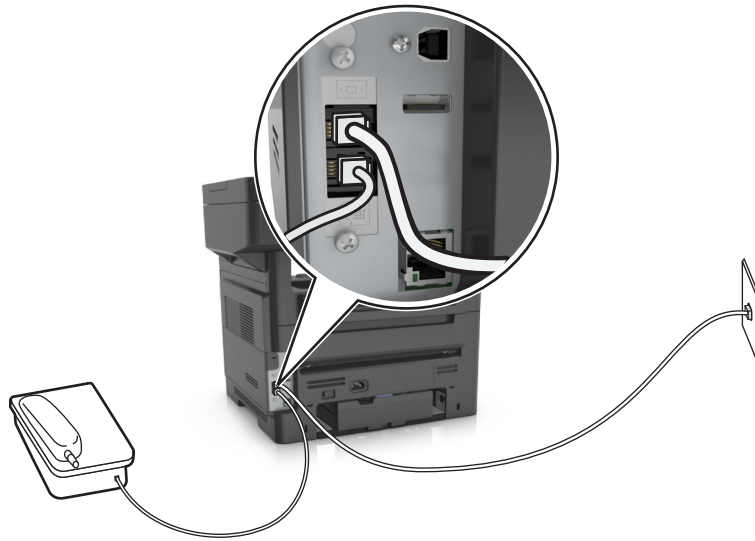
Asennus 2: Tulostin liitetään pistorasiaan; kaapelimodeemi sijaitsee muualla talossa.



- 1 Liitä tulostimen mukana toimitettu puhelinjohto tulostimen -porttiin.
- 2 Liitä puhelinjohdon toinen pää toimivaan analogiseen puhelinpistorasiaan.
- 3 Liitä analoginen puhelin tulostimen -porttiin.

Toimintamalli 5: Maat ja alueet, joissa on erilaiset pistorasiat ja liittimet

Joissain maissa ja alueilla saattaa olla käytössä erilaiset puhelinpistorasiat kuin ne, jotka toimitettiin tulostimen mukana. Vakiopistorasiamalli useimmissa maissa ja alueilla on RJ-11. Tulostimessasi on RJ-11-liitäntä sekä puhelinjohto, jossa on RJ-11-liitin.

Jos rakennuksessa oleva pistorasia tai laite ei ole yhteensopiva tällaisen liitännän kanssa, tarvitset puhelinsovittimen. Maassasi tai alueellasi käytettävää sovitinta ei ehkä toimiteta tulostimen mukana. Siinä tapauksessa joudut ostamaan sen erikseen.

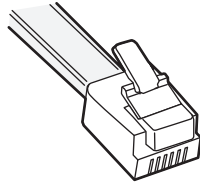

Tulostimen ☎-portissa saattaa olla sovitinliitin asennettuna. Jos käytät puhelinsovitinta tai jos rakennuksen sähköjohdot on jaettu tai sarjassa, älä poista sovitinliitintä tulostimen ☎-portista.

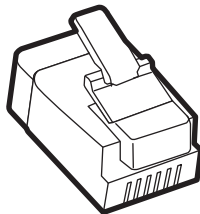

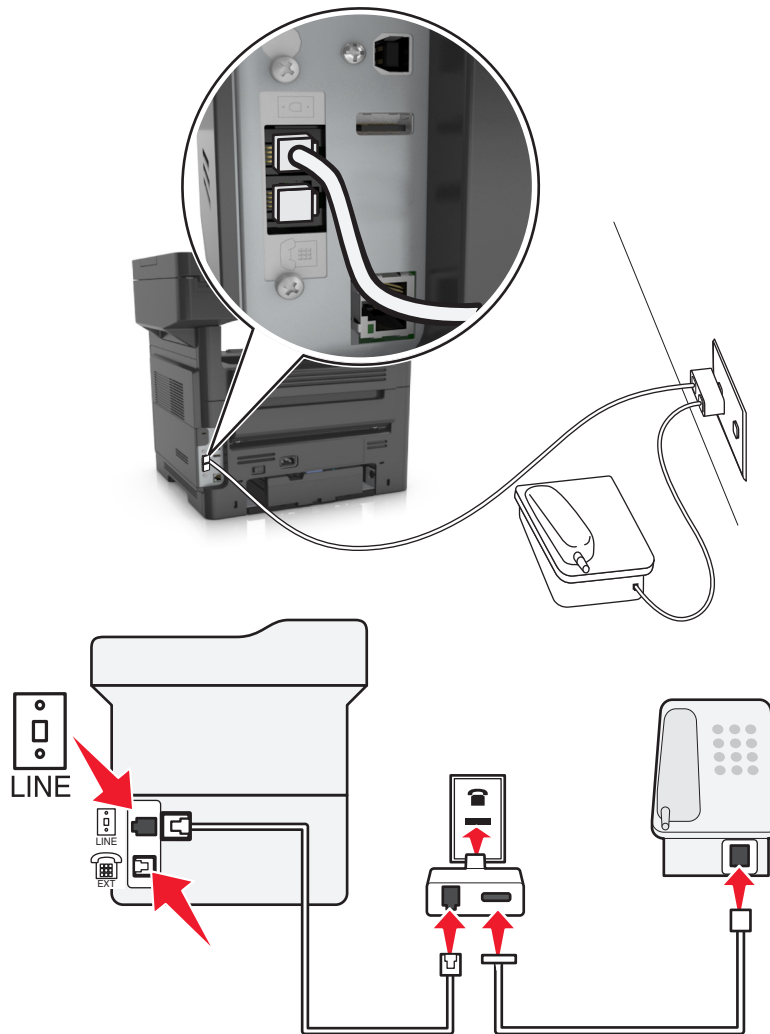

Tulostimen liittäminen muuhun kuin RJ-11-pistorasiaan



- 1 Kytke tulostimen mukana toimitetun puhelinjohdon toinen pää tulostimen -porttiin.
- 2 Kytke johdon toinen pää RJ-11-sovittimeen ja kytke sovitin sitten seinäpistorasiaan.
- 3 Jos haluat kytkeä samaan seinäpistorasiaan jonkin muun laitteen (puhelimien tai vastaajan) ja jos laitteessa on muu kuin RJ-11-liitin, kytke se suoraan puhelinsovittimeen.

Huomautuksia:

- Tulostimen -portissa saattaa olla sovittimen kanssa käytettävä sovitinliitin. Älä irrota tulostimen -portissa olevaa liitintä.
- Puhelinsovitinta tai sovitinliitintä ei ehkä toimiteta tulostimen mukana joissain maissa ja alueilla.

Tulostimen liittäminen puhelinpistorasiaan Saksassa

Saksalaisessa puhelinpistorasiassa on kahdenlaisia liittimiä. N-liittimet ovat faksilaitteille, modeemeille ja puhelinvastaajille. F-liitin on puhelimille.

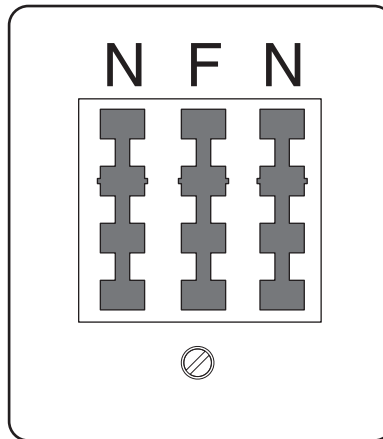

Liitä tulostin mihin tahansa N-liittimeen.

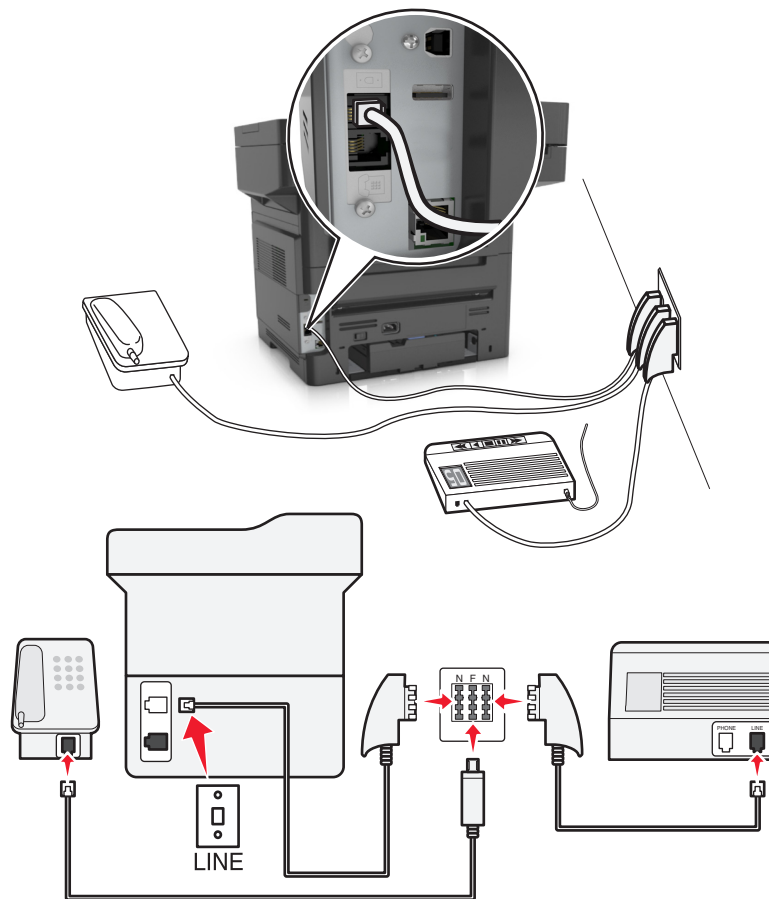

- 1 Kytke tulostimen mukana toimitetun puhelinjohdon toinen pää tulostimen -porttiin.
- 2 Kytke puhelinjohdon toinen pää RJ-11-sovittimeen ja kytke sovitin sitten N-porttiin.
- 3 Jos haluat kytkeä samaan seinäpistorasiaan puhelimen ja vastaajan, kytke laitteet oheisen kuvan mukaisesti.

Huomautus: Älä irrota sovitinliitintä tulostimen ☎️-portista, jos teet kytkentää jaettuun tai sarjassa olevaan puhelinjärjestelmään.

Tunnusäänipalvelun käyttöönotto

Puhelinyhtiösi saattaa tarjota tunnusäänipalvelua. Palvelun avulla voit käyttää useita puhelinnumeroita yhdellä puhelinlinjalla, koska jokaisella puhelinnumerolla on oma soittokuvio. Siitä voi olla hyötyä faksisoittojen ja äänipuheluiden erottamisessa. Jos käytät tunnusäänipalvelua, liitä laite siihen näiden ohjeiden mukaisesti:

- 1 Liitä tulostimen mukana toimitettu puhelinjohto tulostimen taustapuolen LINE-liitäntään .
- 2 Liitä puhelinjohdon toinen pää toimivaan analogiseen puhelinpistorasiaan.



- 3 Muuta tunnusääniasetus vastaamaan tunnusääntä, johon haluat tulostimen vastaavan.

Huomautus: Oletusasetus tunnusääniasetuksille on Käytössä. Kun tämä asetus on käytössä, soittoäänessä voi olla yhden, kahden tai kolmen äänen sarjoja.

- a Siirry aloitusnäytöstä kohtaan



>Asetukset >Faksiasetukset >Analogiset faksiasetukset >Vastaus käytössä

- b Valitse muutettava tunnusäänisarja ja kosketa .

Faksin lähetysnimen ja -numeron määrittäminen

- 1 Avaa web-selain ja kirjoita tulostimen IP-osoite selaimen osoitekenttään.

Huomautuksia:

- Tulostimen IP-osoite näkyy sen tulostimen päänäytössä. IP-osoite on neljä pisteillä erotettua numerosarjaa, kuten 123.123.123.123.
- Jos käytät välityspalvelinta, poista se tilapäisesti käytöstä, jotta verkkosivu latautuu oikein.

- 2 Napsauta **Asetukset >Faksiasetukset >Analogiset faksiasetukset**.
- 3 Kirjoita Faksin nimi -kenttään nimi, joka tulostetaan jokaiseen lähtevään faksiin.
- 4 Kirjoita Faksinumero-kenttään tulostimen faksinumero.
- 5 Valitse **Lähetä**.

Päiväyksen ja ajan määrittäminen

Voit määrittää päiväyksen ja ajan tulostettaviksi kaikkiin lähetettäviin fakseihin.

- 1 Avaa web-selain ja kirjoita tulostimen IP-osoite selaimen osoitekenttään.

Huomautuksia:

- Tulostimen IP-osoite näkyy sen tulostimen päänäytössä. IP-osoite on neljä pisteillä erotettua numerosarjaa, kuten 123.123.123.123.
- Jos käytät välityspalvelinta, poista se tilapäisesti käytöstä, jotta verkkosivu latautuu oikein.

- 2 Valitse **Suojaus >Aseta päivämäärä ja aika**.

- 3 Kirjoita Aseta päivämäärä ja aika manuaalisesti -kenttään nykyinen päivämäärä ja aika.

- 4 Valitse **Lähetä**.

Huomautus: On suositeltavaa käyttää verkon aikatietoa.

Tulostimen määrittäminen noudattamaan kesäaikaa

Tulostin voidaan määrittää siirtymään kesäaikaan automaattisesti:

- 1 Avaa web-selain ja kirjoita tulostimen IP-osoite selaimen osoitekenttään.

Huomautuksia:

- Tulostimen IP-osoite näkyy sen tulostimen päänäytössä. IP-osoite on neljä pisteillä erotettua numerosarjaa, kuten 123.123.123.123.
- Jos käytät välityspalvelinta, poista se tilapäisesti käytöstä, jotta verkkosivu latautuu oikein.

- 2 Napsauta **Suojaus >Aseta päivämäärä ja aika**.

- 3 Valitse **Noudata kesäaikaa automaattisesti** -valintaruutu ja anna kesäajan alkamis- ja päättymispäivät Mukautettu aikavyöhykkeen asetus -kohdassa.

- 4 Valitse **Lähetä**.

Faksin lähettäminen

Voit lähettää tulostimella faksin yhdelle tai usealle vastaanottajalle monilla eri tavoilla. Voit kirjoittaa sähköpostiosoitteen tai käyttää pikavalintanumeroa tai osoitekirjaa. Voit käyttää myös tulostimen aloitusnäytössä olevaa Multi Send- tai MyShortcut-sovellusta. Lisätietoja on kohdassa ["Aloituspäätön sovellusten käyttöönnotto"](#) [sivulla 21](#).

Faksin lähettäminen tulostimen ohjauspaneelin avulla

- 1 Aseta alkuperäinen asiakirja asiakirjansyöttölaitteen lokeroon etupuoli ylöspäin lyhyt reuna edellä tai skannaustasolle etupuoli alaspäin.

Huomautuksia:

- Älä laita asiakirjansyöttölaitteen lokeroon postikortteja, valokuvia, kalvoja, valokuvapaperia tai mitään lehtileikkeiden kaltaisia pieniä tai ohuita alkuperäiskappaleita. Aseta ne skannaustasolle.

- Asiakirjansyöttölaitteen merkkivalo syttyy, kun paperi on laitteessa oikein.
- 2 Jos asetat asiakirjan asiakirjansyöttölaitteen lokeroon, säädä paperinohjaimet.
 - 3 Valitse aloitusnäytössä **Faksi**.
 - 4 Kirjoita faksinumero tai pikavalinta.

Huomautus: Voit lisätä vastaanottajia valitsemalla kohdan **Seuraava numero**. Anna sitten vastaanottajan puhelinnumero tai pikavalintanumero tai hae numero osoitekirjasta.

- 5 Valitse **Fax It** (Fakkaa).

Faksin lähettäminen tietokoneesta

Tulostinohjaimessa on faksitoiminto, jonka avulla voit lähettää tulostustyön tulostimeen, joka lähettää työn faksina. Faksitoiminto toimii kuten tavallinen faksilaitte, mutta sitä ohjataan tulostinohjaimesta tulostimen ohjauspaneelin sijasta.

- 1 Kun asiakirja on auki, valitse **Tiedosto >Tulosta**.
- 2 Valitse tulostin ja sitten **Ominaisuudet, Määrittäykset, Asetukset** tai **Asennus**.
- 3 Siirry kohtaan
Faksi-välilehti >Ota faksi käyttöön
- 4 Anna vastaanottajien faksinumerot Faksinumero(t)-kenttään.
Huomautus: Faksinumerot voi antaa manuaalisesti tai Puhelinluettelo-toiminnon avulla.
- 5 Kirjoita tarvittaessa valinnan etuliite Valinnan etuliite -kenttään.
- 6 Valitse asianmukainen paperikoko ja sivun suunta.
- 7 Jos haluat käyttää faksissa kansilehteä, valitse **Lisää faksiin kansilehti** -vaihtoehto ja anna sitten tarvittavat tiedot.
- 8 Napsauta **OK**.

Huomautuksia:

- Faksi-asetus on käytettävissä vain PostScript-ohjaimen tai yleisen faksiohjaimen kanssa. Lisätietoja ohjainten asentamisesta on *Software and Documentation* -CD-levyllä.
- Jotta faksitoimintoa voi käyttää, se pitää määrittää ja ottaa käyttöön PostScript-ohjaimessa Määrittäykset-välilehdellä.
- Jos **Näytä aina asetukset ennen faksaamista** -valintaruutu on valittuna, sinua pyydetään tarkastamaan vastaanottajan tiedot ennen faksin lähettämistä. Jos tämä valintaruutu ei ole valittuna, jonossa oleva asiakirja lähetetään automaattisesti faksina, kun valitset Faksi-välilehdeltä **OK**.

Faksin lähettäminen pikavalintanumerolla

Faksin pikavalinnat toimivat kuten pikavalintanumerot puhelimesta tai faksilaitteesta. Pikavalintanumerossa (1–999) voi olla yksi vastaanottaja tai useita vastaanottajia.

- 1 Aseta alkuperäinen asiakirja asiakirjansyöttölaitteen lokeroon tulostuspuoli ylöspäin lyhyt reuna edellä tai skannaustasolle tulostuspuoli alaspäin.

Huomautuksia:

- Älä laita asiakirjansyöttölaitteen lokeroon postikortteja, valokuvia, pieniä papereita, piirtoheitinkalvoja, valokuvapaperia tai mitään ohutta materiaalia (kuten lehtileikkeitä). Aseta ne skannaustasolle.
- Asiakirjansyöttölaitteen merkkivalo syttyy, kun paperi on lisätty oikein.

2 Jos asetat asiakirjan asiakirjansyöttölaitteen lokeroon, säädä paperinohjaimet.

3 Valitse tulostimen ohjauspaneelissa # ja kirjoita pikavalintanumero näppäimistöllä.

4 Valitse **Faksa**.

Faksin lähettäminen osoitekirjan avulla

Osoitekirjan avulla voi hakea kirjanmerkkejä ja verkkohakemistopalvelimia. Lisätietoja osoitekirjan käyttöönotosta saa järjestelmän tukihenkilöltä.

1 Aseta alkuperäinen asiakirja asiakirjansyöttölaitteen lokeroon etupuoli ylöspäin lyhyt reuna edellä tai skannaustasolle etupuoli alaspäin.

Huomautuksia:

- Älä laita asiakirjansyöttölaitteen lokeroon postikortteja, valokuvia, kalvoja, valokuvapaperia tai mitään lehtileikkeiden kaltaisia pieniä tai ohuita alkuperäiskappaleita. Aseta ne skannaustasolle.
- Asiakirjansyöttölaitteen merkkivalo syttyy, kun paperi on laitteessa oikein.

2 Jos asetat asiakirjan asiakirjansyöttölaitteen lokeroon, säädä paperinohjaimet.

3 Siirry aloitusnäytöstä kohtaan

Faksi >  > anna vastaanottajan nimi > **Haku**

Huomautus: Voit hakea vain yhtä nimeä kerrallaan.

4 Valitse vastaanottajan nimi ja valitse sitten **Faksa**.

Faksin ajoitettu lähettäminen

1 Aseta alkuperäinen asiakirja asiakirjansyöttölaitteen lokeroon etupuoli ylöspäin lyhyt reuna edellä tai skannaustasolle etupuoli alaspäin.

Huomautuksia:

- Älä laita asiakirjansyöttölaitteen lokeroon postikortteja, valokuvia, pieniä papereita, piirtoheitinkalvoja, valokuvapaperia tai mitään ohutta materiaalia (kuten lehtileikkeitä). Aseta ne skannaustasolle.
- Asiakirjansyöttölaitteen merkkivalo syttyy, kun paperi on lisätty oikein.

2 Jos asetat asiakirjan asiakirjansyöttölaitteen lokeroon, säädä paperinohjaimet.

3 Siirry aloitusnäytöstä kohtaan

Faksi > kirjoita faksinumero > **Lähetysten viive**

Huomautus: Jos Faksitila-asetuksena on Faksipalvelin, Lähetysten viive -painike ei näy. Lähetystä odottavat faksit näkyvät faksijonossa.

4 Määritä faksin lähetysaika ja kosketa .
Aikaa lisätään tai vähennetään 30 minuuttia kerralla.

5 Valitse **Faksaa**.

Huomautus: Asiakirja skannataan ja faksataan ajoitettuna aikana.

Pikavalintojen luominen

Faksikohteen pikavalinnan luominen upotetussa web-palvelimessa

Määritä pikavalinta yksittäiselle faksinumerolle tai faksinumeroryhmälle.

1 Avaa web-selain ja kirjoita tulostimen IP-osoite selaimen osoitekenttään.

Huomautuksia:

- Tulostimen IP-osoite näkyy sen tulostimen päänäytössä. IP-osoite on neljä pisteillä erotettua numerosarjaa, kuten 123.123.123.123.
- Jos käytät välityspalvelinta, poista se tilapäisesti käytöstä, jotta verkkosivu latautuu oikein.

2 Napsauta **Asetukset > Pikavalintojen hallinta > Faksin pikavalintamääritykset**.

Huomautus: Saatat tarvita salasanan. Jos sinulla ei ole tunnusta ja salasanaa, ota yhteys järjestelmätukeen.

3 Kirjoita pikavalinnalle nimi ja kirjoita faksinumero.

Huomautuksia:

- Jos haluat luoda useiden faksinumeroiden pikavalinnan, anna kaikki ryhmän faksinumerot.
- Erotta faksinumerot toisistaan puolipisteellä (;).

4 Määritä pikavalintanumero.

Huomautus: Jos annat numeron, joka on jo käytössä, saat kehoitteen valita jokin toinen numero.

5 Valitse **Lisää**.

Faksiryhmän luominen tulostimen ohjauspaneelistä

1 Valitse aloitusnäytöltä kohta **Faksi** ja anna faksinumero.

Huomautus: Voit luoda faksinumeroryhmän valitsemalla **Seuraava numero** -painikkeen ja antamalla seuraavan faksinumeron.

2 Valitse .

3 Anna pikavalinnalle yksilöivä nimi ja valitse **Valmis**.

4 Tarkista, että pikavalinnan nimi ja numero ovat oikein, ja valitse **OK**.

Huomautus: Jos nimi on väärä, valitse **Peruuta** ja anna tiedot uudelleen.

Faksiasetusten muuttaminen

Faksin tarkkuuden muuttaminen

- 1 Aseta alkuperäinen asiakirja asiakirjansyöttölaitteen lokeroon etupuoli ylöspäin lyhyt reuna edellä tai skannaustasolle etupuoli alaspäin.

Huomautuksia:

- Älä laita asiakirjansyöttölaitteen lokeroon postikortteja, valokuvia, kalvoja, valokuvapaperia tai mitään lehtileikkeiden kaltaisia pieniä tai ohuita alkuperäiskappaleita. Aseta ne skannaustasolle.
- Asiakirjansyöttölaitteen merkkivalo syttyy, kun paperi on laitteessa oikein.

- 2 Jos asetat asiakirjan asiakirjansyöttölaitteen lokeroon, säädä paperinohjaimet.

- 3 Siirry aloitusnäytöstä kohtaan

Faksi > kirjoita faksinumero >**Asetukset**

- 4 Valitse haluamasi tarkkuus koskettamalla Tarkkuus-alueella olevia nuolia.

Huomautus: Valitse tarkkuus väliltä Vakio (nopein) - Huipputarkka (paras laatu, hitaampi).

- 5 Valitse **Fax It** (Fakkaa).

Faksin vaalentaminen tai tummentaminen

- 1 Aseta alkuperäinen asiakirja asiakirjansyöttölaitteen lokeroon etupuoli ylöspäin lyhyt reuna edellä tai skannaustasolle etupuoli alaspäin.

Huomautuksia:

- Älä laita asiakirjansyöttölaitteen lokeroon postikortteja, valokuvia, kalvoja, valokuvapaperia tai mitään lehtileikkeiden kaltaisia pieniä tai ohuita alkuperäiskappaleita. Aseta ne skannaustasolle.
- Asiakirjansyöttölaitteen merkkivalo syttyy, kun paperi on laitteessa oikein.

- 2 Jos asetat asiakirjan asiakirjansyöttölaitteen lokeroon, säädä paperinohjaimet.

- 3 Siirry aloitusnäytöstä kohtaan

Faksi > kirjoita faksinumero >**Asetukset**

- 4 Säädä faksin tummuutta ja valitse **Fakkaa**.

Faksilokin näyttäminen

- 1 Avaa web-selain ja kirjoita tulostimen IP-osoite selaimen osoitekenttään.

Huomautuksia:

- Tulostimen IP-osoite näkyy sen tulostimen päänäytössä. IP-osoite on neljä pisteillä erotettua numerosarjaa, kuten 123.123.123.123.
- Jos käytät välityspalvelinta, poista se tilapäisesti käytöstä, jotta verkkosivu latautuu oikein.

- 2 Valitse **Asetukset** > **Raportit**.

- 3 Valitse **Fax Job Log** (Faksityön loki) tai **Fax Call Log** (Faksisoiton loki).

Roskafaksien estäminen

1 Avaa web-selain ja kirjoita tulostimen IP-osoite selaimen osoitekenttään.

Huomautuksia:

- Tulostimen IP-osoite näkyy sen tulostimen päänäytössä. IP-osoite on neljä pisteillä erotettua numerosarjaa, kuten 123.123.123.123.
- Jos käytät välityspalvelinta, poista se tilapäisesti käytöstä, jotta verkkosivu latautuu oikein.

2 Napsauta **Asetukset >Faksiasetukset >Analogiset faksiasetukset >Estä nimetön faksi**.

Huomautuksia:

- Asetus estää kaikki tulevat faksit, joiden soittajan tunnus on yksityinen tai joissa ei ole faksin nimeä.
- Kirjoita Banned Fax List (Estetty faksi -luettelo) -kenttään estettävien soittajien puhelinnumerot tai faksin nimet.

Lähtevän faksin peruuttaminen

Faksin peruuttaminen alkuperäisten asiakirjojen skannaamisen aikana

- Käyttäessäsi automaattista asiakirjansyöttölaitetta valitse tulostimen ohjauspaneelissa **Peruuta työ**, kun näet tekstin **Skannataan**.
- Käyttäessäsi skannaustasoa valitse tulostimen ohjauspaneelissa **Peruuta työ**, kun näet tekstin **Skannataan** tai **Skannaa seuraava sivuja Viimeistelee työ**.

Faksin peruuttaminen, kun alkuperäiset asiakirjat on skannattu muistiin

1 Valitse aloitusnäytössä **Cancel Jobs** (Peruuta työt).

Cancel Jobs (Peruuta työt) -ikkuna tulee näyttöön.

2 Kosketa peruutettavia töitä.

Näyttöön mahtuu ainoastaan kolme työtä. Kosketa alanuolta, kunnes haluamasi työ näkyy, ja kosketa peruutettavaa työtä.

3 Valitse **Delete Selected Jobs** (Poista valitut työt).

Näyttöön tulee Deleting Selected Jobs (Poistetaan valitut työt) -ikkuna, valitut työt poistetaan, ja aloitusnäyttö avautuu.

Faksien laittaminen pitoon ja välittäminen

Faksien pysäyttäminen

Tällä asetuksella voit lykätä saapuneiden faksien tulostuksen myöhempään ajankohtaan. Pysäytetyt faksit voidaan vapauttaa manuaalisesti tai ajoitettuja ajankohtana.

1 Avaa web-selain ja kirjoita tulostimen IP-osoite selaimen osoitekenttään.

Huomautuksia:

- Tulostimen IP-osoite näkyy sen tulostimen päänäytössä. IP-osoite on neljä pisteillä erotettua numerosarjaa, kuten 123.123.123.123.
- Jos käytät välityspalvelinta, poista se tilapäisesti käytöstä, jotta verkkosivu latautuu oikein.

2 Napsauta **Asetukset >Faksiasetukset >Analogiset faksiasetukset >Faksien pysäyttäminen**.

3 Valitse Pysäytetty faksi -tila -valikosta jokin seuraavista:

- **Ei käytössä**
- **Aina käytössä**
- **Manuaalinen**
- **Scheduled (Ajoitettu)**

4 Jos valitsit Ajast., toimi seuraavasti:

- Valitse **Faksin pysäytysaikataulu**.
- Valitse Toiminnot-valikosta **Pysäytä faksit**.
- Valitse Aika-valikosta aika, jolloin haluat vapauttaa pysäytetyt faksit.
- Valitse Päivä-valikosta päivä, jolloin haluat vapauttaa pysäytetyt faksit.

5 Valitse **Lisää**.

Faksin välittäminen

Tässä voit tulostaa ja välittää saapuneita fakseja faksinumeroon, sähköpostiosoitteeseen, FTP-sivustoon tai LDSS-ohjelmistoon.

1 Avaa web-selain ja kirjoita tulostimen IP-osoite selaimen osoitekenttään.

Huomautuksia:

- Tulostimen IP-osoite näkyy sen tulostimen päänäytössä. IP-osoite on neljä pisteillä erotettua numerosarjaa, kuten 123.123.123.123.
- Jos käytät välityspalvelinta, poista se tilapäisesti käytöstä, jotta verkkosivu latautuu oikein.

2 Napsauta **Asetukset >Faksiasetukset**.

3 Valitse Faksin välitys -valikosta **Tulosta, Tulosta ja välitä** tai **Välitä**.

4 Valitse Välitä-valikosta **Faksi, Sähköposti, FTP, LDSS** tai **eSF**.

5 Kirjoita Välitä pikavalintaan -kenttään sen pikavalinnan numero, johon haluat välittää faksin.

Huomautus: Pikavalinnan numeron on oltava Välitä-valikossa valitun asetuksen mukainen.

6 Valitse **Lähetä**.

Faksiasetukset

Sisältö

Täällä voit määrittää sisällön tyyppin ja alkuperäisen asiakirjan lähteen.

Valitse seuraavista sisältölajista:

- **Teksti** – Alkuperäisen asiakirjan sisältö on enimmäkseen tekstiä tai viivapiirroksia.
- **Teksti/kuva** – Alkuperäinen asiakirja sisältää sekä tekstiä, grafiikkaa että valokuvia.
- **Valokuva** – Alkuperäinen asiakirja on suurimmaksi osaksi valokuva tai kuva.
- **Grafiikka** – Alkuperäisessä asiakirjassa on enimmäkseen esitysgrafiikkaa, kuten ympyrä- ja palkkidiagrammeja ja animaatioita.

Valitse seuraavista sisältölähteistä:

- **Värilaser** – Alkuperäinen asiakirja tulostettiin värilasertulostimella.
- **Mustesuihku** – Alkuperäinen asiakirja tulostettiin mustesuihkutulostimella.
- **Aikakauslehti** – Alkuperäinen asiakirja on aikakauslehdestä.
- **Esite** – Alkuperäinen asiakirja on esitteestä.
- **Mustavalkolaser** – Alkuperäinen asiakirja tulostettiin yksivärilasertulostimella.
- **Valokuva/filmi** – Alkuperäinen asiakirja on valokuva filmiltä.
- **Sanomalehti** – Alkuperäinen asiakirja on sanomalehdestä.
- **Muu** – Alkuperäinen asiakirja tulostettiin jollakin muulla tai tuntemattomalla tulostimella.

Tarkkuus

Tällä asetuksella voi säätää faksitulosteen laatua. Jos kuvan tarkkuutta lisätään, tiedostokoko kasvaa ja alkuperäiskappaleen skannausaika pitenee. Kuvan tarkkuuden vähentäminen pienentää tiedoston kokoa.

Tee jompikumpi seuraavista toiminnoista:

- **Vakio** – useimpien asiakirjojen faksaamiseen.
- **Hieno 200 dpi** – pienifonttisten asiakirjojen faksaamiseen.
- **Erittäin hieno 300 dpi** – paljon yksityiskohtia sisältävien asiakirjojen faksaamiseen.
- **Ultrahieno 600 dpi** – asiakirjoille, joissa on kuvia tai valokuvia.

Tummuus

Tällä asetuksella voi säätää kopioiden tummuutta ja kirkkautta suhteessa alkuperäiseen asiakirjaan.

Lähetyksen viive

Tällä asetuksella voi lähettää faksin myöhemmin.

Sivun asetukset

Tällä asetuksella voit muuttaa seuraavia asetuksia:

- **Puolet (kaksipuolisuus)** – Tämä määrittää, onko alkuperäinen asiakirja tulostettu yhdelle sivulle vai molemmille puolille (kaksipuolisuus). Lisäksi toiminnolla määritetään, mitä faksiin skannataan.
- **Suunta** – Tämä määrittää alkuperäisen asiakirjan suunnan ja muuttaa Puolet (kaksipuolisuus)- ja Sidonta-asetuksen alkuperäisen asiakirjan suunnan mukaiseksi.
- **Sidonta** – Tämä määrittää, onko alkuperäinen asiakirja sidottu pitkältä vai lyhyeltä sivulta.

Skannauksen esikatselu

Tällä asetuksella voi näyttää kuvan ensimmäisen sivun, ennen kuin se lisätään faksiin. Kun ensimmäinen sivu on skannattu, skannaus pysäytetään ja näyttöön tulee esikatselukuva.

Huomautus: Tämä asetus näkyy ainoastaan, jos tulostimeen on asennettu kiintolevy.

Lisäasetusten käyttäminen

Valitse seuraavista asetuksista:

- **Kuvankäsittelyn lisätoiminnot** – Tällä säädetään seuraavia asetuksia ennen asiakirjan faksaamista: Taustan poisto, Väritasapaino, Väriin poisto, Kontrasti, JPEG-laatu, Peilikuva, Negatiivinen kuva, Skannaus reunasta reunaan, Varjon yksityiskohdat ja Terävyys.
- **Mukautettu työ** – Tällä yhdistetään monta skannaustyötä yhdeksi työksi.
- **Reunojen poistaminen** – Tällä poistetaan epäselvät kohdat tai asiakirjan reunoihin tehdyt merkinnät. Voit poistaa saman verran kaikista paperin reunoista tai vain valitsemastasi reunasta. Reunojen poistaminen -toiminto poistaa kaiken valitulta alueelta, jolloin skannaus on siltä alueelta tyhjä.
- **Siirtoloki** – Tämä vaihtoehto tulostaa siirtoraportin tai siirtovirhelokin.
- **Asiakirjansyöttölaitteen vinosyötön korjaus** – Tämä vaihtoehto suoristaa asiakirjansyöttölaitteen alustasta hiukan vinossa tulevat skannatut kuvat.

Huomautus: Tätä asetusta tuetaan vain tietyissä tulostinmalleissa.

Skannaaminen

Voit lähettää tiedoston tulostimella FTP-osoitteeseen. Voit kirjoittaa sähköpostiosoitteen tai käyttää pikavalintanumeroa tai osoitekirjaa. Voit käyttää myös tulostimen aloitusnäytössä olevaa Multi-send- tai MyShortcut-sovellusta. Lisätietoja on kohdassa ["Aloituspäätöksen sovellusten käyttöönotto" sivulla 21](#).

Skannaa verkkoon -sovelluksen käyttäminen

Skannaa verkkoon -sovelluksella voit skannata asiakirjasi järjestelmän tukihenkilön määrittämiin verkkokohteisiin. Kun kohteet (jaetut verkkokansiot) on luotu verkkoon, sovellus asennetaan asianmukaiseen tulostimeen ja sovelluksen asetukset määritetään Embedded Web Server -sovelluksen avulla. Lisätietoja on kohdassa ["Scan to Network -sovelluksen käytön aloittaminen" sivulla 23](#).

Skannaus FTP-osoitteeseen

Pikavalintojen luominen

Voit luoda pysyvän FTP-kohteen ja määrittää pikavalintanumeron, jotta joudut kirjoittamaan FTP-kohteen osoitetta aina uudestaan lähettäessäsi asiakirjaa FTP-kohteeseen. Pikavalintanumeroita voidaan luoda kahdella tavalla: Embedded Web Server -palvelimen tai tulostimen ohjauspaneelin käyttäminen.

FTP-pikavalinnan luominen Embedded Web Server -palvelun kautta

- 1 Avaa web-selain ja kirjoita tulostimen IP-osoite selaimen osoitekenttään.

Huomautuksia:

- Tulostimen IP-osoite näkyy sen tulostimen päänäytössä. IP-osoite on neljä pisteillä erotettua numerosarjaa, kuten 123.123.123.123.
- Jos käytät välityspalvelinta, poista se tilapäisesti käytöstä, jotta verkkosivu latautuu oikein.

- 2 Siirry kohtaan

Asetukset > Muut asetukset -alue > Pikavalintojen hallinta > FTP-pikavalintamäärittäminen

- 3 Kirjoita asianmukaiset tiedot.

Huomautus: Saatat tarvita salasanan. Jos sinulla ei ole tunnusta ja salasanaa, ota yhteys järjestelmätukeen.

- 4 Kirjoita pikavalintanumero.

Huomautus: Jos annat numeron, joka on jo käytössä, saat kehoituksen valita jokin toinen numero.

- 5 Valitse **Lisää**.

FTP-pikavalinnan luominen tulostimen ohjauspaneelin avulla

1 Siirry aloitusnäytöstä kohtaan

FTP >FTP > kirjoita FTP-osoite >  > anna pikavalinnalle nimi >Valmis

2 Tarkista, että pikavalinnan nimi ja numero ovat oikein, ja valitse **OK**.

Huomautuksia:

- Jos nimi on väärä, valitse **Peruuta** ja anna tiedot uudelleen.
- Jos annat numeron, joka on jo käytössä, saat kehotteen valita jokin toinen numero.

Skannaus FTP-osoitteeseen

Skannaaminen FTP-osoitteeseen tulostimen ohjauspaneelin avulla

1 Aseta alkuperäinen asiakirja asiakirjansyöttölaitteen lokeroon etupuoli ylöspäin lyhyt reuna edellä tai skannaustasolle etupuoli alaspäin.

Huomautuksia:

- Älä laita asiakirjansyöttölaitteen lokeroon postikortteja, valokuvia, kalvoja, valokuvapaperia tai mitään lehtileikkeiden kaltaisia pieniä tai ohuita alkuperäiskappaleita. Aseta ne skannaustasolle.
- Asiakirjansyöttölaitteen merkkivalo syttyy, kun paperi on laitteessa oikein.

2 Jos asetat asiakirjan asiakirjansyöttölaitteen lokeroon, säädä paperinohjaimet.

3 Siirry tulostimen ohjauspaneelissa kohtaan

FTP >FTP > kirjoita FTP-osoite >Valmis >Lähetä

Skannaaminen FTP-osoitteeseen pikavalintanumerolla

1 Aseta alkuperäinen asiakirja asiakirjansyöttölaitteen lokeroon etupuoli ylöspäin lyhyt reuna edellä tai skannaustasolle etupuoli alaspäin.

Huomautuksia:

- Älä laita asiakirjansyöttölaitteen lokeroon postikortteja, valokuvia, kalvoja, valokuvapaperia tai mitään lehtileikkeiden kaltaisia pieniä tai ohuita alkuperäiskappaleita. Aseta ne skannaustasolle.
- Asiakirjansyöttölaitteen merkkivalo syttyy, kun paperi on laitteessa oikein.

2 Jos asetat asiakirjan asiakirjansyöttölaitteen lokeroon, säädä paperinohjaimet.

3 Valitse tulostimen ohjauspaneelissa näppäimistöllä # ja kirjoita FTP-pikavalintanumero.

4 Valitse  >Lähetä.

Skannaus FTP-osoitteeseen osoitekirjan avulla

1 Aseta alkuperäinen asiakirja asiakirjansyöttölaitteen lokeroon etupuoli ylöspäin lyhyt reuna edellä tai skannaustasolle etupuoli alaspäin.

Huomautuksia:

- Älä laita asiakirjansyöttölaitteen lokeroon postikortteja, valokuvia, kalvoja, valokuvapaperia tai mitään lehtileikkeiden kaltaisia pieniä tai ohuita alkuperäiskappaleita. Aseta ne skannaustasolle.
- Asiakirjansyöttölaitteen merkkivalo syttyy, kun paperi on laitteessa oikein.

2 Jos asetat asiakirjan asiakirjansyöttölaitteen lokeroon, säädä paperinohjaimet.

3 Siirry aloitusnäytöstä kohtaan

FTP >FTP >  > kirjoita vastaanottajan nimi >**Haku**



4 Kosketa vastaanottajan nimeä.

Huomautus: Hae lisää vastaanottajia valitsemalla **Uusi haku** ja kirjoittamalla seuraavan vastaanottajan nimi.

5 Valitse  >**Lähetä**.

Skannaus tietokoneeseen tai flash-asemaan

Voit lähettää skannatun tiedoston tulostimella. Voit käyttää myös tulostimen aloitusnäytössä olevia Scan to Network-, Multisend- ja MyShortcut-sovelluksia. Lisätietoja on kohdassa ["Aloitusnäytön sovellusten käyttöönotto" sivulla 21](#).

Asiakirjansyöttölaite	Skannaustaso
 <p>Käytä asiakirjansyöttölaitetta monisivuisten asiakirjojen kopioimiseen.</p>	 <p>Käytä skannaustasoa yksittäisten sivujen, pienten kohteiden (kuten postikortit tai valokuvat), kalvojen, valokuvapaperin tai ohuiden materiaalien (esimerkiksi lehtileikkeiden) yhteydessä.</p>

Skannerilla voit skannata asiakirjoja suoraan tietokoneeseen tai flash-asemaan. Tietokoneen ei tarvitse olla suoraan kytketty tulostimeen, jotta se voi vastaanottaa Skannaus tietokoneeseen -kuvia. Voit skannata asiakirjan takaisin tietokoneeseen verkon kautta luomalla tietokoneeseen skannausprofiilin ja lataamalla profiilin tulostimeen.

Skannaaminen tietokoneeseen Embedded Web Server -sovelluksen avulla

1 Avaa web-selain ja kirjoita tulostimen IP-osoite selaimen osoitekenttään.

Huomautuksia:

- Tulostimen IP-osoite näkyy sen tulostimen päänäytössä. IP-osoite on neljä pisteillä erotettua numerosarjaa, kuten 123.123.123.123.

- Jos käytät välityspalvelinta, poista se tilapäisesti käytöstä, jotta verkkosivu latautuu oikein.

2 Napsauta **Skannausprofiili >Luo skannausprofiili**.

3 Valitse skannausasetukset ja valitse sitten **Seuraava**.

4 Valitse tietokoneesta kansio, johon haluat tallentaa skannatun kuvan.

5 Anna skannaukselle nimi ja kirjoita sitten käyttäjätunnus.

Huomautus: Skannausnimi on nimi, joka näkyy näytön Skannausprofiili-luettelossa.

6 Valitse **Lähetä**.

Huomautus: Kun valitset **Lähetä**, pikavalintanumero määritetään automaattisesti. Voit käyttää pikavalintanumeroa, kun haluat skannata asiakirjat.

7 Lue Skannausprofiili-näytössä näkyvät ohjeet.

- a** Aseta alkuperäinen asiakirja asiakirjansyöttölaitteen lokeroon etupuoli ylöspäin lyhyt reuna edellä tai skannaustasolle etupuoli alaspäin.

Huomautuksia:

- Älä laita asiakirjansyöttölaitteen lokeroon postikortteja, valokuvia, pieniä papereita, piirtoheitinkalvoja, valokuvapaperia tai mitään ohutta materiaalia (kuten lehtileikkeitä). Aseta ne skannaustasolle.
- Asiakirjansyöttölaitteen merkkivalo syttyy, kun paperi on lisätty oikein.

b Jos asetat asiakirjan asiakirjansyöttölaitteen lokeroon, säädä paperinohjaimet.

c Valitse jompikumpi seuraavista:

- Paina #-painiketta ja kirjoita näppäimistöllä haluamasi pikavalintanumero.
- Siirry aloitusnäytöstä kohtaan

Pidossa olevat työt >Profiilit > valitse pikavalintasi luettelosta.

Huomautus: Skanneri skannaa asiakirjan ja lähettää sen määrittämäsi hakemistoon.

8 Katso tiedostoa tietokoneella.

Huomautus: Skannaustiedosto on tallennettu määrittämäsi paikkaan tai avattu määrittämässäsi ohjelmassa.

Skannaa tietokoneeseen -toiminnon asetukset

Huomautuksia:

- Tämä toiminto on tuettu vain Windows Vistassa tai uudemmassa käyttöjärjestelmässä.
- Varmista, että tietokone ja tulostin on yhdistetty samaan verkkoon.

1 Avaa Tulostimet-kansio ja valitse tulostin.

Huomautus: Jos tulostin ei ole luettelossa, lisää se.

2 Avaa tulostusominaisuudet ja määritä asetukset tarpeen mukaan.

3 Valitse ohjauspaneelissa **Skannaa tietokoneeseen >** valitse oikea skannausasetus **>Lähetä**.

Skannaaminen flash-asemaan

- 1 Aseta alkuperäinen asiakirja asiakirjansyöttölaitteen lokeroon etupuoli ylöspäin lyhyt reuna edellä tai skannaustasolle etupuoli alaspäin.

Huomautuksia:

- Älä laita asiakirjansyöttölaitteen lokeroon postikortteja, valokuvia, kalvoja, valokuvapaperia tai mitään lehtileikkeiden kaltaisia pieniä tai ohuita alkuperäiskappaleita. Aseta ne skannaustasolle.
- Asiakirjansyöttölaitteen merkkivalo syttyy, kun paperi on laitteessa oikein.

- 2 Jos asetat asiakirjan asiakirjansyöttölaitteen lokeroon, säädä paperinohjaimet.

- 3 Aseta flash-asema laitteen etuosassa olevaan USB-porttiin.

Huomautus: USB-aseman aloitusnäyttö avautuu.

- 4 Valitse kohdekansio ja valitse sitten **Skannaus USB-asemaan**.

Huomautus: Tulostin palaa aloitusnäyttöön, kun se on ollut käyttämättömänä 30 sekuntia.

- 5 Säädä skannausasetuksia ja valitse **Skannaa**.

Skannausasetukset

FTP

Tällä asetuksella annetaan FTP-kohteen IP-osoite.

Huomautus: IP-osoite on neljä pisteillä erotettua numerosarjaa, kuten 123.123.123.123.

Tiedostonimi

Tällä asetuksella voi antaa skannatun asiakirjan tiedostonimen.

Tallenna pikavalintana

Tämän asetuksen avulla voit tallentaa nykyiset asetukset pikavalintana määrittämällä niille numeron.

Alkuperäinen koko

Tällä asetuksella voi määrittää skannattavien asiakirjojen koon. Kun Original Size (Alkuperäisen koko) -asetus on Mixed Sizes (Eri koot), voit skannata alkuperäisen asiakirjan, joka sisältää eri paperikokoja (Letter- ja Legal-kokoiset sivut).

Tummuus

Tällä asetuksella voi säätää skannattujen asiakirjojen tummuutta ja kirkkautta suhteessa alkuperäiseen asiakirjaan.

Tarkkuus

Tällä asetuksella voi säätää tiedoston tulostuslaatua. Jos kuvan tarkkuutta lisätään, tiedostokoko kasvaa ja alkuperäiskappaleen skannausaika pitenee. Kuvan tarkkuuden vähentäminen pienentää tiedoston kokoa.

Send As (Lähetä muodossa)

Tällä asetuksella voi määrittää skannatun kuvan tulostustyyppin.

Tee jompikumpi seuraavista toiminnoista:

- **PDF** – Luo yhden monisivuisen tiedoston.
- **Suojattu PDF** – Luo salatun PDF-tiedoston, joka suojaa tiedoston sisältöä luvattomalta käytöltä.
- **TIFF** – Luo useita tiedostoja tai yhden tiedoston. Jos Multi-page TIFF (Monisivuinen TIFF) ei ole käytössä asetusvalikossa, TIFF-asetuksella tallennetaan useita yksisivuisia tiedostoja. Tiedostokoko on tavallisesti vastaavan JPEG-tiedoston kokoa suurempi.
- **JPEG** – Luo erillisen tiedoston jokaisesta alkuperäisen asiakirjan sivusta.
- **XPS** – Luo yhden monisivuisen XPS-tiedoston.

Sisältö

Täällä voit asettaa alkuperäisen asiakirjan tyyppin ja lähteen.

Valitse seuraavista sisältöajista:

- **Teksti** – Alkuperäisen asiakirjan sisältö on enimmäkseen tekstiä tai viivapiirroksia.
- **Teksti/kuva** – Alkuperäinen asiakirja sisältää sekä tekstiä, grafiikkaa että valokuvia.
- **Valokuva** – Alkuperäinen asiakirja on suurimmaksi osaksi valokuva tai kuva.
- **Grafiikka** – Alkuperäisessä asiakirjassa on enimmäkseen esitysgrafiikkaa, kuten ympyrä- ja palkkidiagrammeja ja animaatioita.

Valitse seuraavista sisältölähteistä:

- **Värilaser** – Alkuperäinen asiakirja tulostettiin värilasertulostimella.
- **Mustesuihku** – Alkuperäinen asiakirja tulostettiin mustesuihkutulostimella.
- **Aikakauslehti** – Alkuperäinen asiakirja on aikakauslehestä.
- **Esite** – Alkuperäinen asiakirja on esitteestä.
- **Mustavalkolaser** – Alkuperäinen asiakirja tulostettiin yksivärilasertulostimella.
- **Valokuva/filmi** – Alkuperäinen asiakirja on valokuva filmiltä.
- **Sanomalehti** – Alkuperäinen asiakirja on sanomalehdestä.
- **Muu** – Alkuperäinen asiakirja tulostettiin jollakin muulla tai tuntemattomalla tulostimella.

Sivun asetukset

Tällä asetuksella voit muuttaa seuraavia asetuksia:

- **Puolet (kaksipuolisuus)** – Tämä määrittää, onko alkuperäinen asiakirja tulostettu yhdelle sivulle vai molemmille puolille.
- **Suunta** – Tämä määrittää alkuperäisen asiakirjan suunnan ja muuttaa Puolet (kaksipuolisuus)- ja Sidonta-asetuksen alkuperäisen asiakirjan suunnan mukaiseksi.

- **Sidonta** – Tämä määrittää, onko alkuperäinen asiakirja sidottu pitkältä vai lyhyeltä sivulta.

Skannauksen esikatselu

Tällä asetuksella voi näyttää kuvan ensimmäisen sivun, ennen kuin se lisätään sähköpostiviestiin. Kun ensimmäinen sivu on skannattu, skannaus pysäytetään ja näyttöön tulee esikatselukuva.

Huomautus: Tämä asetus näkyy ainoastaan, jos tulostimeen on asennettu kiintolevy.

Lisäasetusten käyttäminen

Valitse seuraavista asetuksista:

- **Kuvankäsittelyn lisätoiminnot** – Tällä säädetään seuraavia asetuksia ennen asiakirjan skannaamista: Taustan poisto, Väritasapaino, Värin poisto, Kontrasti, JPEG-laatu, Peilikuva, Negatiivinen kuva, Skannaus reunasta reunaan, Varjon yksityiskohdat, Terävyys, ja Lämpötila.
- **Mukautettu työ** – Tällä yhdistetään useita skannauksia yhdeksi työksi.
- **Reunojen poistaminen** – Tällä poistetaan epäselviä kohtia tai asiakirjan reunoihin tehtyjä merkintöjä. Voit poistaa saman verran kaikista reunoista tai vain valitsemastasi reunasta. Reunojen poistaminen -toiminto poistaa kaiken valitulta alueelta, jolloin skannaus on siltä alueelta tyhjä.
- **Siirtoloki** – Tämä tulostaa siirtolokin tai siirtovirhelokin.
- **Monisyöttösensori** – Tämä tunnistaa, jos asiakirjansyöttölaite ottaa useamman kuin yhden paperin kerrallaan, ja näyttää virheilmoituksen.

Huomautus: Tämä asetus on tuettu vain tietyissä tulostinmalleissa.

Tulostimen valikot

Valikkoluettelo

Paperi-valikko	Raportit	Verkko/Portit	Suojaukset
Oletuslähde	Valikkoasetussivu	Aktiivinen NIC	Muokkaa suojausmäärittäjä
Paperikoko/-laji	Laitetilastot	Vakioverkko ²	Muut suojausasetukset
Monisyötön asetus	Nitojan testi	Vakio-USB	Asetukset
Korvaava paperikoko	Verkkoasetussivu ¹	Rinnakkaisportti [x]	Luottamuksellinen tulostus -valikko
Paperin laatu	Verkon [x] asetussivu	Sarjaportti [x]	Pyyhi väliaikaiset data.
Paperin paino	Pikavalintaluettelo	SMTP-asetus	tiedostot
Paperin lisääminen	Faksityön loki		Suojaustarkistusloki
Mukautetut lajit	Faksisoiton loki		Aseta päivä ja aika
Mukautetut nimet ¹	Kopioinnin pikavalinnat		
Mukautetut skannauskoot	Sähköpostin pikavalinnat		
Yleiset käyttöasetukset	Faksin pikavalinnat		
	FTP-pikavalinnat		
	Profiililuettelo		
	Tulosta fontit		
	Tulosta hakemisto		
	Tulosta esitys		
	Inventaariraportti		
Asetukset	Ohje	Pikavalintojen hallinta	Lisäkortti-valikko ³
Yleisasetukset	Tulosta kaikki oppaat	Faksin pikavalinnat	Luettelo asennetuista DLE-emulaattoreista tulee näkyviin.
Kopiointiasetukset	Kopiointiopas	Sähköpostin pikavalinnat	
Faksiasetukset	Sähköpostiopas	FTP-pikavalinnat	
Sähköpostiasetukset	Faksiopas	Kopioinnin pikavalinnat	
FTP-asetukset	FTP-opas	Profiilin pikavalinnat	
Flash-asema-valikko	Toistuvien virheiden opas		
Tulostusasetukset	Tieto-opas		
	Tarvikeopas		

¹ Tämän valikon nimi on tulostimen asetusten mukaan joko Verkkoasetussivu tai Verkon [x] asetussivu.

² Tämän valikon nimi on tulostimen asetusten mukaan joko Vakioverkko tai Verkko [x].

³ Tämä valikko tulee näkyviin vain, jos yksi tai useampi DLE on asennettu.

Paperi-valikko

Oletuslähde-valikko

Käytettävä kohde	Toiminto
Oletuslähde Lokero [x] Monikäyttösyöttöaukko Käsinsyöttö Kirjekuoren käsinsyöttö	Kaikkien tulostustöiden oletuspaperilähteen määrittäminen. Huomautuksia: <ul style="list-style-type: none"> Oletusasetus on Lokero 1 (vakiolokero). Aseta paperivalikon Monisyötön asetus -arvoksi Kasetti, jotta Monisyöttöaukko näkyy valikko-kohtana. Jos kahdessa alustassa käytetään samankokoista ja -lajista paperia ja kummankin alustan asetukset ovat samat, laite yhdistää alustat automaattisesti. Kun yksi lokero on tyhjä, tulostustyö jatkuu tulostusmateriaalin yhdistetystä lokerosta.

Paperikoko/-laji -valikko

Valinta	Tarkoitus
Lokeron [x] koko A4 A5 A6 JIS-B5 Letter Legal Executive Oficio (Meksiko) Folio Statement Universal 7 3/4 kirjekuori 9-kirjekuori 10-kirjekuori DL-kirjekuori C5-kirjekuori B5-kirjekuori Muu kirjekuori	Määritä kuhunkin lokeroon lisätyn paperin koko. Huomautuksia: <ul style="list-style-type: none"> Letter on tehdasasetus Yhdysvalloissa. A4 on kansainvälinen oletusasetus. Jos kahdessa alustassa käytetään samankokoista ja -lajista paperia ja kummankin alustan asetukset ovat samat, laite yhdistää alustat automaattisesti. Myös monisyöttölaitteet saatetaan yhdistää. Kun yksi lokero on tyhjä, tulostustyö jatkuu tulostusmateriaalin yhdistetystä lokerosta. Vain lokero 1 ja monisyöttölaite tukevat A6-paperikokoa.
Huomautus: Tässä valikossa näkyvät ainoastaan asennetut lokerot ja syöttölaitteet.	

Valinta	Tarkoitus
<p>Lokeron [x] laji</p> <ul style="list-style-type: none"> Tavallinen paperi Kartonki Piirtoheitinkalvo Uusiopaperi Tarrat Muovitarrat Kovapaperi Kirjekuori Painava kirjekuori Kirjelomake Esipainettu Värillinen paperi Kevyt paperi Painava paperi Karkea/puuvilla Mukautettu laji [x] 	<p>Määritä kuhunkin lokeroon lisätty paperilaji.</p> <p>Huomautuksia:</p> <ul style="list-style-type: none"> • Tavallinen paperi on oletusasetus lokerossa 1. Mukautettu laji [x] on toisten lokeroitten oletusasetus. • Jos järjestelmään on tallennettu käyttäjän määrittämä nimi, se näkyy näytössä Mukautettu laji [x] -tekstin sijasta. • Tässä valikkokohtadassa voit määrittää automaattisen lokeroitten yhdistämisen.
<p>Monisyötön koko</p> <ul style="list-style-type: none"> A4 A5 A6 JIS B5 Letter Legal Executive Oficio (Meksiko) Folio Statement Universal 7 3/4 kirjekuori 9-kirjekuori 10-kirjekuori DL-kirjekuori C5-kirjekuori B5-kirjekuori Muu kirjekuori 	<p>Määritä monikäyttösyöttöaukkoon asetetun paperin koko.</p> <p>Huomautuksia:</p> <ul style="list-style-type: none"> • Letter on tehdasasetus Yhdysvalloissa. A4 on kansainvälinen oletusasetus. • Paperi-valikon Monisyötön asetus -arvoksi on määritettävä Kasetti, jotta Monisyötön koko -vaihtoehto näkyy valikossa. • Monikäyttösyöttöaukko ei tunnista paperikokoa automaattisesti. Määritä paperikoon arvo.
<p>Huomautus: Tässä valikossa näkyvät ainoastaan asennetut lokerot ja syöttölaitteet.</p>	

Valinta	Tarkoitus
Monisyötön laji Tavallinen paperi Kartonki Piirtoheitinkalvo Uusiopaperi Tarrat Muovitarrat Kovapaperi Kirjekuori Painava kirjekuori Kirjelomake Esipainettu Värillinen paperi Kevyt paperi Painava paperi Karkea/puuvilla Mukautettu laji [x]	Määritä monisyöttölaitteeseen asetetun paperin laji. Huomautuksia: <ul style="list-style-type: none"> Tavallinen paperi on oletusarvo. Paperi-valikon Monisyötön asetus -arvoksi on määritettävä Kasetti, jotta Monisyötön laji -vaihtoehto näkyy valikossa.
Käsinsyötön paperikoko A4 A5 A6 JIS B5 Letter Legal Executive Oficio (Meksiko) Folio Statement Universal	Määritä manuaalisesti lisättävän paperin koko. Huomautus: Letter on tehdasasetus Yhdysvalloissa. A4 on kansainvälinen oletusasetus.
Käsinsyötön paperilaji Tavallinen paperi Kartonki Piirtoheitinkalvo Uusiopaperi Tarrat Muovitarrat Kovapaperi Kirjelomake Esipainettu Värillinen paperi Kevyt paperi Painava paperi Karkea/puuvilla Mukautettu laji [x]	Määritä käsin syötetyn paperin laji. Huomautuksia: <ul style="list-style-type: none"> Tavallinen paperi on oletusarvo. Määritä Paperi-valikon Monisyötön asetus -arvoksi Manuaalinen, jotta Käsinsyötön paperilaji näkyy valikkona.
Huomautus: Tässä valikossa näkyvät ainoastaan asennetut lokerot ja syöttölaitteet.	

Valinta	Tarkoitus
Käsinsyötön kirjekuoren koko 7 3/4 -kirjekuori 9-kirjekuori 10-kirjekuori DL-kirjekuori C5-kirjekuori B5-kirjekuori Muu kirjekuori	Määritä manuaalisesti lisättävän kirjekuoren koko. Huomautus: 10-kirjekuori on oletusasetus Yhdysvalloissa. DL-kirjekuori on kansainvälinen oletusasetus.
Käsinsyötön kirjekuoren laji Kirjekuori Painava kirjekuori Mukautettu laji [x]	Määritä manuaalisesti lisättävän kirjekuoren laji. Huomautus: Oletusasetus on Kirjekuori.
Huomautus: Tässä valikossa näkyvät ainoastaan asennetut lokerot ja syöttölaitteet.	

Monisyötön asetus -valikko

Käytettävä kohde	Tarkoitus
Määritä MT Kasetti Manuaalinen Ensimmäinen	Määritä, milloin tulostin valitsee monikäyttösyöttöaukkoon lisätyn paperin. Huomautuksia: <ul style="list-style-type: none"> • Kasetti on oletusarvo. Kasetti-asetuksella monikäyttösyöttöaukko määritetään automaattiseksi paperilähteeksi. • Kun Manuaalinen-vaihtoehto valitaan, monikäyttösyöttöaukkoa voidaan käyttää ainoastaan manuaalisesti syötettyjen tulostustöiden yhteydessä. • Ensimmäinen-asetuksella monikäyttösyöttöaukko määritetään ensisijaiseksi paperilähteeksi.

Korvaava paperikoko -valikko

Käytettävä kohde	Tarkoitus
Korvaava paperikoko Ei käytössä Statement/A5 Letter/A4 Koko luettelo	Korvaa määritetty paperikoko, jos haluttu paperikoko ei ole käytettävissä. Huomautuksia: <ul style="list-style-type: none"> • Oletusasetus on Koko luettelo. Kaikki saatavilla olevat korvaavat koot ovat sallittuja. • Ei käytössä -asetus osoittaa, että paperikokoja ei korvata. • Kun korvaava paperikoko on määritetty, tulostin tulostaa työn näyttämättä Vaihda paperi - ilmoitusta.

Paperin laatu -valikko

Valinta	Toiminto
Tavallinen laatu Pehmeä Normaali Karkea	Määritä lisätyn tavallisen paperin suhteellinen tekstuuri. Huomautus: Oletusasetus on Normaali.

Valinta	Toiminto
Kartonkilaatu Pehmeä Normaali Karkea	Määritä lisätyn kartongin suhteellinen tekstuuri. Huomautuksia: <ul style="list-style-type: none"> Oletusasetus on Normaali. Vaihtoehdot näkyvät ainoastaan, jos kartonkia tuetaan.
Kalvolaatu Pehmeä Normaali Karkea	Määritä lisätyn piirtoheitinkalvon suhteellinen tekstuuri. Huomautus: Oletusasetus on Normaali.
Uusiopaperin laatu Pehmeä Normaali Karkea	Määritä lisätyn uusiopaperin suhteellinen tekstuuri. Huomautus: Oletusasetus on Normaali.
Tarralaatu Pehmeä Normaali Karkea	Määritä lisätyn tarramateriaalin suhteellinen tekstuuri. Huomautus: Oletusasetus on Normaali.
Kovapaperilaatu Pehmeä Normaali Karkea	Määritä lokeroon lisätyn kovapaperin suhteellinen tekstuuri. Huomautus: Oletusasetus on Karkea.
Kirjekuorilaatu Pehmeä Normaali Karkea	Määritä lisätyn kirjekuorimateriaalin suhteellinen tekstuuri. Huomautus: Oletusasetus on Normaali.
Karkea kirjekuorilaatu Karkea	Määritä lisättyjen karkeiden kirjekuorien suhteellinen laatu.
Kirjelomakelaatu Pehmeä Normal (Normaali) Karkea	Määritä lisätyn kirjelomakkeen suhteellinen tekstuuri. Huomautus: Oletusasetus on Normaali.
Esipainettu laatu Pehmeä Normaali Karkea	Määritä lisätyn esipainetun paperin suhteellinen tekstuuri. Huomautus: Oletusasetus on Normaali.
Värillinen laatu Pehmeä Normaali Karkea	Määritä lokeroon lisätyn värillisen paperin suhteellinen tekstuuri. Huomautus: Oletusasetus on Normaali.
Kevyt laatu Pehmeä Normal (Normaali) Karkea	Määritä lisätyn paperin suhteellinen laatu. Huomautus: Oletusasetus on Normaali.

Valinta	Toiminto
Painava laatu Pehmeä Normal (Normaali) Karkea	Määritä lisätyn paperin suhteellinen laatu. Huomautus: Oletusasetus on Normaali.
Karkea/Puuvillalaatu Karkea	Määritä lokeroon lisätyn puuvillapaperin suhteellinen tekstuuri.
Mukautettu [x] tekstuuri Pehmeä Normaali Karkea	Määritä lisätyn mukautetun paperin suhteellinen tekstuuri. Huomautuksia: <ul style="list-style-type: none"> Oletusasetus on Normaali. Vaihtoehdot näkyvät ainoastaan, jos laite tukee mukautettua lajia.

Paperin paino -valikko

Valinta	Tarkoitus
Tavallisen paino Merkkivalo Normaali Painava	Määritä lisätyn tavallisen paperin suhteellinen paino. Huomautus: Oletusasetus on Normaali.
Kartongin paino Merkkivalo Normaali Painava	Määritä lisätyn kartongin suhteellinen paino. Huomautus: Oletusasetus on Normaali.
Kalvon paino Merkkivalo Normaali Painava	Määritä lisättyjen piirtoheitinkalvojen suhteellinen paino. Huomautus: Oletusasetus on Normaali.
Uusiopaperin paino Merkkivalo Normaali Painava	Määritä lisätyn uusiopaperin suhteellinen paino. Huomautus: Oletusasetus on Normaali.
Tarrojen paino Merkkivalo Normaali Painava	Määritä lisätyn tarramateriaalin suhteellinen paino. Huomautus: Oletusasetus on Normaali.
Kovapaperin paino Merkkivalo Normaali Painava	Määritä lisätyn kovapaperin suhteellinen paino. Huomautus: Oletusasetus on Normaali.
Kirjekuoren paino Merkkivalo Normaali Painava	Määritä lisättyjen kirjekuorien suhteellinen paino. Huomautus: Oletusasetus on Normaali.

Valinta	Tarkoitus
Karkean kirjekuorilaadun paino Merkkivalo Normaali Painava	Määritä lisättyjen karkeiden kirjekuorien suhteellinen paino. Huomautus: Oletusasetus on Normaali.
Kirjelomakkeen paino Merkkivalo Normaali Painava	Määritä lisätyn kirjelomakkeen suhteellinen paino. Huomautus: Oletusasetus on Normaali.
Esipainetun paperin paino Merkkivalo Normaali Painava	Määritä lisätyn esipainetun paperin suhteellinen paino. Huomautus: Oletusasetus on Normaali.
Värillisen paperin paino Merkkivalo Normaali Painava	Määritä lisätyn värillisen paperin suhteellinen paino. Huomautus: Oletusasetus on Normaali.
Kevyen paperin paino Merkkivalo	Määritä, että lisätty paperi on kevyttä.
Painavan paperin paino Painava	Määritä, että lisätty paperi on painavaa.
Karkea/Puuvillan paino Merkkivalo Normaali Painava	Määritä lisätyn karkean paperin tai puuvillapaperin suhteellinen paino. Huomautus: Oletusasetus on Normaali.
Mukautetun [x] paino Merkkivalo Normaali Painava	Määritä lisätyn mukautetun paperin suhteellinen paino. Huomautuksia: <ul style="list-style-type: none"> Oletusasetus on Normaali. Vaihtoehdot ovat valittavissa ainoastaan, jos laite tukee mukautettua lajia.

Paperin asettaminen -valikko

Käytettävä kohde	Toiminto
Kartongin lisäys Kaksipuolinen Ei käytössä	Määrittää ja asettaa kaksipuolisen tulostuksen kaikille tulostustöille, joiden paperilajiksi on määritetty Kartonki.
Uusiopaperin lisäys Kaksipuolinen Ei käytössä	Määrittää ja asettaa kaksipuolisen tulostuksen kaikille tulostustöille, joiden paperilajiksi on määritetty Uusiopaperi.
Huomautuksia: <ul style="list-style-type: none"> Kaikkien Paperin lisäys -valikkokohtien oletusasetus on Ei käytössä. Kun kaksipuolinen asetus on käytössä, kaikki tehtävät tulostuvat kaksipuolisina, paitsi jos yksipuolinen tulostus valitaan kohdasta Tulostusominaisuudet (Windows) tai Print Dialog (Macintosh). 	

Käytettävä kohde	Toiminto
Tarrojen lisäys Kaksipuolinen Ei käytössä	Määrittää ja asettaa kaksipuolisen tulostuksen kaikille tulostustöille, joiden paperilajiksi on määritetty Tarrat.
Kovapaperin lisäys Kaksipuolinen Ei käytössä	Määrittää ja asettaa kaksipuolisen tulostuksen kaikille tulostustöille, joiden paperilajiksi on määritetty Kovapaperi.
Kirjelomakkeiden lisäys Kaksipuolinen Ei käytössä	Määrittää ja asettaa kaksipuolisen tulostuksen kaikille tulostustöille, joiden paperilajiksi on määritetty Kirjelomake.
Esipainetun lisäys Kaksipuolinen Ei käytössä	Määrittää ja asettaa kaksipuolisen tulostuksen kaikille tulostustöille, joiden paperilajiksi on määritetty Esipainettu.
Värillisen paperin lisäys Kaksipuolinen Ei käytössä	Määrittää ja asettaa kaksipuolisen tulostuksen kaikille tulostustöille, joiden paperilajiksi on määritetty Värillinen.
Kevyen lisäys Kaksipuolinen Ei käytössä	Määrittää ja asettaa kaksipuolisen tulostuksen kaikille tulostustöille, joiden paperilajiksi on määritetty Kevyt paperi.
Painavan lisäys Kaksipuolinen Ei käytössä	Määrittää ja asettaa kaksipuolisen tulostuksen kaikille tulostustöille, joiden paperilajiksi on määritetty Painava paperi.
Karkea/Puuvillalisäys Kaksipuolinen Ei käytössä	Määrittää ja asettaa kaksipuolisen tulostuksen kaikille tulostustöille, joiden paperilajiksi on määritetty Karkea tai Puuvilla.
Mukautetun [x] lisäys Kaksipuolinen Ei käytössä	Määrittää ja asettaa kaksipuolisen tulostuksen kaikille tulostustöille, joiden paperilajiksi on määritetty Mukautettu [x]. Huomautus: Mukautetun [x] lisäys näkyy vain, jos mukautettua lajia tuetaan.
Huomautuksia:	
<ul style="list-style-type: none"> • Kaikkien Paperin lisäys -valikkokohtien oletusasetus on Ei käytössä. • Kun kaksipuolinen asetus on käytössä, kaikki tehtävät tulostuvat kaksipuolisina, paitsi jos yksipuolinen tulostus valitaan kohdasta Tulostusominaisuudet (Windows) tai Print Dialog (Macintosh). 	

Custom Types (Mukautetut lajit) -valikko

Käytettävä kohde	Toiminto
Mukautettu laji [x] Paperi Korttipohja Piirtoheitinkalvo Karkea/puuvilla Tarra-arkit Kirjekuori	Liitä paperi- tai erikoismateriaalilaji oletusarvoiseen Mukautettu laji -nimeen tai käyttäjän määrittämään, Embedded Web Server -sovelluksessa luotuun mukautettuun nimeen.
Uusiopaperi Paperi Korttipohja Piirtoheitinkalvo Karkea/puuvilla Tarra-arkit Kirjekuori	Määrittele paperityyppi, kun uusiopaperiasetus on valittu muista valikoista.
Huomautuksia: <ul style="list-style-type: none"> Paper (Paperi) on oletusarvo. Valitun lokeron tai monikäyttösyöttöaukon on tuettava mukautettua materiaalia, jotta kyseisestä lähteestä voi tulostaa. 	

Mukautetut nimet -valikko

Käytettävä kohde	Tarkoitus
Mukautettu nimi [x]	Määritä paperilajille mukautettu nimi. Kirjoittamasi nimi korvaa Mukautettu laji [x] -nimen tulostimen valikoissa.

Mukautetut skannauskoot -valikko

Valinta	Tarkoitus
Mukautettu skannauskoko [x] Skannauskoon nimi Leveys Korkeus Suunta Pysty Vaaka 2 skannausta sivua kohti Ei käytössä Käytössä	Määritä mukautetun skannauskoon nimi ja sivun suunta. Huomautuksia: <ul style="list-style-type: none"> Mukautetun skannauskoon nimi korvaa Mukautetun skannauskoon [x] nimen tulostimen valikoissa. Asiakirjansyöttölaitteen materiaalilaji on oletusasetus mukautetuille skannauskoille 3, 4, 5 ja 6. 8,5 tuumaa on leveyden oletusasetus Yhdysvalloissa. 210 millimetriä on leveyden kansainvälinen oletusasetus. 14 tuumaa on korkeuden oletusasetus Yhdysvalloissa. 297 millimetriä on korkeuden kansainvälinen oletusasetus. Suunta-vaihtoehdon oletusasetus on Pysty. Vaihtoehdon 2 skannausta sivua kohti oletusasetus on Ei käytössä.

Universal-asetukset-valikko

Käytettävä kohde	Toiminto
Mittayksiköt Tuumat Millimetrit	Mittayksikköjen valinta. Huomautuksia: <ul style="list-style-type: none"> • Yhdysvalloissa oletusasetus on Tuumat. • Millimetrit on kansainvälinen oletusasetus.
Pystysuunnan leveys 3–14,17 tuumaa 76–360 mm	Pystykuvan leveyden määrittäminen. Huomautuksia: <ul style="list-style-type: none"> • Jos leveys ylittää sallitun enimmäisarvon, tulostin käyttää suurinta sallittua leveyttä. • Yhdysvalloissa oletusasetus on 8,5 tuumaa. Voit suurentaa leveyttä 0,01 tuuman askelin. • Kansainvälinen oletusasetus on 216 millimetriä. Voit suurentaa leveyttä yhden millimetrin askelin.
Pystysuunnan korkeus 3–14,17 tuumaa 76–360 mm	Pystykuvan korkeuden määrittäminen. Huomautuksia: <ul style="list-style-type: none"> • Jos korkeus ylittää sallitun enimmäisarvon, tulostin käyttää suurinta sallittua korkeutta. • Yhdysvalloissa oletusasetus on 14 tuumaa. Voit suurentaa korkeutta 0,01 tuuman askelin. • Kansainvälinen oletusasetus on 356 millimetriä. Voit suurentaa korkeutta yhden millimetrin askelin.
Syöttösuunta Lyhyt reuna Pitkä reuna	Määrittele syöttösuunta, jos paperi voidaan asettaa kumpaankin suuntaan. Huomautuksia: <ul style="list-style-type: none"> • Lyhyt reuna on oletusasetus. • Pitkä reuna näkyy ainoastaan, jos pisin reuna on lyhyempi kuin lokeron sallima enimmäisleveys.

Raportit-valikko

Raportit-valikko

Valinta	Tarkoitus
Valikkoasetussivu	Tulosta raportti, jossa on tietoja esimerkiksi lokeroihin lisätystä paperista, asennetusta muistista, kokonaissivumäärästä, hälytysasetuksista, aikakatkaisuista, tulostimen käyttöpaneelin kielestä, TCP/IP-osoitteesta, tarvikkeiden tilasta ja verkkoyhteyden tilasta.
Laitetilastot	Tulosta raportti, joka sisältää tulostimen tilastotietoja, kuten tarvikkeiden ja tulostetun sivumäärän tiedot.
Verkkoasetussivu	Tulosta sivu, jolla on tietoja verkkotulostimen asetuksista, esimerkiksi TCP/IP-osoitteesta. Huomautus: Tämä valikkokohta näkyy ainoastaan verkkotulostimissa tai tulostuspalvelimeen liitettyissä tulostimissa.
Verkon [x] asetussivu	Tulosta raportti, jossa on tietoja tulostimen verkkoasetuksista, esimerkiksi TCP/IP-osoitteesta. Huomautus: Tämä valikkokohta näkyy vain verkkotulostimissa tai tulostinpalvelimiin liitettyissä tulostimissa ja kun asennettuna useampi kuin yksi verkkoasetus.
Shortcut List (Pikavalin-taluettelo)	Tulosta raportti, jossa on tietoja määritetyistä pikavalinnoista.

Valinta	Tarkoitus
Fax Job Log (Faksityön loki)	Tulosta raportti, jossa on tietoja 200 viimeisimmistä faksista. Huomautus: Tämä valikkokohta näkyy vain, kun Faksiasetukset-valikon Ota käyttöön työloki -asetuksen arvona on Käytössä.
Fax Call Log (Faksisoiton loki)	Tulosta raportti, jossa on tietoja 100 viimeisimmästä yritetystä, saapuneesta ja estetystä soitosta. Huomautus: Tämä valikkokohta näkyy vain, kun Faksiasetukset-valikon Ota käyttöön työloki -asetuksen arvona on Käytössä.
Kopioinnin pikavalinnat	Tulosta raportti, jossa on tietoja kopioinnin pikavalinnoista.
E-mail Shortcuts (Sähköpostin pikavalinnat)	Tulosta raportti, jossa on tietoja sähköpostin pikavalinnoista.
Fax Shortcuts (Faksin pikavalinnat)	Tulosta raportti, jossa on tietoja faksin pikavalinnoista.
FTP-pikavalinnat	Tulosta raportti, jossa on tietoja FTP-pikavalinnoista.
Profiililuettelo	Tulosta tulostimeen tallennettujen profiilien luettelo.
Tulosta fontit	Tulosta raportti kaikista tulostimessa valitun komentokielen fonteista.
Tulosta hakemisto	Tulosta luettelo kaikista resursseista, jotka on tallennettu alustetulle flash-muistikortille tai tulostimen kiintolevyille. Huomautuksia: <ul style="list-style-type: none"> • Työpuskurin koko -asetuksen on oltava 100 %. • Varmista, että valinnainen flash-muisti tai tulostimen kiintolevy toimii ja on asennettu oikein.
Inventaariraportti	Tulosta raportti, joka sisältää esimerkiksi tulostimen sarjanumeron ja mallinimen. Raportti sisältää tekstiä ja UPC-viivakoodeja, jotka voi skannata resurssitietokantaan.

Verkko/Portit-valikko

Aktiivinen verkkokortti -valikko

Käytettävä kohde	Tarkoitus
Aktiivinen verkkokortti Automaattinen [luettelo käytettävissä olevista verkkokorteista]	Huomautuksia: <ul style="list-style-type: none"> • Oletusasetus on Automaattinen. • Tämä asetus näkyy ainoastaan, kun valinnainen verkkokortti on asennettu.

Vakioverkko tai Verkko [x] -valikko

Huomautus: Vain aktiiviset portit näkyvät tässä valikossa. Ei-aktiivisten porttien tietoja ei näytetä.

Valinta	Tarkoitus
PCL-työn tunnis. Käytössä Ei käytössä	Määritä tulostin käyttämään automaattisesti PCL-emulointia, kun tulostustyö edellyttää sitä, oletuskomentokielestä riippumatta. Huomautuksia: <ul style="list-style-type: none"> Oletusasetus on Käytössä. Jos PCL-työn tunnis. -asetus on Ei käytössä, tulostin ei tarkista saapuvia tietoja ja käyttää asetusvalikossa määritettyä tulostimen oletuskomentokieltä.
PS-työn tunnist. Käytössä Ei käytössä	Määritä tulostin käyttämään automaattisesti PS-emulointia, kun tulostustyö edellyttää sitä, oletuskomentokielestä riippumatta. Huomautuksia: <ul style="list-style-type: none"> Oletusasetus on Käytössä. Jos PS-työn tunnist. -asetus on Ei käytössä, tulostin ei tarkista saapuvia tietoja ja käyttää asetusvalikossa määritettyä tulostimen oletuskomentokieltä.
NPA-tila Ei käytössä Automaattinen	Määritä tulostin käyttämään NPA-yhteyskäytännön mukaisen kaksisuuntaisen tiedonsiirron erityiskäsittelyä. Huomautuksia: <ul style="list-style-type: none"> Oletusasetus on Automaattinen. Jos asetusta muutetaan tulostimen ohjauspaneelista ja sen jälkeen poistutaan valikoista, tulostin käynnistyy uudelleen. Valikkovalinta päivittyy.
Verkkopuskuri Automaattinen 3 kt - [sallittu enimmäiskoko]	Määritä verkkopuskurin koko. Huomautuksia: <ul style="list-style-type: none"> Oletusasetus on Automaattinen. Arvoa voidaan muuttaa 1 kt:n tarkkuudella. Puskurin enimmäiskoko määräytyy tulostimeen asennetun muistin määrän, muiden puskureiden koon ja sen mukaan, onko Resurssien tallennus -asetus käytössä vai ei. Voit kasvattaa verkkopuskurin enimmäiskokoa poistamalla rinnakkais-, sarja- ja USB-puskurin käytöstä tai pienentämällä niiden kokoa. Jos tätä asetusta muutetaan tulostimen ohjauspaneelista ja sen jälkeen poistutaan valikoista, tulostin käynnistyy uudelleen. Valikkovalinta päivittyy.
Mac binaari PS Käytössä Ei käytössä Automaattinen	Määritä tulostimen käsittelemään Macintoshin binaarimuotoisia PostScript-tulostustöitä. Huomautuksia: <ul style="list-style-type: none"> Oletusasetus on Automaattinen. Ei käytössä -asetus suodattaa tulostustöitä käyttäen vakioyhteyskäytäntöä. Käytössä-asetus käsittelee binaarimuotoiset PostScript-tulostustyöt.
Vakioverkon asetukset tai Verkon [x] asetukset Raportit Verkkokortti TCP/IP IPv6 Langaton AppleTalk	Näytä ja aseta tulostimen verkkoasetukset. Huomautus: Langaton-valikko näkyy vain, kun tulostin on liitetty langattomaan verkkoon.

Raportit-valikko

Voit siirtyä valikkoon kahdella tavalla:

- Verkko/portit >Vakioverkko >Vakioverkon asetukset >Raportit
- Verkko/portit >Verkko [x] >Verkon [x] asetukset >Raportit

Valinta	Toiminto
Tulostimen asetussivu	Tulosta sivu, jolla on tietoja verkkotulostimen asetuksista, esimerkiksi TCP/IP-osoitteesta.

Verkkokortti-valikko

Voit siirtyä valikkoon seuraavilla tavoilla:

- Verkko/portit >Vakioverkko >Vakioverkon asetukset >Verkkokortti
- Verkko/portit >Verkko [x] >Verkon [x] asetukset >Verkkokortti

Käytettävä kohde	Tarkoitus
Näytä kortin tila Yhdistetty Ei yhdistetty	Tarkastele verkkokortin yhteystilaa.
Näytä korttinopeus	Tarkastele aktiivisen verkkokortin nopeutta.
Verkko-osoite UAA (Universally Administered Address) LAA (Locally Administered Address)	Tarkastele verkko-osoitteita.
Työn aikakatkaus 0–255 sekuntia	Määritä, miten monta sekuntia verkkotulostustyö voi kestää, ennen kuin se peruutetaan. Huomautuksia: <ul style="list-style-type: none"> • Oletusasetus on 90 sekuntia. • Jos asetuksen arvo on 0, aikakatkaus ei ole käytössä. • Jos arvoksi valitaan 1–9, asetus tallennetaan arvolla 10.

TCP/IP-valikko

Voit siirtyä valikkoon kahdella tavalla:

- Verkko/portit >Vakioverkko >Vakioverkon asetukset >TCP/IP
- Verkko/Portit >Verkko [x] >Verkon [x] asetukset >TCP/IP

Huomautus: Valikko on käytettävissä ainoastaan verkkotulostimissa tai tulostuspalvelimeen liitetyissä tulostimissa.

Valinta	Toiminto
Set Hostname (Aseta isäntänimi)	Aseta TCP/IP-yhteyksikäytännön nykyisen palvelimen nimi. Huomautus: Asetusta voidaan muuttaa vain Embedded Web Server -palvelimesta.
IP-osoite	Tarkastele tai muuta nykyistä TCP/IP-osoitetta. Huomautus: IP-osoitteen manuaalinen määrittäminen muuttaa Ota DHCP käyttöön- ja Ota autom. IP käyttöön -asetusten arvoksi Ei käytössä. Järjestelmissä, jotka tukevat BOOTP- ja RARP-protokollia, myös Ota BOOTP/RARP käyttöön -asetuksen arvoksi vaihtuu Ei käytössä.

Valinta	Toiminto
Verkkopeite	Tarkastele tai muuta nykyistä TCP/IP-verkkopeitettä.
Yhdyskäytävä	Tarkastele tai muuta nykyistä TCP/IP-yhdyskäytävää.
Salli DHCP (verkkoaikatoiminto) Käytössä Ei käytössä	Määritä DHCP-osoitteen ja parametrin määrittäminen. Huomautus: Oletusasetus on Käytössä.
Salli RARP (verkkoaikatoiminto) Käytössä Ei käytössä	Määritä RARP-osoitteen määrittäminen. Huomautus: Oletusasetus on Ei käytössä.
Salli BOOTP (verkkoaikatoiminto) Käytössä Ei käytössä	Määritä BOOTP-osoitteen määrittäminen. Huomautus: Oletusasetus on Käytössä.
Salli AutoIP (verkkoaikatoiminto) Kyllä Ei	Määritä Zero configuration -verkkoyhteyden asetus. Huomautus: Kyllä on oletusarvo.
Ota FTP/TFTP käyttöön Kyllä Ei	Ota käyttöön sisään rakennettu FTP-palvelin, josta voit lähettää tiedostoja tulostimeen FTP-yhteyksikäytännön avulla. Huomautus: Kyllä on oletusarvo.
Ota käyttöön HTTP-palvelin Kyllä Ei	Ota käyttöön Embedded Web Server. Kun tämä toiminto on käytössä, tulostinta voidaan valvoa ja hallita web-palvelimen etäyhteyden kautta. Huomautus: Kyllä on oletusarvo.
WINS-palveliniosoite	Tarkastele tai muuta nykyistä WINS-palvelin osoitetta.
Salli DDNS (verkkoaikatoiminto) Kyllä Ei	Tarkastele tai muuta nykyistä DDNS-asetusta. Huomautus: Kyllä on oletusarvo.
Ota mDNS käyttöön Kyllä Ei	Tarkastele tai muuta nykyistä mDNS-asetusta. Huomautus: Kyllä on oletusarvo.
DNS-palvelimen osoite	Tarkastele tai muuta nykyistä DNS-palvelin osoitetta.
Backup DNS Server Address (DNS-varmistuspalvelimen osoite)	Tarkastele tai muuta DNS-varmistuspalvelimen osoitetta
DNS-varmistuspalvelimen osoite 2	
DNS-varmistuspalvelimen osoite 3	
Salli HTTPS (verkkoaikatoiminto) Kyllä Ei	Tarkastele tai muuta nykyistä HTTPS-asetusta. Huomautus: Kyllä on oletusarvo.

IPv6-valikko

Voit siirtyä valikkoon kahdella tavalla:

- Verkko/portit > Vakioverkko > Vakioverkon asetukset > IPv6
- Verkko/portit > Verkko [x] > Verkon [x] asetukset > IPv6

Huomautus: Valikko on käytettävissä ainoastaan verkkotulostimissa tai tulostuspalvelimeen liitetyissä tulostimissa.

Valinta	Toiminto
Salli IPv6 (verkoaikatoiminto) Käytössä Ei käytössä	Ota käyttöön IPv6-yhteyshälytys tulostimessa. Huomautus: Oletusasetus on Käytössä.
Automaattimäärittäminen Käytössä Ei käytössä	Määritä langaton verkkosovitin hyväksymään reitittimen antamat automaattisen IPv6-osoitteen määrittämerkinnät. Huomautus: Oletusasetus on Käytössä.
Näytä pääkoneen nimi	Aseta palvelimen nimi.
Näytä osoite	Huomautus: Näitä asetuksia voidaan muuttaa vain Embedded Web Server -palvelimen avulla.
Näytä reitittimen osoite	
Salli DHCPv6 (verkoaikatoiminto) Käytössä Ei käytössä	Ota käyttöön DHCPv6-yhteyshälytys tulostimessa. Huomautus: Oletusasetus on Käytössä.

Langaton-valikko

Huomautus: Tämä valikko on käytettävissä vain tulostimissa, jotka on yhdistetty Ethernet-verkkoon, ja tulostimissa, joissa on langaton verkkosovitin.

Voit siirtyä valikkoon kahdella tavalla:

- **Verkko/portit > Vakioverkko > Vakioverkon asetukset > Langaton**
- **Verkko/portit > Verkko [x] > Verkon [x] asetukset > Langaton**

Valinta	Tarkoitus
Wi-Fi Protected Setup (WPS) Käynnistä painonäppäinmenetelmä Käynnistä PIN-kooditila	Muodosta langaton verkkoyhteys ja ota käyttöön verkon suojaus. Huomautuksia: <ul style="list-style-type: none"> • Käynnistä painonäppäinmenetelmä yhdistää tulostimen langattomaan verkkoon, kun tulostimen ja yhteyspisteen (langattoman reitittimen) painikkeita painetaan tietyn ajan kuluessa. • Käynnistä PIN-kooditila yhdistää tulostimen langattomaan verkkoon tulostimen PIN-koodin avulla. Kirjoita koodi yhteyspisteen langattomiin asetuksiin.
Ota käyttöön / poista käytöstä automaattinen WPS-tunnistus Ota käyttöön Poista käytöstä	Tunnista automaattisesti WPS:ää käyttävän yhteyspisteen yhteystapa: Käynnistä painonäppäinmenetelmä tai Käynnistä PIN-kooditila. Huomautus: Oletusasetus on Poista käytöstä.
Verkkotila BSS-tyyppi Infrastruktuuri Ad hoc	Määritä verkkotila. Huomautuksia: <ul style="list-style-type: none"> • Oletusasetus on Infrastruktuuri. Tässä tilassa tulostin voi käyttää verkkoa yhteyspisteen avulla. • Ad hoc -tila määrittää langattoman yhteyden suoraan tulostimen ja tietokoneen välille.
Yhteensopivuus 802.11b/g 802.11b/g/n	Määritä langattoman verkon langattoman tekniikan standardi. Huomautus: 802.11b/g/n on oletusasetus.

Valinta	Tarkoitus
Valitse verkko	Valitse käytettävissä oleva verkko tulostinta varten.
Näytä signaalin laatu	Tarkastele langattoman yhteyden laatua.
Näytä suojaustila	Tarkastele langattoman verkon salausmenetelmää.

AppleTalk-valikko

Huomautus: Valikko näkyy vain tulostinmalleissa, jotka on yhdistetty Ethernet-verkkoon tai joihin on asennettu lisävarusteena langaton verkkosovitin.

Voit siirtyä valikkoon kahdella tavalla:

- **Verkko/portit > Vakioverkko > Vakioverkon asetukset > AppleTalk**
- **Verkko/portit > Verkko [x] > Verkon [x] asetukset > AppleTalk**

Valinta	Toiminto
Ota käyttöön Kyllä Ei	Ota AppleTalk-tuki käyttöön tai poista se käytöstä. Huomautus: Kyllä on oletusarvo.
Näytä nimi	Näytä määritetty AppleTalk-nimi. Huomautus: AppleTalk-nimen voi muuttaa vain Embedded Web Server -sovelluksella.
Näytä osoite	Näytä määritetty AppleTalk-osoite. Huomautus: AppleTalk-osoitteen voi muuttaa vain Embedded Web Server -sovelluksella.
Määritä vyöhyke [verkossa käytettävissä olevien vyöhykkeiden luettelo]	Näytä verkossa käytettävissä olevien AppleTalk-vyöhykkeiden luettelo. Huomautus: Tehdasasetuksena on verkon oletusvyöhyke.

Vakio-USB-valikko

Käytettävä kohde	Tarkoitus
PCL-työn tunnis. Käytössä Ei käytössä	Määritä tulostin käyttämään automaattisesti PCL-emulointia, kun USB-portin kautta saapunut tulostustyö edellyttää sitä, oletuskomentokielestä riippumatta. Huomautuksia: <ul style="list-style-type: none"> • Oletusasetus on Käytössä. • Kun asetuksen arvoksi on valittu Ei käytössä, tulostin ei tutki tulevia tietoja. Tulostin käyttää PostScript-emulointia, jos PS-työn tunnist. -asetuksena on Käytössä. Laite käyttää Asetus-valikossa määritettyä oletuskomentokieltä, jos PS-työn tunnist. -asetuksena on Ei käytössä.
PS-työn tunnist. Käytössä Ei käytössä	Määritä tulostin käyttämään automaattisesti PS-emulointia, kun USB-portin kautta saapunut tulostustyö edellyttää sitä, oletuskomentokielestä riippumatta. Huomautuksia: <ul style="list-style-type: none"> • Oletusasetus on Käytössä. • Kun asetuksen arvoksi on valittu Ei käytössä, tulostin ei tutki tulevia tietoja. Tulostin käyttää PCL-emulointia, jos PCL-työn tunnist. -asetuksena on Käytössä. Laite käyttää Asetus-valikossa määritettyä oletuskomentokieltä, jos PCL-työn tunnist. -asetuksena on Ei käytössä.

Käytettävä kohde	Tarkoitus
NPA-tila Käytössä Ei käytössä Automaattinen	Määritä tulostin käyttämään NPA-yhteyksikäytännön mukaisen kaksisuuntaisen tiedonsiirron erityiskäsittelyä. Huomautuksia: <ul style="list-style-type: none"> Oletusasetus on Automaattinen. Automaattinen-asetuksella tulostin tarkistaa tiedot, määrittää muodon ja käsittelee sitten tiedot asianmukaisesti. Tulostin käynnistyy automaattisesti uudelleen, kun asetusta muutetaan tulostimen ohjauspaneelissa. Valikkovalinta päivittyy.
USB-puskuri Ei käytössä Automaattinen 3 kt - [sallittu enimmäiskoko]	Määritä USB-puskurin koko. Huomautuksia: <ul style="list-style-type: none"> Oletusasetus on Automaattinen. Ei käytössä -arvo poistaa työn puskuroidinn käytöstä. Kaikki tulostimen kiintolevylle jo puskuroidut työt tulostetaan, ennen kuin normaali käsittely jatkuu. USB-puskurin kokoa voidaan muuttaa 1 kt:n tarkkuudella. Puskurin enimmäiskoko määräytyy tulostimeen asennetun muistin määrän, muiden puskuroiden koon ja sen mukaan, onko Resurssien tallennus -asetus käytössä vai ei. Voit kasvattaa USB-puskurin enimmäiskokoa poistamalla rinnakkais-, sarja- ja verkkopuskurin käytöstä tai pienentämällä niiden kokoa. Tulostin käynnistyy automaattisesti uudelleen, kun asetusta muutetaan tulostimen ohjauspaneelissa. Valikkovalinta päivittyy.
Työn puskuroidinta Ei käytössä Käytössä Automaattinen	Tallenna tulostustyöt tilapäisesti tulostimen kiintolevylle ennen tulostusta. Huomautuksia: <ul style="list-style-type: none"> Oletusasetus on Ei käytössä. Jos asetus on Käytössä, työt puskuroidaan tulostimen kiintolevylle. Automaattinen-asetus puskuroidi tulostustyöt kiintolevylle vain, jos tulostin käsittelee jostakin toisesta portista tulevaa tietoa. Jos asetusta muutetaan tulostimen ohjauspaneelista ja sen jälkeen poistutaan valikoista, tulostin käynnistyy uudelleen. Valikkovalinta päivittyy.
Mac binaari PS Käytössä Ei käytössä Automaattinen	Määritä tulostimen käsittelemään Macintoshin binaarimuotoisia PostScript-tulostustöitä. Huomautuksia: <ul style="list-style-type: none"> Oletusasetus on Automaattinen. Käytössä-asetus käsittelee binaarimuotoiset PostScript-tulostustyöt. Ei käytössä -asetus suodattaa tulostustöitä käyttäen vakioyhteyksikäytäntöä.
ENA-osoite YYY.YYY.YYY.YYY	Aseta verkon osoitetiedot ulkoista tulostuspalvelinta varten. Huomautus: Tämä valikko on käytettävissä ainoastaan, kun tulostin on liitetty ulkoiseen tulostuspalvelimeen USB-portin kautta.
ENA-verkkopeite YYY.YYY.YYY.YYY	Aseta verkkopeitetiedot ulkoista tulostuspalvelinta varten. Huomautus: Tämä valikko on käytettävissä ainoastaan, kun tulostin on liitetty ulkoiseen tulostuspalvelimeen USB-portin kautta.
ENA-yhdyskäytävä YYY.YYY.YYY.YYY	Aseta yhdyskäytävätiedot ulkoista tulostuspalvelinta varten. Huomautus: Tämä valikko on käytettävissä ainoastaan, kun tulostin on liitetty ulkoiseen tulostuspalvelimeen USB-portin kautta.

SMTP-asetukset-valikko

Valinta	Tarkoitus
Primary SMTP Gateway (Ensisijainen SMTP-yhdyskäytävä)	Määritä SMTP-palvelimen yhdyskäytävä ja portin tiedot. Huomautus: Oletusarvoinen SMTP-yhdyskäytävän portti on 25.
Primary SMTP Gateway Port (Ensisijaisen SMTP-yhdyskäytävän portti)	
Secondary SMTP Gateway (Toissijainen SMTP-yhdyskäytävä)	
Secondary SMTP Gateway Port (Toissijaisen SMTP-yhdyskäytävän portti)	
SMTP-aikakatkaisu 5–30	Määritä, miten monen sekunnin kuluttua palvelin lopettaa sähköpostin lähetysoikeuden. Huomautus: 30 on oletusasetus.
Reply Address (Vastausosoite)	Määritä enintään 128 merkin vastausosoite tulostimen lähettämässä sähköpostiviestissä.
Käytä SSL Ei käytössä Sovittele Pakollinen	Määritä tulostin käyttämään SSL-tekniikkaa, mikä parantaa turvallisuutta muodostettaessa yhteys SMTP-palvelimeen. Huomautuksia: <ul style="list-style-type: none"> Oletusasetus on Ei käytössä. Kun Neuvottele-asetus on käytössä, SMTP-palvelin selvittää, käytetäänkö SSL-suojaustekniikkaa.
SMTP Server Authentication (SMTP-palvelimen todennus) No authentication required (Todennusta ei tarvita) Kirjautuminen/Tavallinen CRAM-MD5 Digest-MD5 NTLM Kerberos 5	Määritä, minkätyyppistä käyttäjän todennusta skannaus sähköpostiin -oikeudet edellyttävät. Huomautus: Oletusasetus on No authentication required (Todennusta ei tarvita).
Laitteeseen perustuva s-posti Ei mitään Käytä laitteen SMTP-valtuuksia	Määritä valtuudet, joita sovelletaan viestintään SMTP-palvelimen kanssa. Huomautuksia: <ul style="list-style-type: none"> Ei mitään on oletusarvo Laitteen lähettämä sähköposti- ja Käyttäjän lähettämä sähköposti -asetuksissa. Laitteikäyttäjätunnusta ja -salasanaa käytetään SMTP-palvelimeen kirjautumiseen, kun valittuna on Käytä laitteen SMTP-valtuuksia -vaihtoehto.
Käyttäjän lähettämä sähköposti Ei mitään Käytä laitteen SMTP-valtuuksia Käytä istunnon käytt.tunn. ja salas. Käytä istunnon sähköpostiosoitetta ja salasanaa Kehota käyttäjää	
Device Userid (Laitteikäyttäjätunnus)	
Laitesalasana	
Kerberos 5 -alue	
NTLM-toimialue	

Suojaus-valikko

Muokkaa suojausmäärittäjä -valikko

Huomautus: Tämä valikko tulee näkyviin vain tietyissä kosketusnäyttöisissä tulostinmalleissa.

Valinta	Toiminto
Muokkaa varasalasanaa Käytä varasalasanaa <ul style="list-style-type: none"> Ei käytössä Käytössä Salasana	Luo varasalasana. Huomautuksia: <ul style="list-style-type: none"> Käytä varasalasanaa -tilan oletusasetuksena on Ei käytössä. Tämä valikkokohta näkyy vain, kun varasalasana on olemassa.
Muokkaa moduuleita Sisäiset tilit NTLM Yksinkertaisen Kerberosin asetukset Kerberos-asetukset Active Directory LDAP LDAP+GSSAPI Salasana PIN-koodi	Muokkaa seuraavien kohteiden asetuksia: sisäiset tilit, NTLM, yksinkertainen Kerberos -asetukset, Kerberos-asetukset, Active Directory, LDAP, salasana ja PIN.
Muokkaa suojausmalleja [käytettävissä olevien mallien luettelo]	Lisää suojausmalli tai muokkaa sitä.
Muokkaa käyttöoikeuksien hallintaa Järjestelmänvalvojan valikot Function Access (Toiminnon käyttö) Hallinta Ratkaisut Peruuta työt laitteessa	Hallitse tulostimen valikoiden, laiteohjelmapäivitysten, arkiston töiden ja muiden käyttöasteiden käyttöä.

Muut suojausasetukset -valikko

Valinta	Toiminto
Kirjautumisrajoitukset Virheelliset kirjautumisy- ritykset Kirjautumisvirheen aikaraja Lukitusaika Kirjautumisen aikakat- kaisu Etäkirjautumisen aikakat- kaisu	Määritä tulostimen ohjauspaneelissa tehtyjen epäonnistuneiden kirjautumisyritysten määrä ja aika, ennen kuin laite lukitaan kaikilta käyttäjiltä. Huomautuksia: <ul style="list-style-type: none"> • Virheelliset kirjautumisyritykset -kohdassa määritetään, kuinka monta virheellistä kirjautumisyritystä sallitaan, ennen kuin laite lukitaan. Asetusalue 1–10 on oletusasetus. • Kirjautumisvirheen aikaraja -kohdassa määritetään ajanjakso, jonka kuluessa virheelliset kirjautumisyritykset sallitaan ennen laitteen lukitsemista. Asetuksen arvo voi olla 1–60 minuuttia. Oletusasetus on 5 minuuttia. • Lukitusaika-kohdassa määritetään, miten pitkäksi aikaa laite lukitaan, kun virheellisten kirjautumisten enimmäismäärä on ylittynyt. Asetuksen arvo voi olla 1–60 minuuttia. Oletusasetus on 5 minuuttia. Jos asetuksena on 1, tulostimessa ei käytetä lukitusaikaa. • Kirjautumisen aikakatkaisu -kohdassa määritetään, kuinka kauan tulostimen aloitusnäyttö pysyy valmiustilassa, ennen kuin käyttäjä kirjataan automaattisesti ulos. Asetuksen arvo voi olla 1–900 sekuntia. Oletusasetus on 30 sekuntia. • Etäkirjautumisen aikakatkaisu -kohdassa määritetään, kuinka kauan etäliittymä pysyy valmiustilassa, ennen kuin käyttäjä kirjataan automaattisesti ulos. Asetuksen arvo voi olla 1–120 sekuntia. Oletusasetus on 10 minuuttia.
Välivirtajohdon suojaus- nollaus Käyttöoikeuksien hallinta="Ei suojausta" Ei vaikutusta Palauta oletussuojausase- tukset	Muuta suojausasetusten arvoa Huomautuksia: <ul style="list-style-type: none"> • Käyttöoikeuksien hallinta="Ei suojausta" -asetus säilyttää kaikki suojaustiedot, jotka käyttäjä on määrittänyt. Oletusasetus on Ei suojausta. • "Ei vaikutusta" tarkoittaa, että palautus ei vaikuta laitteen suojauskokoonpanoon. • "Palauta oletussuojausasetukset" poistaa kaikki käyttäjän määrittämät suojaustiedot ja määrittää jokaisen asetuksen oletusarvoksi Muut suojausasetukset -osiossa sekä paneelissa että Embedded Web Server -palvelimessa.
LDAP-sertifikaatin tarkista- minen Vaadi Yritä Salli Ei koskaan	Salli käyttäjän pyytää palvelinsertifikaattia. Huomautuksia: <ul style="list-style-type: none"> • Vaadi tarkoittaa, että palvelinsertifikaattia pyydetään. Jos tuloksena on huono sertifikaatti tai sertifikaattia ei saada, istunto lopetetaan välittömästi. Vaadi on oletusasetus. • Yritä tarkoittaa, että palvelinsertifikaattia pyydetään. Jos sertifikaattia ei saada, istunto jatkuu normaalisti. Jos tuloksena on huono sertifikaatti, istunto lopetetaan välittömästi. • Salli tarkoittaa, että palvelinsertifikaattia pyydetään. Jos sertifikaattia ei saada, istunto jatkuu normaalisti. Jos tuloksena on huono sertifikaatti, sertifikaatti ohitetaan ja istunto jatkuu normaalisti. • Ei koskaan tarkoittaa, että palvelinsertifikaattia ei pyydetä.
PIN-tunnuksen vähimmäis- pituus 1–16	Rajoittaa PIN-koodin pituutta. Huomautus: Oletusasetus on 4.

Luottamuksellinen tulostus -valikko

Valinta	Toiminto
Virheellinen maks. PIN Ei käytössä 2–10	Määritä, miten monta kertaa väärä PIN voidaan antaa. Huomautuksia: <ul style="list-style-type: none"> • Valikkokohta näkyy vain, kun alustettu ja toimiva tulostimen kiintolevy on asennettuna. • Kun rajoitus on saavutettu, kyseisen käyttäjätunnuksen ja PIN-koodin tulostustyöt poistetaan.
Luottamuksellisen työn vanheneminen Ei käytössä 1 hour (1 tunti) 4 Hours (24 tuntia) 24 Hours (24 tuntia) 1 week (1 viikko)	Määritä, miten kauan tulostin säilyttää luottamuksellisia tulostustöitä. Huomautuksia: <ul style="list-style-type: none"> • Jos Luottamuksellisen työn vanheneminen -asetusta muutetaan, kun tulostimen muistissa tai kiintolevyllä on luottamuksellisia tulostustöitä, kyseisten tulostustöiden vanhenemisaikaa ei muuteta uuden oletusarvon mukaiseksi. • Jos tulostimesta katkaistaan virta, kaikki sen muistissa olevat luottamukselliset työt poistetaan.
Toista Työn vanheneminen Ei käytössä 1 hour (1 tunti) 4 Hours (24 tuntia) 24 Hours (24 tuntia) 1 week (1 viikko)	Määritä, kuinka kauan tulostin säilyttää tulostustöitä.
Varmenna Työn vanheneminen Ei käytössä 1 hour (1 tunti) 4 Hours (24 tuntia) 24 Hours (24 tuntia) 1 week (1 viikko)	Määritä, kuinka kauan tulostin säilyttää vahvistusta vaativia tulostustöitä.
Säilytä Työn vanheneminen Ei käytössä 1 hour (1 tunti) 4 Hours (24 tuntia) 24 Hours (24 tuntia) 1 week (1 viikko)	Määritä, kuinka kauan tulostin säilyttää myöhemmin suoritettavia tulostustöitä.
Huomautus: Oletusasetus on Ei käytössä.	

Pyyhi väliaikaiset datatiedostot -valikko

Pyyhi väliaikaiset datatiedostot -toiminto poistaa tulostimen kiintolevystä *vain* ne tulostustyötiedot, jotka *eivät ole* paraikaa tiedostojärjestelmän käytössä. Mitään tulostimen kiintolevyn pysyviä tietoja ei hävitetä. Tällaisia ovat esimerkiksi ladatut fontit, makrot ja pysäytetyt työt.

Huomautus: Tämä valikko näkyy ainoastaan, jos alustettu ja toimiva tulostimen kiintolevy on asennettuna.

Käytettävä kohde	Toiminto
Pyyhintätila Automaattinen	Määritä väliaikaisten datatiedostojen pyyhkimistila.

Käytettävä kohde	Toiminto
Automaattinen Kertapyyhintä Monikertapyyhintä	Merkitse aiemman tulostustyön käyttämä levytila. Tässä menetelmässä tiedostojärjestelmä ei pysty käyttämään tätä levytilaa, ennen kuin se on tyhjennetty. Huomautuksia: <ul style="list-style-type: none"> Oletusasetus on Kertapyyhintä. Vain automaattisen pyyhinnän avulla käyttäjät voivat pyyhkiä väliaikaiset datatiedostot katkaismatta tulostimen virtaa pitkäksi ajaksi. Erittäin luottamuksellisten tietojen pyyhkimiseen tulisi käyttää <i>vain</i> monikertapyyhintää.

Suojatarkistusloki-valikko

Valinta	Toiminto
Vie loki	Salli valtuutetun käyttäjän suorittama tarkistuslokin vienti. Huomautuksia: <ul style="list-style-type: none"> Tarkistuslokin vieminen tulostimen ohjauspaneelistä edellyttää, että tulostimeen on liitetty Flash-asema. Tarkistuslokin voi ladata Embedded Web Server -palvelimesta ja tallentaa tietokoneeseen.
Poista loki Kyllä Ei	Määritä, poistetaanko tarkistuslokit. Huomautus: Kyllä on oletusarvo.
Määritä loki Ota tarkistus käyttöön Kyllä Ei Ota etäloki käyttöön Ei Kyllä Etälokiasetus 0–23 Lokiin kirjattavien tapahtumien vakavuus 0–7	Määritä, luodaanko tarkistuslokit ja miten ne luodaan. Huomautuksia: <ul style="list-style-type: none"> Ota tarkistus käyttöön -toiminnolla määritetään, tallennetaanko tapahtumat suojaustarkistuslokiin ja etä-syslogiin. No (Ei) on oletusarvo. Ota etä-syslog käyttöön -toiminnolla määritetään, lähetetäänkö lokit etäpalvelimeen. No (Ei) on oletusarvo. Etä-syslog-asetuksella määritetään arvo, jonka perusteella lokit lähetetään etä-syslog-palvelimeen. 4 on oletusasetus. Kun Suojatarkistusloki-toiminto on valittu käyttöön, kunkin tapahtuman vakavuusarvo kirjataan. 4 on oletusasetus.

Päiväyksen ja ajan asettaminen

Valinta	Toiminto
Current Date and Time (Nykyinen päiväys ja aika)	Näytä tulostimen nykyiset päivämäärä- ja aika-asetukset.
Aseta päivä ja aika manuaalisesti	Aseta päivämäärä ja aika. Huomautus: Päiväys/aika on muotoa VVVV-KK-PP TT:MM:SS.
Time Zone (Aikavyöhyke)	Valitse aikavyöhyke. Huomautus: GMT on oletusasetus.

Valinta	Toiminto
Noudata kesäaika automaattisesti Käytössä Ei käytössä	Ota tulostimessa käyttöön kesäajan alkamis- ja päättymisaika Aikavyöhykeasetuksen mukaisesti. Huomautus: Käytössä on tehdasasetus ja käyttää kesä-/talviaikaa aikavyöhykeasetusten mukaisesti.
Mukautettu aikavyöhykkeen asetus Kesäajan alkamisviikko Kesäajan alkamispäivä Kesäajan alkamiskuukausi Kesäajan alkamisaika Kesäajan päättymisviikko Kesäajan päättymispäivä Kesäajan päättymiskuukausi Kesäajan päättymisaika Kesäajan porrastus	Käyttäjä voi määrittää aikavyöhykkeen.
Salli NTP (verkkoaikatoiminto) Käytössä Ei käytössä	Salli verkkoaikatoiminto, joka synkronoi verkossa olevien laitteiden kellot. Huomautus: Oletusasetus on Käytössä.
NTP-palvelin	Näytä NTP-palvelimen osoite.
Ota käyttöön todennus Käytössä Ei käytössä	Ota todennusasetus käyttöön tai poista se käytöstä. Huomautus: Oletusasetus on Ei käytössä.

Asetukset-valikko

Yleisasetukset-valikko

Valinta	Toiminto
Näytön kieli Englanti Francais Deutsch Italiano Espanol (espanja) Dansk Norsk Nederlands Svenska Portugali suomi Venäjä Polski Kreikka Magyar Turkce (turkki) Cesky (tsekki) Kiina (yksinkertaistettu) Kiina (perinteinen) Korean (korea) Japani	Määritä näytön kieli. Huomautus: Kaikki kielet eivät ole käytettävissä kaikissa malleissa. Voi olla tarpeen asentaa erityislaitteisto, jotta kyseiset kielet näkyvät.
Näytä tarvikearviot Näytä arviot Älä näytä arvioita	Näytä tarvikkeiden arviot ohjauspaneelissa, Embedded Web Server -palvelimessa, valikkoasetuksissa ja laitetilastojen raporteissa. Huomautus: Oletusasetus on Näytä arviot.
Eco Mode Ei käytössä Virta Virta/paperi Paperi	Minimoi virran, paperin ja erikoismateriaalin kulutus. Huomautuksia: <ul style="list-style-type: none"> Oletusasetus on Ei käytössä. Tämä palauttaa tulostimen tehdasasetukset. Virta-asetus minimoi tulostimen käyttämän virran. Virta/paperi-asetus minimoi virran, paperin ja erikoismateriaalin kulutuksen. Paperi-asetus minimoi paperin ja tulostustyössä tarvittavan erikoismateriaalin kulutuksen.
Automaattisen asiakirjansyöttölaitteen merkkiäni Käytössä Ei käytössä	Ilmaisee, kuuluuko automaattisesta asiakirjansyöttölaitteesta merkkiäni, kun siihen asetetaan paperia. Huomautus: Käytössä on oletusasetus.
Hiljainen tila Ei käytössä Käytössä	Minimoi tulostimen aiheuttama ääni. Huomautus: Oletusasetus on Ei käytössä.

Valinta	Toiminto
Suorita alkumäärittäminen Kyllä Ei	Suorita ohjattu asennustoiminto.
Näppäimistö Näppäimistön tyyppi Englanti Français Français Canadien (Kanadan ranska) Deutsch Italiano Español (espanja) Kreikka Dansk Norsk Nederlands Svenska suomi Portugali Venäjä Polski Sveitsin saksa Sveitsin ranska Korean (korea) Magyar Türkçe (turkki) Český (tsekki) Kiina (yksinkertaistettu) Kiina (perinteinen) Japani Mukautettu näppäin [x]	Määritä näyttönäppäimistön kieli ja mukautettujen näppäinten tiedot.
Paperikoot Yhdysvallat Metrinen	Määritä paperikokojen mittayksikkö. Huomautuksia: <ul style="list-style-type: none"> Oletusasetus on US. Alkuasetukset määräytyvät ohjatussa alkuasennuksessa tehdyn maa- tai aluevalinnan mukaan.
PC-skannaus-porttialue [porttialue]	Määritä kelpollinen porttialue tulostimille, jotka ovat portin palomuurin takana. Huomautus: 9751:12000 on oletusasetus.

Valinta	Toiminto
<p>Näytetyt tiedot</p> <p>vasen reuna oikea reuna Mukautettu teksti [x]</p>	<p>Määritä, mitä aloitusnäytön yläkulmissa näkyy.</p> <p>Valitse vasemman- ja oikeanpuoleiset valikot seuraavista vaihtoehtoista:</p> <ul style="list-style-type: none"> Ei mitään IP-osoite Pääkoneen nimi Yhteystiedon nimi Paikka Päivämäärä/aika mDNS/DDNS-palvelun nimi Zero Configuration-nimi Mukautettu teksti [x] Mallinimi <p>Huomautuksia:</p> <ul style="list-style-type: none"> • Vasen reuna -oletus on IP-osoite. • Oikea reuna -oletus on Päiväys/Aika.
<p>Näytetyt tiedot (jatkuu)</p> <p>Musta väri</p>	<p>Mukauta tarvikkeista näytettäviä tietoja.</p> <p>Valitse jokin seuraavista vaihtoehtoista:</p> <ul style="list-style-type: none"> Näyttöajankohta <ul style="list-style-type: none"> Älä näytä Näyttö Näytössä näkyvä viesti <ul style="list-style-type: none"> Oletus Vaihtoehtoinen Oletus <ul style="list-style-type: none"> [tekstimerkintä] Vaihtoehtoinen <ul style="list-style-type: none"> [tekstimerkintä] <p>Huomautus: Näyttöajankohdan oletusasetuksena on Älä näytä.</p>
<p>Näytetyt tiedot (jatkuu)</p> <p>Paperitukos Lisää paperia Huoltovirheet</p>	<p>Mukauta tiettyjen valikkojen näytettäviä tietoja.</p> <p>Valitse jokin seuraavista vaihtoehtoista:</p> <ul style="list-style-type: none"> Näyttö <ul style="list-style-type: none"> Kyllä Ei Näytössä näkyvä viesti <ul style="list-style-type: none"> Oletus Vaihtoehtoinen Oletus <ul style="list-style-type: none"> [tekstimerkintä] Vaihtoehtoinen <ul style="list-style-type: none"> [tekstimerkintä] <p>Huomautus: Näytä-asetuksen oletusasetus on Ei.</p>

Valinta	Toiminto
Aloituspäätöksen mukauttaminen Vaihda kieli Kopio Kopioinnin pikavalinnat Faksi Fax Shortcuts (Faksin pikavalinnat) Sähköposti E-mail Shortcuts (Sähköpostin pikavalinnat) FTP FTP Shortcuts (FTP-pikavalinnat) Haku pidossa olevista töistä Pidossa olevat työt USB-asema Profiilit ja sovellukset Kirjanmerkit Käyttäjän työt Lomakkeet ja suosikit Card Copy Skanna verkkoon MyShortcut-pikavalinnat Multi Send	Vaihda aloitusnäytössä näkyvät kuvakkeet. Valitse kunkin kuvakkeen kohdalla seuraavista vaihtoehdoista: Näyttö Älä näytä
Päivämäärämuoto KK-PP-VVVV PP-KK-VVVV VVVV-KK-PP	Määrittää päivämäärän esitysmuodon. Huomautus: KK-PP-VVVV on Yhdysvalloissa oletusasetus. PP-KK-VVVV on kansainvälinen oletusasetus.
Aikamuoto 12 tunnin järjestelmä (am/pm) 24 tunnin järjestelmä	Määrittää ajan esitysmuodon. Huomautus: Oletusasetus on 12 tunnin järjestelmä (A.M./P.M.).
Näytön kirkkaus 20-100	Määrittää näytön kirkkaus. Huomautus: 100 on oletusasetus.
Yhden sivun kopiointi Ei käytössä Käytössä	Määrittää skannaustaso kopioimaan vain yksi sivu kerrallaan. Huomautus: Oletusasetus on Ei käytössä.
Tulostuksen valaistus Normaali-/valmiustila Ei käytössä Himmeä Kirkas	Säädä vakioalustan valon määrää. Huomautuksia: <ul style="list-style-type: none"> "Himmeä" on tehtaan oletusasetus, jos Eco Mode -tilaksi on määritetty Energia tai Energia/Paperi. "Kirkas" on tehtaan oletusasetus, jos Eco Mode -tilaksi on määritetty Ei käytössä tai Paperi.
Äänipalaute Painikepalaute Käytössä Ei käytössä Äänenvoimakkuus 1-10	Määrittää painikkeiden äänenvoimakkuus. Huomautuksia: <ul style="list-style-type: none"> Painikepalautteen oletusasetus on Käytössä. Äänenvoimakkuuden oletusasetus on 5.

Valinta	Toiminto
Näytä kirjanmerkit Kyllä Ei	Määritä, näkyvätkö kirjanmerkit Pidossa olevat työt -alueella. Huomautus: Oletusasetus on Kyllä.
Salli taustan poisto Käytössä Ei käytössä	Määrittää, voiko taustan poistaa. Huomautus: Oletusasetus on Käytössä.
Salli mukautettujen töiden skannaus Käytössä Ei käytössä	Skannaa useita töitä samaan tiedostoon. Huomautus: Oletusasetus on Käytössä. Jos Käytössä-asetus on valittu, Salli mukautettujen töiden skannaus -asetus voidaan ottaa käyttöön tietyissä töissä.
Skannerin tukoksen selvittäminen Työtaso Sivutaso	Määritä, miten skannattu työ asetetaan uudelleen, jos asiakirjansyöttölaitteessa muodostuu paperitukos. Huomautuksia: <ul style="list-style-type: none"> Oletusasetus on Työtaso. Jos Työtaso on valittu, skannaa koko työ uudelleen. Jos Sivutaso on valittu, työ on skannattava uudelleen juuttuneesta sivusta lähtien.
Web-sivun päivitysväli 30-300	Määritä, miten monen sekunnin välein Embedded Web Server päivittyy. Huomautus: 120 on oletusasetus.
Yhteystiedon nimi	Määrittää tulostimen yhteyshenkilön nimen. Huomautus: Yhteyshenkilön nimi tallennetaan Embedded Web Server -palveluun.
Paikka	Määritä sijainti. Huomautus: Sijainti tallennetaan Embedded Web Server -palveluun.
Hälytykset Hälytysäänen määrittäminen Kasetin hälytys Nidontahälytys	Määrittää, kuuluuko hälytysääni tilanteessa, jossa vaaditaan käyttäjän toimia. Valitse kullekin hälytyslajille jokin seuraavista vaihtoehdoista: Ei käytössä Yksittäinen Jatkuva Huomautuksia: <ul style="list-style-type: none"> Hälytysäänen määrittäminen -asetuksen oletusasetus on Yksittäinen. Tällöin kuuluu monta lyhyttä äänimerkkiä. Kasetin hälytys- ja Nidontahälytys-asetusten oletus on Ei käytössä. Jatkuva-asetuksella kuuluu monta lyhyttä äänimerkkiä säännöllisin väliajoin.
Aikakatkaisut Valmiustila Ei käytössä 1-240	Määritä aika, jonka kuluttua tulostin siirtyy virransäästötilaan. Huomautus: Oletusasetus on 15 minuuttia.

Valinta	Toiminto
Aikakatkaisut Lepotila Ei käytössä 1–120	Määritä aika, jonka tulostin odottaa työn tulostamisen jälkeen ennen siirtymistä virransäästötilaan. Huomautuksia: <ul style="list-style-type: none"> Oletusasetus on 20 minuuttia. Pienet arvot säästävät enemmän energiaa, mutta saattavat edellyttää tavallista pitempiä lämpenemisaikoja. Valitse pienin asetus, jos tulostin on liitetty samaan virtapiiriin kuin huoneen valaistus tai huoneen valot välkkyvät. Jos tulostin on jatkuvassa käytössä, kannattaa valita suuri asetusarvo. Näin tulostin pysyy useimmissa tapauksissa tulostusvalmiudessa ja lämpenemisaika on mahdollisimman pieni. Ei käytössä näkyy vain, kun Virransäästö-asetuksena on Ei käytössä.
Aikakatkaisut Tulosta näyttö sammutettuna Salli tulostus näyttö sammutettuna Näyttö päällä tulostettaessa	Tulosta työ, kun näyttö on sammutettuna. Huomautus: Näyttö päällä tulostettaessa on oletusasetus.
Aikakatkaisut Horrostilan aikakatkaisu Ei käytössä 20 minuuttia 1–3 tuntia 6 tuntia 1–3 pv 1–2 vkoa 1 kk	Määrittää ajan, jonka jälkeen tulostin siirtyy horrostilaan. Huomautus: Oletusasetus on 3 päivää.
Aikakatkaisut Hibernate Timeout on Connection (Horrostilan aikakatkaisu yhteyden ollessa olemassa) Horros Ei horrostilaa	Aseta tulostin horrostilaan, vaikka aktiivinen Ethernet- tai puhelinyhteys on olemassa. Huomautus: Oletusasetus on Horrostila.
Aikakatkaisut Näytön aikakatkaisu 15-300	Määritä, miten kauan tulostin odottaa ennen näytön palaamista valmiustilaan. Huomautus: 30 on oletusasetus.
Aikakatkaisut Pitkä näytön aikakatkaisu Käytössä Ei käytössä	Jatkaa määritettyä työtä ilman paluuta aloitusnäyttöön, kun Näytön aikakatkaisu -asetuksella määritetty aika on kulunut. Huomautus: Oletusasetus on Ei käytössä.
Aikakatkaisut Tulostuksen aikakatkaisu Ei käytössä 1–255	Määritä, miten kauan tulostin odottaa työn loppumisilmoitusta ennen tulostustyön jäljellä olevan osan peruuttamista. Huomautuksia: <ul style="list-style-type: none"> 90 sekuntia on oletusasetus. Kun määritetty aika on kulunut, kaikki tulostimessa olevat osittain tulostetut sivut tulostetaan. Tulostuksen aikakatkaisu on käytettävissä vain, kun PCL-emulointi on käytössä.

Valinta	Toiminto
Aikakatkaisut Odotuksen aikakatkaisu Ei käytössä 15-65535	Määritä, miten kauan tulostin odottaa lisätietoja, ennen kuin se peruuttaa työn. Huomautuksia: <ul style="list-style-type: none"> • 40 sekuntia on oletusasetus. • Odotuksen aikakatkaisu on käytettävissä ainoastaan, kun tulostin käyttää PostScript-emulointia.
Aikakatkaisut Työn säilyttämisen aikakatkaisu 5-255	Määritä, miten kauan tulostin odottaa käyttäjän toimia, ennen kuin liikaa resursseja vaativa työ siirretään muistiin ja muiden jonossa olevien töiden tulostamista jatketaan. Huomautuksia: <ul style="list-style-type: none"> • 30 on oletusasetus. • Tämä valikkokohta näkyy ainoastaan, kun tulostimen kiintolevy on asennettu.
Virheenkorjaus Automaattinen uudelleenkäynnistys Käynnistä uudelleen, kun järjestelmä on vapaa Uudelleenkäynnistys aina Ei uudelleenkäynnistystä	Aseta tulostin käynnistymään uudelleen virhetilanteessa. Huomautus: Oletusasetus on Käynnistä uudelleen aina.
Virheenkorjaus Uudelleenkäynnistysten enimmäismäärä 1-20	Määritä tulostimen suorittamien automaattisten uudelleenkäynnistysten määrä. Huomautuksia: <ul style="list-style-type: none"> • 2 on oletusasetus. • Kun uudelleenkäynnistysten määrä vastaa määritettyä arvoa, näkyviin tulee virheilmoitus.
Tulostuksen palautus Automaattinen jatko Ei käytössä 5-255	Salli tulostimen jatkaa toimintaansa automaattisesti tietyissä offline-tilanteissa, joita ei ole ratkaistu määritetyn ajanjakson kuluessa. Huomautus: Oletusasetus on Ei käytössä.
Tulostuksen palautus Tukoselvitys Käytössä Ei käytössä Automaattinen	Määritä, tulostaako tulostin juuttuneet sivut. Huomautuksia: <ul style="list-style-type: none"> • Oletusasetus on Automaattinen. Tulostin tulostaa jumiutuneet sivut uudelleen, jos sivujen säilyttämiseen tarvittavaa muistitilaa ei tarvita tulostimen muihin tehtäviin. • Jos asetus on Käytössä, tulostin tulostaa juuttuneet sivut aina. • Jos asetus on Ei käytössä, tulostin ei tulosta juuttuneita sivuja.
Tulostuksen palautus Tukosavustaja Käytössä Ei käytössä	Määritä tulostin tarkistamaan paperitukokset automaattisesti. Huomautus: Oletusasetus on Käytössä.

Valinta	Toiminto
Tulostuksen palautus Sivun suojaus Ei käytössä Käytössä	Voit tulostaa sivun, joka ei välttämättä muutoin olisi tulostunut. Huomautuksia: <ul style="list-style-type: none"> Oletusasetus on Ei käytössä. Tulostin tulostaa sivun osittain, kun muisti ei riitä koko sivun tulostamiseen. Jos asetus on Käytössä, tulostin tulostaa koko sivun.
Paina lepopainiketta Älä tee mitään Lepo Horros	Määritä, miten tulostin reagoi vapaatilassa lepopainikkeen lyhyeen painallukseen. Huomautus: Oletusasetus on Lepo.
Pidä lepopainiketta painettuna Älä tee mitään Lepo Horros	Määritä, miten tulostin reagoi käyttämättömyystilassa lepopainikkeen pitkään painallukseen. Huomautus: Oletusasetus on Älä tee mitään.
Tehdasasetukset Älä palauta Palauta nyt	Käytä tulostimen tehdasasetuksia. Huomautuksia: <ul style="list-style-type: none"> Oletusasetus on Älä palauta. Palauta-vaihtoehto palauttaa tulostimen kaikki oletusasetukset paitsi Verkko/portit-valikon asetukset. Kaikki RAM-muistiin tallennetut lataukset poistetaan. Tämä ei vaikuta flash-muistiin tai tulostimen kiintolevylle tallennettuihin latauksiin.
Vie määrittystiedosto Vie	Vie määrittystiedoston flash-asemaan.

Kopiointiasetukset-valikko

Valinta	Tarkoitus
Sisältölaji Teksti Grafiikka Teksti/kuva Valokuva	Määritä alkuperäisen asiakirjan sisältö. Huomautus: Teksti/Kuva on oletusarvo.
Sisältölähde Mustavalkolaser Värilaser Mustesuihku Valokuva/filmi Aikakauslehti Sanomalehti Painotuote Muut	Määritä alkuperäisen asiakirjan tuotantotapa. Huomautus: Oletusasetus on mustavalkolaser.

Valinta	Tarkoitus
Puolet (kaksipuolisuus) 1-puolinen 1-puoliseksi 1-puolinen 2-puoliseksi 2-puolinen 1-puoliseksi 2-puolinen 2-puoliseksi	Määritä, onko alkuperäinen asiakirja yksi- vai kaksipuolinen sekä kopioidaanko se yksi- vai kaksipuolisena. Huomautuksia: <ul style="list-style-type: none"> • 1-puolinen 1-puoliseksi – Alkuperäisessä sivussa on tulostusta yhdellä puolella ja kopioidulla sivulla on myös tulostusta yhdellä puolella. • 1-puolinen 2-puoliseksi – Alkuperäisessä sivussa on tulostusta yhdellä puolella, mutta kopioidulla sivulla on tulostusta kummallakin puolella. • 2-puolinen 1-puoliseksi – Alkuperäisessä sivussa on tulostusta kummallakin puolella, mutta kopioidulla sivulla on tulostusta vain yhdellä puolella. • 2-puolinen 2-puoliseksi – Sekä alkuperäisessä että kopioidussa asiakirjassa on sisältöä molemmilla puolilla.
Paperinsäästö Ei käytössä 2 sivua, pysty 4 sivua, pysty 2 sivua, vaaka 4 sivua, vaaka	Kopioi asiakirjan kaksi tai neljä arkkia yhdelle sivulle. Huomautus: Oletusasetus on Ei käytössä.
Tulosta sivun reunat Käytössä Ei käytössä	Määritä, tulostetaanko reunat. Huomautus: Oletusasetus on Ei käytössä.
Lajittele (1,1,1) (2,2,2) (1,2,3) (1,2,3)	Säilytä tulostustyön sivut järjestyksessä tulostettaessa useita kopioita. Huomautus: Oletusasetus on (1,2,3) (1,2,3).
Nidonta Ei käytössä Käytössä	Ota nitoja käyttöön tai poista nitoja käytöstä. Huomautuksia: <ul style="list-style-type: none"> • Oletusasetus on Ei käytössä. • Tämä valikkokohta on näkyvässä vain, kun viimeistelijä on asennettu.

Valinta	Tarkoitus
Alkuperäinen koko Letter Legal Executive Folio Statement Oficio (Meksiko) Universal Autom koon tunn. Eri koot A4 A5 A6 JIS B5 Mukautettu skannauskoko [x] Kirja Käyntikortti 3 x 5 tuumaa 4 x 6 tuumaa Tunnuskortti	Määritä alkuperäisen asiakirjan paperikoko. Huomautuksia: <ul style="list-style-type: none"> • Letter on tehdasasetus Yhdysvalloissa. • A4 on kansainvälinen oletusasetus.
Kopioi kohteeseen -lähde Lokero [x] Automaattinen koon täsmäys Monikäyttösyöttöaukko	Määritä kopiointitöiden paperilähde. Huomautus: Lokero 1 on oletusasetus.
Kalvojen erotinsivut Käytössä Ei käytössä	Lisää piirtoheitinkalvojen väliin paperiarkki. Huomautus: Oletusasetus on Käytössä.
Erotinsivut Ei käytössä Kopioiden väliin Töiden väliin Arkkien väliin	Lisää sivujen, kopioiden tai töiden väliin paperiarkki. Huomautus: Oletusasetus on Ei käytössä.
Erotinsivujen lähde Lokero [x] Monikäyttösyöttöaukko	Määrittää erotinsivun paperilähteen. Huomautus: Lokero 1 on oletusasetus.
Tummuus 1–9	Määritä kopiointityön tummuustaso. Huomautus: Oletusasetus on 5.
Kopiomäärä 1–999	Määritä kopiointityön kopioiden määrä. Huomautus: Oletusasetus on 1.

Valinta	Tarkoitus
Ylätunniste/alatunniste [Sijainti] Ei käytössä Päivämäärä/aika Sivunumero Mukautettu teksti Tulostettavat Kaikki sivut Vain ensimmäinen sivu Kaikki paitsi ensimmäinen sivu Mukautettu teksti	Määritä ylä- tai alatunnistetiedot ja niiden sijainti sivulla. Valitse sijainti seuraavista vaihtoehdoista: <ul style="list-style-type: none"> • Ylävasen • Keskellä yläreunassa • Yläoikea • Alavasen • Keskellä alareunassa • Alaoikea Huomautuksia: <ul style="list-style-type: none"> • Sijaintiasetuksen oletusarvo on Ei käytössä. • Kaikki sivut on Tulostettavat-asetuksen oletusarvo.
Peittokuva Luottamuksellinen Kopio Vedos Kiireinen Mukautettu Ei käytössä	Määritä vesileimateksti, joka tulostetaan kopiotyön jokaiselle sivulle. Huomautus: Oletusasetus on Ei käytössä.
Mukautettu peittokuva	Määritä mukautettu vesileimateksti. Huomautus: Enimmäismerkkimäärä on 64.
Salli tärkeimmät kopiot Käytössä Ei käytössä	Salli tulostustyön keskeytys sivun tai asiakirjan kopioimista varten. Huomautus: Oletusasetus on Käytössä.
Mukautetun työn skannaus Käytössä Ei käytössä	Skannaa useita paperikokoja sisältävä asiakirja yhteen kopiointityöhön. Huomautuksia: <ul style="list-style-type: none"> • Oletusasetus on Ei käytössä. • Tämä valikkokohta näkyy ainoastaan, kun alustettu, toimiva tulostimen kiintolevy on asennettu.
Salli tallennus pikavalintana Käytössä Ei käytössä	Tallenna mukautetut kopiointiasetukset pikavalintoina. Huomautus: Oletusasetus on Käytössä.
Taustan poisto -4-4	Säädä kopiossa näkyvää taustaa. Huomautus: 0 on oletusasetus.
Automaattinen keskitys Ei käytössä Käytössä	Keskitä sivun sisältö automaattisesti. Huomautus: Oletusasetus on Ei käytössä.

Valinta	Tarkoitus
Värihäipymä Värihäipymä Ei mitään Punainen Vihreä Sininen Punainen oletuskynnysarvo 0–255 Vihreä oletuskynnysarvo 0–255 Sininen oletuskynnysarvo 0–255	Määritä skannauksen aikana häivyttävä väri ja säädä kunkin värin kynnysarvon häivytysoletusta. Huomautuksia: <ul style="list-style-type: none"> Ei mitään on Värin poisto -asetuksen oletusarvo. Kaikkien värien kynnysrajan oletusarvo on 128.
Kontrasti 0–5 Paras sisällön kannalta	Määritä kopiointityön kontrasti. Huomautus: Oletusasetus on Sisällön mukaan.
Peilikuva Ei käytössä Käytössä	Luo alkuperäisestä asiakirjasta peilikuva. Huomautus: Oletusasetus on Ei käytössä.
Negatiivinen kuva Ei käytössä Käytössä	Luo alkuperäisestä asiakirjasta negatiivikuva. Huomautus: Oletusasetus on Ei käytössä.
Varjojen yksityiskohtaisuus -4–4	Säädä kopiassa näkyvien varjon yksityiskohtia. Huomautus: 0 on oletusasetus.
Asiakirjansyöttölaitteen vinosyötön korjaus Automaattinen Ei käytössä Käytössä	Tällä korjataan vähäinen vinous skannatussa kuvassa. Huomautus: Oletusasetus on Ei käytössä.
Skannaus reunasta reunaan Ei käytössä Käytössä	Määritä alkuperäisen asiakirjan skannaus reunasta reunaan ennen faksaamista. Huomautus: Oletusasetus on Ei käytössä.
Terävyys 1–5	Säädä kopion terävyyttä. Huomautus: 3 on oletusasetus.
Mallikopio Ei käytössä Käytössä	Luo alkuperäisestä asiakirjasta mallikopio. Huomautus: Oletusasetus on Ei käytössä.

Faksiasetukset-valikko

Faksitila (Analogiset faksiasetukset) -valikko

Analoginen faksitila lähettää faksityön puhelinlinjan kautta.

Huomautus: Faksiominaisuus on käytettävissä vain tietyissä tulostinmalleissa.

Valinta	Tarkoitus
Faksinimi	Määritä faksin nimi tulostimessa.
Faksinumero	Määritä faksin numero.
Faksitunnus Faksinimi Faksinumero	Määritä, miten faksi tunnistetaan.
Ota käyttöön manuaalinen faksaus Käytössä Ei käytössä	Määritä tulostin käyttämään manuaalista faksia, johon tarvitaan jakorasia ja puhelin. Huomautuksia: <ul style="list-style-type: none"> • Oletusasetus on Ei käytössä. • Tavallisella puhelimella voit vastata tulevaan faksityöhön ja valita faksinumeron. • Voit siirtyä manuaaliseen faksiautoimintoon suoraan koskettamalla numeronäppäimistöllä painikkeita # 0.
Muistin käyttö Ainoastaan vastaanotto Lähinnä vastaanotto Yhtä paljon Lähinnä lähetys Ainoastaan lähetys	Määritä kiinteän muistin varaaminen faksitöiden lähettämiseen ja vastaanottamiseen. Huomautuksia: <ul style="list-style-type: none"> • Yhtä suuri on oletusarvo. Kun tämä vaihtoehto on valittuna, järjestelmä käyttää faksitöiden lähettämiseen ja vastaanottamiseen saman verran muistia. • Lähinnä lähetys -asetuksella suurin osa muistista varataan faksitöiden lähettämiseen. • Kun Ainoastaan lähetys -vaihtoehto on valittuna, järjestelmä varaa koko muistin faksitöiden lähettämiseen. • Ainoastaan vastaanotto -asetuksella kaikki muisti varataan faksitöiden vastaanottamiseen. • Lähinnä vastaanotto -asetuksella suurin osa muistista varataan faksitöiden vastaanottamiseen.
Peruuta faksit Salli Älä salli	Määritä, voiko tulostin peruuttaa faksitöitä vai ei. Huomautus: Salli on oletusarvo.
soittajan numero -palvelu Ei käytössä Ensisijainen Vaihtoehtoinen	Määritä käytetyn soittajatunnuksen tyyppi.
Faksinumeron piilotus Ei käytössä Vasemmalta Oikealta	Määritä, mistä suunnasta numeroita piilotetaan lähtevän faksin numerossa. Huomautuksia: <ul style="list-style-type: none"> • Oletusasetus on Ei käytössä. • Piilotettujen numeroiden määrä määräytyy Piilotettavat numerot -asetuksen perusteella.
Piilotettavat numerot 0–58	Määritä, miten monta numeroa piilotetaan lähtevän faksin numerossa. Huomautus: 0 on oletusasetus.

Valinta	Tarkoitus
Faksin kansilehti Faksin kansilehti Oletusarvoisesti ei käytössä Oletusarvoisesti käytössä Älä käytä koskaan Käytä aina Sisällytä kenttään Käytössä Ei käytössä Sisällytä kentästä Käytössä Ei käytössä Lähettäjä Sisällytä Viesti-kenttään Käytössä Ei käytössä Viesti Sisällytä logo Käytössä Ei käytössä Sisällytä alaviite [x] Käytössä Ei käytössä Alaviite [x]	Määritä faksin kansilehti. Huomautuksia: <ul style="list-style-type: none"> Faksin kansisivu -valikkovaihtoehdon oletusasetus on Oletusarvoisesti ei käytössä. Muiden valikkovaihtoehtojen oletusasetus on Ei käytössä.
Käytettävä kohde	Toiminto
Tarkkuus Vakio Tarkka 200 dpi Erittäin tarkka 300 dpi Huipputarkka 600 dpi	Määritä tarkkuus pisteinä tuumalla (dpi). Suurempi tarkkuusasetus parantaa tulostuslaatua, mutta pidentää faksien lähetysaikaa. Huomautus: Vakio on oletusasetus.

Käytettävä kohde	Toiminto
Alkuperäinen koko Letter Legal Executive Folio Statement Oficio (Meksiko) Universal Autom koon tunn. Eri koot A4 A5 A6 JIS B5 Mukautettu skannauskoko [x] Kirja Käyntikortti 3 x 5 tuumaa 4 x 6 tuumaa	Määritä alkuperäisen asiakirjan paperikoko. Huomautus: Eri koot on oletusasetus Yhdysvalloissa. A4 on kansainvälinen oletusasetus.
Puolet (kaksipuolisuus) Ei käytössä Pitkä reuna Lyhyt reuna	Määritä tekstin ja kuvien suunta sivulla. Huomautuksia: <ul style="list-style-type: none"> Oletusasetus on Ei käytössä. Pitkä reuna -asetusta käytettäessä sivut sidotaan sivun pitkältä reunalta (pystytulostuksessa vasen reuna ja vaakatulostuksessa yläreuna). Lyhyt reuna -asetusta käytettäessä sivut sidotaan sivun lyhyeltä reunalta (pystytulostuksessa yläreuna ja vaakatulostuksessa vasen reuna).
Sisältölaji Teksti Grafiikka Teksti/kuva Valokuva	Määritä alkuperäisen asiakirjan sisältö. Huomautus: Teksti on oletusasetus.
Sisätlähde Mustavalkolaser Väri­laser Mustesuihku Valokuva/filmi Aikakauslehti Sanomalehti Painotuote Muut	Määritä alkuperäisen asiakirjan tuotantotapa. Huomautus: Oletusasetus on mustavalkolaser.
Tummuus 1–9	Vaalenna tai tummenna tulostetta. Huomautus: Oletusasetus on 5.
Valinnan etuliite	Anna valinnan etuliite, esimerkiksi 99. Määrittystä varten käytettävissä on numerokenttä.

Käytettävä kohde	Toiminto
Valinnan etuliitesäännöt Etuliitesääntö [x]	Määritä valinnan etuliitesääntö.
Automaattinen uudelleenvalinta 0–9	Määritä, miten monta kertaa tulostin yrittää lähettää faksin määritettyyn numeroon. Huomautus: 5 on oletusasetus.
Uudelleensoittoväli 1–200	Määritä, miten monen minuutin välin numero valitaan uudelleen. Huomautus: 3 on oletusasetus.
Vaihteen alanumero Kyllä Ei	Ota käyttöön sokkovalinta ilman valintaääntä tai poista se käytöstä. Huomautus: Oletusasetus on Ei.
Ota ECM käyttöön Kyllä Ei	Ota käyttöön faksitöiden virheenkorjaustilan tai poista se käytöstä. Huomautus: Oletusasetus on Kyllä.
Ota faksin skannaus käyttöön Käytössä Ei käytössä	Fakkaa tiedostot, jotka on skannattu tulostimella. Huomautus: Oletusasetus on Käytössä.
Ota ohjainfaksaus käyttöön Kyllä Ei	Salli tulostinohjaimen lähettää faksitöitä. Huomautus: Oletusasetus on Kyllä.
Salli tallennus pikavalintana Käytössä Ei käytössä	Tallenna faksinumeroita pikavalintoina tulostimeen. Huomautus: Oletusasetus on Käytössä.
Numeronvalintatila Äänitaajuus Pulssi	Määritä valintaääni, joko ääni tai pulssi. Huomautus: Oletusasetus on Ääni.
Enimmäisnopeus 2400 4800 9600 14400 33600	Määritä, miten nopeasti faksit lähetetään. Huomautus: 33600 on oletusasetus.
Mukautetun työn skannaus Käytössä Ei käytössä	Skannaa useita paperikokoja sisältävä asiakirja yhteen tiedostoon. Huomautuksia: <ul style="list-style-type: none"> Oletusasetus on Ei käytössä. Tämä valikkovaihtoehto näkyy vain, jos tulostimeen on asennettu alustettu, toimiva kiintolevy.
Skannauksen esikatselu Käytössä Ei käytössä	Määritä, näkyykö skannaustöiden esikatselu näytössä. Huomautuksia: <ul style="list-style-type: none"> Oletusasetus on Ei käytössä. Tämä valikkovaihtoehto näkyy vain, jos tulostimeen on asennettu alustettu, toimiva kiintolevy.

Käytettävä kohde	Toiminto
Taustan poisto -4-4	Säädä skannatussa kuvassa näkyvän taustan määrää. Huomautus: 0 on oletusasetus.
Kontrasti 0-5 Paras sisällön kannalta	Määritä skannatun kuvan kontrasti. Huomautus: Oletusasetus on Sisällön mukaan.
Peilikuva Ei käytössä Käytössä	Luo alkuperäisestä asiakirjasta peilikuva. Huomautus: Oletusasetus on Ei käytössä.
Negatiivinen kuva Ei käytössä Käytössä	Luo alkuperäisestä asiakirjasta negatiivikuva. Huomautus: Oletusasetus on Ei käytössä.
Varjojen yksityiskohtaisuus -4-4	Säädä näkyvien varjon yksityiskohtien määrää. Huomautus: 0 on oletusasetus.
Asiakirjansyöttölaitteen vinosyötön korjaus Automaattinen Ei käytössä Käytössä	Korjaa skannattujen kuvien pienen vinouden. Huomautuksia: <ul style="list-style-type: none"> Oletusasetus on Ei käytössä. Tätä valikkokohtaa tuetaan vain tietyissä tulostinmalleissa.
Skannaus reunasta reunaan Ei käytössä Käytössä	Määritä alkuperäisen asiakirjan skannaus reunasta reunaan ennen faksaamista. Huomautus: Oletusasetus on Ei käytössä.
Terävyys 1-5	Säädä faksin terävyyttä. Huomautus: 3 on oletusasetus.
Lämpötila -4-4	Määritä lämpinät tai viileät tulosteet. Viileät arvot tuottavat oletusarvoa sinisemmän tulosteen, kun taas lämpimät arvot tuottavat oletusarvoa punaisemman tulosteen. Huomautus: 0 on oletusasetus.
Muunna värifaksit automaattisesti mustavalkofakseiksi Käytössä Ei käytössä	Muunna kaikki lähtevät faksit mustavalkoisiksi. Huomautus: Oletusasetus on Käytössä.

Valinta	Tarkoitus
Ota käyttöön faksivastaanotto Käytössä Ei käytössä	Salli tulostimen vastaanottaa faksitöitä. Huomautus: Oletusasetus on Käytössä.
Faksityö odottaa Ei mitään Väriaine Väriaine ja tarvikkeet	Poista tulostusjonosta faksityöt, kun työssä pyydetään tiettyjä, käyttämättömissä olevia resursseja. Huomautus: Oletusarvo on Ei mitään.
Hälytykset ennen vastaamista 1-25	Määritä saapuvan faksityön hälytysten määrä ennen vastaamista. Huomautus: Oletusasetus on 3.

Valinta	Tarkoitus
Automaattinen tiivistys Käytössä Ei käytössä	Sovita tuleva faksityö määritetyn faksilähteen paperikoon mukaan. Huomautus: Oletusasetus on Käytössä.
Paperilähde Automaattinen Lokero [x] Monikäyttösyöttöaukko	Määritä tulevien faksitöiden tulostamisessa käytettävä paperilähde. Huomautus: Oletusasetus on Automaattinen.
Puolet (kaksipuolisuus) Ei käytössä Käytössä	Ota käyttöön kaksipuolinen tulostus saapuissa faksitöissä. Huomautuksia: <ul style="list-style-type: none"> Oletusasetus on Ei käytössä. Valikkokohta näkyy vain, jos arkinkääntäjä on asennettuna.
Erotinsivut Ei käytössä Ennen työtä Työn jälkeen	Salli tulostimen lisätä erotinsivuja saapuviin faksitöihin. Huomautus: Oletusasetus on Ei käytössä.
Erotinsivujen lähde Lokero [x] Monikäyttösyöttöaukko	Määritä, mistä tulostin ottaa erotinsivun. Huomautus: Lokero 1 on oletusasetus.
Faksin alatunniste Käytössä Ei käytössä	Tulosta lähetystiedot vastaanotetun faksin kunkin sivun alareunaan. Huomautus: Oletusasetus on Ei käytössä.
Enimmäisnopeus 2400 4800 9600 14400 33600	Määritä, miten nopeasti faksit vastaanotetaan. Huomautus: 33600 on oletusasetus.
Faksin välitys Tulosta Tulosta ja välitä Välitä	Salli saapuneiden faksien välittäminen toiselle vastaanottajalle. Huomautus: Oletusasetus on Tulosta.
Välitä kohteeseen Faksi Sähköposti FTP LDSS eSF	Määritä sen vastaanottajan tyyppi, jolle faksit välitetään. Huomautuksia: <ul style="list-style-type: none"> Oletusasetus on Faksi. Valikkokohta voidaan käyttää vain Embedded Web Server -palvelimesta.
Eteenpäin pikavalintaan	Anna pikavalintanumero, joka vastaa vastaanottajan tyyppiä (faksi, sähköposti, FTP, LDSS tai eSF). Huomautus: Voit kirjoittaa aiheriville enintään 16 merkkiä.
Estä nimetön faksi Ei käytössä Käytössä	Mahdollista tulevien faksien estäminen, jos lähetyslaitteen asematunnusta tai faksitunnusta ei ole määritetty. Huomautus: Oletusasetus on Ei käytössä.

Valinta	Tarkoitus
Estetty faksi -luettelo	Mahdollista estettyjen faksinumeroiden luettelon tallentaminen tulostimeen. Huomautus: Voit kirjoittaa aiheriville enintään 512 merkkiä.

Valinta	Tarkoitus
Lähetysloki Tulosta loki Älä tulosta lokia Tulosta vain virhetilanteessa	Ota käyttöön siirtolokin tulostaminen kunkin faksityön jälkeen. Huomautus: Tulosta loki on oletusarvo.
Vastaanottovirheloki Älä tulosta Tulosta virhetilanteessa	Mahdollista vastaanottovirhelokin tulostaminen vastaanottovirheen jälkeen. Huomautus: Oletusasetus on Älä tulosta.
Tulosta lokit automaattisesti Käytössä Ei käytössä	Mahdollista faksilokien automaattinen tulostaminen. Huomautuksia: <ul style="list-style-type: none"> Oletusasetus on Käytössä. Lokit tulostetaan 200 faksityön välein.
Lokin paperilähde Lokero [x] Monikäyttösyöttöaukko	Määritä lokien tulostamiseen käytettävä paperilähde. Huomautus: Lokero 1 on oletusasetus.
Lokinäyttö Remote Station Name (Etäaseman nimi) Valittu numero	Määritä, näkyykö tulostetuissa lokeissa valittu numero tai palautettu aseman nimi tai faksinimi. Huomautus: Oletusasetus on Etäaseman nimi.
Ota käyttöön työloki Käytössä Ei käytössä	Salli faksityön lokin käyttö. Huomautus: Oletusasetus on Käytössä.
Ota käyttöön soitto-loki Käytössä Ei käytössä	Salli faksisoiton lokin käyttö. Huomautus: Oletusasetus on Käytössä.

Valinta	Tarkoitus
Kaiutintila Aina pois käytöstä Käytössä, kunnes yhteys muodostettu Aina käytössä	Määritä kaiuttimen tila. Huomautuksia: <ul style="list-style-type: none"> Käytössä, kunnes yhteys muodostettu on oletusasetus. Ääni toistetaan, kunnes faksiyhteys on muodostettu. Aina käytössä ottaa kaiuttimen käyttöön. Aina pois käytöstä -asetus poistaa kaiuttimen käytöstä.
Kaiuttimen äänenvoimakkuus Korkea Matala	Hallitse äänenvoimakkuusasetusta. Huomautus: Oletusasetus on Korkea.
Soittoäänien voimakkuus Ei käytössä Käytössä	Hallitse faksikaiuttimen soiton voimakkuutta. Huomautus: Oletusasetus on Käytössä.

Valinta	Tarkoitus
Kaikki soitot Vain yksi soitto Vain kaksi soittoa Vain kolme soittoa Vain yksi tai kaksi soittoa Vain yksi tai kolme soittoa Vain kaksi tai kolme soittoa	Määritä tunnistesoitot, kun tulostin vastaa puheluihin. Huomautus: Kaikki soitot on oletusasetus.

Sähköpostiasetukset-valikko

Valinta	Tarkoitus
Sähköpostipalvelimen asetus Aihe Viesti Tiedostonimi	Määritä sähköpostipalvelimen tiedot. Huomautuksia: <ul style="list-style-type: none"> • Aihe-kenttään voi kirjoittaa enintään 255 merkkiä. • Viesti-kenttään voi kirjoittaa enintään 512 merkkiä. • Tiedostonimi-kenttään voi kirjoittaa enintään 53 merkkiä.
Sähköpostipalvelimen asetus Lähetä kopio Ei näy Oletusarvoisesti käytössä Oletusarvoisesti ei käytössä Aina käytössä	Lähetä sähköpostiviestin kopio lähettäjälle. Huomautus: Oletusasetus on Ei näy.
Sähköpostipalvelimen asetus Sähköpostin enimmäiskoko 0–65 535 kt	Määritä sähköpostin enimmäiskoko kilotavuina. Huomautus: Määritettyä kokoa suurempia viestejä ei lähetetä.
Sähköpostipalvelimen asetus Kokovirheilmoitus	Lähetä ilmoitus, kun sähköpostiviestin koko ylittää rajoituksen. Huomautus: Voit kirjoittaa aiheriville enintään 1024 merkkiä.
Sähköpostipalvelimen asetus Rajoita kohteita	Määritä toimialueen nimi, esimerkiksi yrityksen toimialueen nimen, ja rajoita sähköpostikohteet vain kyseiseen toimialueen nimeen. Huomautus: Voit määrittää vain yhten toimialueen.
Sähköpostipalvelimen asetus Web-linkin asetus Palvelin Kirjautu Salasana Polku Tiedostonimi Web-linkki	Määritä sähköpostipalvelimen polun nimi, esimerkiksi: /hakemisto/polku . Huomautuksia: <ul style="list-style-type: none"> • Merkit * : ? < > eivät kelpaa polun nimessä. • Palvelin-, Kirjautumisnimi-, Salasana-, Polku- ja Web-linkki-kenttiin voi kirjoittaa enintään 128 merkkiä. • Tiedostonimessä voi olla enintään 53 merkkiä.

Valinta	Tarkoitus
Muoto PDF (.pdf) Suojattu PDF TIFF (.tif) JPEG (.jpg) XPS (.xps)	Määritä skannatun tiedoston muoto. Huomautus: PDF (.pdf) on oletusarvo.
PDF-versio 1.2–1.7 A–1a	Määritä sähköpostiin skannattavan PDF-tiedoston versio. Huomautus: Oletusasetus on 1,5.
Sisältölaji Teksti Grafiikka Teksti/kuva Valokuva	Määritä alkuperäisen asiakirjan sisältö. Huomautus: Teksti/Kuva on oletusarvo.
Sisältölähde Mustavalkolaser Värilaser Mustesuihku Valokuva/filmi Aikakauslehti Sanomalehti Painotuote Muut	Määritä alkuperäisen asiakirjan tuotantotapa. Huomautus: Oletusasetus on mustavalkolaser.
Väri Ei käytössä Käytössä	Määritä, tulostetaanko kopiot värillisinä.
Tarkkuus 75 dpi 150 dpi 200 dpi 300 dpi 400 dpi 600 dpi	Määritä skannauksen tarkkuus pisteinä tuumalla. Huomautus: Oletusasetus on 150 dpi.
Tummuus 1–9	Vaalenna tai tummenna tulostetta. Huomautus: 5 on oletusasetus.
Suunta Pysty Vaaka	Määritä skannatun kuvan sivun suunta. Huomautus: Oletusasetus on Pysty.

Valinta	Tarkoitus
Alkuperäinen koko Letter Legal Executive Folio Statement Oficio (Meksiko) Universal Autom koon tunn. Eri koot A4 A5 A6 JIS B5 Mukautettu skannauskoko [x] Kirja Käyntikortti 3 x 5 tuumaa 4 x 6 tuumaa	Määritä skannattavan asiakirjan paperikoko. Huomautuksia: <ul style="list-style-type: none"> • Letter on tehdasasetus Yhdysvalloissa. • A4 on kansainvälinen oletusasetus.
Puolet (kaksipuolisuus) Ei käytössä Pitkä reuna Lyhyt reuna	Määritä tekstin ja kuvien suunta sivulla. Huomautuksia: <ul style="list-style-type: none"> • Oletusasetus on Ei käytössä. • Pitkä reuna -asetusta käytettäessä sivut sidotaan sivun pitkältä reunalta (pystytulostuksessa vasen reuna ja vaakatulostuksessa yläreuna). • Lyhyt reuna -asetusta käytettäessä sivut sidotaan sivun lyhyeltä reunalta (pystytulostuksessa yläreuna ja vaakatulostuksessa vasen reuna).
JPEG-laatu Paras sisällön kannalta 5–90	Määritä JPEG-valokuvan laatu suhteessa tiedoston kokoon ja kuvan laatuun. Huomautuksia: <ul style="list-style-type: none"> • Oletusasetus on Sisällön mukaan. • Arvo 5 pienentää tiedostokokoa ja heikentää kuvanlaatua. • Jos asetus on 90, kuvan laatu on paras mahdollinen, mutta tiedosto on erittäin suuri. • Tämä valikkokohta koskee kaikkia skannaustoimintoja.
Tekstin oletusarvo 5–90	Määritä tekstikuvan laatu suhteessa tiedoston kokoon ja kuvan laatuun. Huomautus: Oletusasetus on 75.
Tekstin/kuvan oletusarvo 5–90	Määritä tekstin tai valokuvan laatu suhteessa tiedoston kokoon ja kuvan laatuun. Huomautus: Oletusasetus on 75.
Valokuvan oletusarvo 5–90	Määritä valokuvan laatu suhteessa tiedoston kokoon ja kuvan laatuun. Huomautus: Oletusasetus on 50.
Sähköpostikuvien muoto Liite Web-linkki	Määritä, miten kuvat lähetetään. Huomautus: Oletusarvo on Liite.

Valinta	Tarkoitus
Käytä monisivuisia TIFF-kuvia Käytössä Ei käytössä	Valitse yksi- tai monisivuiset TIFF-tiedostot. Jos sähköpostiin skannattava työ on monisivuinen, voidaan luoda yksi TIFF-tiedosto, joka sisältää kaikki sivut, tai yksittäinen TIFF-tiedosto kustakin työn sivusta. Huomautuksia: <ul style="list-style-type: none"> Oletusasetus on Käytössä. Tämä valikkokohta koskee kaikkia skannaustoimintoja.
Lähetysloki Tulosta loki Älä tulosta lokia Tulosta vain virhetilanteessa	Määritä, tulostuuko siirtoloki vai ei. Huomautus: Tulosta loki on oletusarvo.
Lokin paperilähde Lokero [x] Monikäyttösyöttöaukko	Määritä paperilähde sähköpostilokien tulostamista varten. Huomautus: Lokero 1 on oletusasetus.
Sähköpostin bittimäärä 1 bitti 8 bittiä	Ota käyttöön Teksti/Kuva-tila, jossa tiedostojen kokoa voidaan pienentää käyttämällä 1-bittisiä kuvia. Huomautus: 8 bittiä on oletusasetus.
Mukautetun työn skannaus Käytössä Ei käytössä	Kopioi eri paperikokoja sisältävä asiakirja Huomautuksia: <ul style="list-style-type: none"> Oletusasetus on Ei käytössä. Tämä valikkovaihtoehto näkyy vain, jos tulostimeen on asennettu alustettu, toimiva kiintolevy.
Skannauksen esikatselu Käytössä Ei käytössä	Määritä, näkyykö skannaustöiden esikatselu näytössä vai ei. Huomautuksia: <ul style="list-style-type: none"> Oletusasetus on Ei käytössä. Tämä valikkovaihtoehto näkyy vain, jos tulostimeen on asennettu alustettu, toimiva kiintolevy.
Salli tallennus pikavalintana Käytössä Ei käytössä	Tallenna sähköpostiosoitteita pikavalintoina. Huomautuksia: <ul style="list-style-type: none"> Oletusasetus on Käytössä. Kun asetukset on Ei käytössä, sähköpostikohteiden näytössä ei näy Tallenna pikavalintana -painiketta.
Taustan poisto -4-4	Säädä skannatussa kuvassa näkyvän taustan määrää. Huomautus: 0 on oletusasetus.
Väritasapaino Syaani – Punainen Magenta – Vihreä Keltainen – Sininen	Ota käyttöön tasainen väritasapaino tulosteessa.

Valinta	Tarkoitus
Värihäipymä Värihäipymä Ei mitään Punainen Vihreä Sininen Punainen oletuskynnysarvo 0–255 Vihreä oletuskynnysarvo 0–255 Sininen oletuskynnysarvo 0–255	Määritä skannauksen aikana häivyttävä väri ja säädä kunkin värin kynnysarvon häivytysoletusta. Huomautuksia: <ul style="list-style-type: none"> Ei mitään on Värin poisto -asetuksen oletusarvo. Kaikkien värien kynnysrajan oletusarvo on 128.
Kontrasti 0–5 Paras sisällön kannalta	Määritä tulosteen kontrasti. Huomautus: Oletusasetus on Sisällön mukaan.
Peilikuva Ei käytössä Käytössä	Luo alkuperäisestä asiakirjasta peilikuva. Huomautus: Oletusasetus on Ei käytössä.
Negatiivinen kuva Ei käytössä Käytössä	Luo alkuperäisestä asiakirjasta negatiivikuva. Huomautus: Oletusasetus on Ei käytössä.
Varjojen yksityiskohtaisuus -4–4	Säädä skannatussa kuvassa näkyvien varjon yksityiskohtien määrää. Huomautus: 0 on oletusasetus.
Asiakirjansyöttölaitteen vinosyötön korjaus Automaattinen Ei käytössä Käytössä	Tällä korjataan vähäinen vinous skannatussa kuvassa. Huomautuksia: <ul style="list-style-type: none"> Oletusasetus on Automaattinen. Tämä valikkokohta tulee näkyviin vain tietyissä tulostinmalleissa.
Skannaus reunasta reunaan Ei käytössä Käytössä	Määritä, skannataanko alkuperäinen asiakirja reunasta reunaan. Huomautus: Oletusasetus on Ei käytössä.
Terävyys 1–5	Säädä skannatun kuvan terävyyttä. Huomautus: Oletusasetus on 3.
Lämpötila -4–4	Käyttäjä voi määrittää lämpimiä tai viileitä tulosteita. Viileät arvot tuottavat oletusarvoa sinisemmän tulosteen, kun taas lämpimät arvot tuottavat oletusarvoa punaisemmän tulosteen. Huomautus: 0 on oletusasetus.
Kopio/piilokopio: Ei käytössä Käytössä	Ota käyttöön kopio- ja piilokopiokentät. Huomautus: Oletusasetus on Ei käytössä.

FTP-asetukset-valikko

Valinta	Tarkoitus
Muoto PDF (.pdf) Suojattu PDF (.pdf) TIFF (.tif) JPEG (.jpg) XPS (.xps)	Määritä FTP-osoitteeseen lähetettävän tiedoston muoto. Huomautus: PDF (.pdf) on oletusarvo.
PDF-versio 1.2–1.7 A–1a	Määritä FTP-osoitteeseen lähetettävän PDF-tiedoston versio. Huomautus: Oletusasetus on 1,5.
Sisältölaji Teksti Grafiikka Teksti/kuva Valokuva	Määritä alkuperäisen asiakirjan sisältö. Huomautus: Teksti/Kuva on oletusarvo.
Sisältölähde Mustavalkolaser Värilaser Mustesuihku Valokuva/filmi Aikakauslehti Sanomalehti Painotuote Muut	Määritä alkuperäisen asiakirjan tuotantotapa. Huomautus: Oletusasetus on mustavalkolaser.
Väri Ei käytössä Käytössä	Määritä, tulostetaanko kopiot värillisinä vai ei. Huomautus: Oletusasetus on Käytössä.
Tarkkuus 75 dpi 150 dpi 200 dpi 300 dpi 400 dpi 600 dpi	Määritä skannauksen laatu pisteinä tuumalla (dpi). Huomautus: Oletusasetus on 150 dpi.
Tummuus 1–9	Vaalenna tai tummenna tulostetta. Huomautus: 5 on oletusasetus.
Suunta Pysty Vaaka	Määritä skannatun kuvan sivun suunta. Huomautus: Oletusasetus on Pysty.

Valinta	Tarkoitus
Alkuperäinen koko Letter Legal Executive Folio Statement Oficio (Meksiko) Universal Autom koon tunn. Eri koot A4 A5 A6 JIS B5 Mukautettu skannauskoko [x] Kirja Käyntikortti 3 x 5 tuumaa 4 x 6 tuumaa	Määritä alkuperäisen asiakirjan paperikoko. Huomautuksia: <ul style="list-style-type: none"> • Letter on tehdasasetus Yhdysvalloissa. • A4 on kansainvälinen oletusasetus.
Puolet (kaksipuolisuus) Ei käytössä Pitkä reuna Lyhyt reuna	Määritä tekstin ja kuvien suunta sivulla. Huomautuksia: <ul style="list-style-type: none"> • Oletusasetus on Ei käytössä. • Pitkä reuna -asetusta käytettäessä sivut sidotaan sivun pitkältä reunalta (pystytulostuksessa vasen reuna ja vaakatulostuksessa yläreuna). • Lyhyt reuna -asetusta käytettäessä sivut sidotaan sivun lyhyeltä reunalta (pystytulostuksessa yläreuna ja vaakatulostuksessa vasen reuna).
JPEG-laatu Paras sisällön kannalta 5–90	Määritä JPEG-valokuvan laatu suhteessa tiedoston kokoon ja kuvan laatuun. Huomautuksia: <ul style="list-style-type: none"> • Oletusasetus on Sisällön mukaan. • Arvo 5 pienentää tiedostokokoa, mutta heikentää kuvanlaatua. • Jos asetetus on 90, kuvan laatu on paras mahdollinen, mutta tiedosto on erittäin suuri. • Tämä valikkokohta koskee kaikkia skannaustoimintoja.
Tekstin oletusarvo 5–90	Määritä tekstin laatu suhteessa tiedoston kokoon ja kuvan laatuun. Huomautus: Oletusasetus on 75.
Tekstin/kuvan oletusarvo 5–90	Määritä tekstin tai valokuvan laatu suhteessa tiedoston kokoon ja kuvan laatuun. Huomautus: Oletusasetus on 75.
Valokuvan oletusarvo 5–90	Määritä valokuvan laatu suhteessa tiedoston kokoon ja kuvan laatuun. Huomautus: Oletusasetus on 50.

Valinta	Tarkoitus
Käytä monisivuisia TIFF-kuvia Käytössä Ei käytössä	Valitse yksi- tai monisivuiset TIFF-tiedostot. Jos skannattava FTP-työ on monisivuinen, voidaan luoda yksi TIFF-tiedosto, joka sisältää kaikki sivut, tai yksittäinen TIFF-tiedosto kustakin työn sivusta. Huomautuksia: <ul style="list-style-type: none"> • Oletusasetus on Käytössä. • Tämä valikkokohta koskee kaikkia skannaustoimintoja.
Lähetysloki Tulosta loki Älä tulosta lokia Tulosta vain virhetilanteessa	Määritä, milloin siirtoloki tulostuu. Huomautus: Tulosta loki on oletusarvo.
Lokin paperilähde Lokero [x] Monikäyttösyöttöaukko	Määritä paperilähde FTP-lokien tulostamista varten. Huomautus: Lokero 1 on oletusasetus.
FTP:n bittimäärä 1 bitti 8 bittiä	Ota käyttöön Teksti/Kuva-tila, jossa tiedostojen kokoa voidaan pienentää käyttämällä 1-bittisiä kuvia. Huomautus: Oletusasetus on 8 bittiä.
Tiedostonimi	Kirjoita perustiedostonimi. Huomautus: Voit kirjoittaa aiheriville enintään 53 merkkiä.
Mukautetun työn skannaus Käytössä Ei käytössä	Kopioi useita paperikokoja sisältävä asiakirja yhteen skannaustyöhön. Huomautus: Oletusasetus on Ei käytössä.
Skannauksen esikatselu Käytössä Ei käytössä	Määritä, näkykö skannaustöiden esikatselu näytössä. Huomautuksia: <ul style="list-style-type: none"> • Oletusasetus on Ei käytössä. • Tämä valikkovaihtoehto näkyy vain, jos tulostimeen on asennettu alustettu, toimiva kiintolevy.
Salli tallennus pikavalintana Käytössä Ei käytössä	Ota käyttöön FTP-osoitteiden pikavalintojen luominen. Huomautus: Oletusasetus on Käytössä.
Taustan poisto -4-4	Säädä kopiassa näkyvää taustaa. Huomautus: 0 on oletusasetus.
Väritasapaino Syaani – Punainen Magenta – Vihreä Keltainen – Sininen	Ota käyttöön tasainen väritasapaino tulosteessa.

Valinta	Tarkoitus
Värihäipymä Värihäipymä Ei mitään Punainen Vihreä Sininen Punainen oletuskynnysarvo 0–255 Vihreä oletuskynnysarvo 0–255 Sininen oletuskynnysarvo 0–255	Määritä, mikä väri poistetaan skannauksen aikana ja miten paljon poistoa voimistetaan tai heikennetään. Huomautuksia: <ul style="list-style-type: none"> Ei mitään on Väriin poisto -asetuksen oletusarvo. Kaikkien värien kynnysrajan oletusarvo on 128.
Kontrasti 0–5 Paras sisällön kannalta	Määritä tulosteen kontrasti. Huomautus: Oletusasetus on Sisällön mukaan.
Peilikuva Ei käytössä Käytössä	Luo alkuperäisestä asiakirjasta peilikuva. Huomautus: Oletusasetus on Ei käytössä.
Negatiivinen kuva Ei käytössä Käytössä	Luo alkuperäisestä asiakirjasta negatiivikuva. Huomautus: Oletusasetus on Ei käytössä.
Varjojen yksityiskohtaisuus -4–4	Säädä skannatussa kuvassa näkyvien varjon yksityiskohtien määrää. Huomautus: 0 on oletusasetus.
Asiakirjansyöttölaitteen vinosyötön korjaus Automaattinen Ei käytössä Käytössä	Tällä korjataan vähäinen vinous skannatussa kuvassa. Huomautuksia: <ul style="list-style-type: none"> Oletusasetus on Automaattinen. Tätä valikkokohtaa tuetaan vain tietyissä tulostinmalleissa.
Skannaus reunasta reunaan Ei käytössä Käytössä	Määritä, skannataanko alkuperäinen asiakirja reunasta reunaan. Huomautus: Oletusasetus on Ei käytössä.
Terävyys 1–5	Säädä skannatun kuvan terävyyttä. Huomautus: Oletusasetus on 3.
Lämpötila -4–4	Käyttäjä voi määrittää lämpimiä tai viileitä tulosteita. Viileät arvot tuottavat oletusarvoa sinisemmän tulosteen, kun taas lämpimät arvot tuottavat oletusarvoa punaisemman tulosteen. Huomautus: 0 on oletusasetus.

Flash-asema-valikko

Skannausasetukset

Käytettävä kohde	Toiminto
Muoto PDF (.pdf) Suojattu PDF TIFF (.tif) JPEG (.jpg) XPS (.xps)	Määritä FTP:n kautta lähetettävän tiedoston muoto. Huomautus: PDF (.pdf) on oletusarvo.
PDF-versio 1.2–1.7 A-1a	Määritä FTP:n kautta lähetettävän PDF-tiedoston versio. Huomautus: Oletusasetus on 1,5.
Sisältölaji Teksti Grafiikka Teksti/kuva Valokuva	Määritä alkuperäisen asiakirjan sisältö. Huomautus: Teksti/Kuva on oletusarvo.
Sisältölähde Mustavalkolaser Värilaser Mustesuihku Valokuva/filmi Aikakauslehti Sanomalehti Lehdistö Muut	Määritä alkuperäisen asiakirjan tuotantotapa. Huomautus: Oletusasetus on Mustavalkolaser.
Tarkkuus 75 dpi 150 dpi 200 dpi 300 dpi 400 dpi 600 dpi	Määritä skannauksen tarkkuus pisteinä tuumalla (dpi). Huomautus: Oletusasetus on 150 dpi.
Tummuus 1–9	Vaalenna tai tummenna tulostetta. Huomautus: Oletusasetus on 5.
Suunta Pysty Vaaka	Määritä skannatun kuvan suunta. Huomautus: Oletusasetus on Pysty.

Käytettävä kohde	Toiminto
Alkuperäinen koko Letter Legal Executive Folio Statement Oficio (Meksiko) Autom koon tunn. Eri koot A4 A5 A6 JIS B5 Vaikea materiaali Letter Vaikea materiaali A5 Vaikea materiaali Legal Vaikea materiaali A4 Mukautettu skannauskoko [x] Kirja Käyntikortti 3 x 5 tuumaa 4 x 6 tuumaa	Määritä alkuperäisen asiakirjan paperikoko. Huomautus: Letter on tehdasasetus Yhdysvalloissa. A4 on kansainvälinen oletusasetus.
Puolet (kaksipuolisuus) Ei käytössä Pitkä reuna Lyhyt reuna	Määritä tekstin ja kuvien suunta sivulla. Huomautuksia: <ul style="list-style-type: none"> Oletusasetus on Ei käytössä. Pitkä reuna -asetusta käytettäessä sivut sidotaan sivun pitkältä reunalta (pystytulostuksessa vasen reuna ja vaakatulostuksessa yläreuna). Lyhyt reuna -asetusta käytettäessä sivut sidotaan sivun lyhyeltä reunalta (pystytulostuksessa yläreuna ja vaakatulostuksessa vasen reuna).
JPEG-laatu Paras sisällön kannalta 5–90	Määritä JPEG-valokuvan laatu suhteessa tiedoston kokoon ja laatuun. Huomautuksia: <ul style="list-style-type: none"> Oletusasetus on Sisällön mukaan. Arvo 5 pienentää tiedostokokoa, mutta heikentää kuvanlaatua. Jos asetusta on 90, kuvan laatu on paras mahdollinen, mutta tiedosto on erittäin suuri. Tämä valikkokohta koskee kaikkia skannaustoimintoja.
Tekstin oletusarvo 5–90	Määritä tekstin laatu suhteessa tiedoston kokoon ja kuvan laatuun. Huomautus: 75 on oletusasetus.
Tekstin/kuvan oletusarvo 5–90	Määritä tekstin tai valokuvan laatu suhteessa tiedoston kokoon ja laatuun. Huomautus: 75 on oletusasetus.
Valokuvan oletusarvo 5–90	Määritä valokuvan laatu suhteessa tiedoston kokoon ja laatuun. Huomautus: Oletusasetus on 50.

Käytettävä kohde	Toiminto
Käytä monisivuisia TIFF-kuvia Käytössä Ei käytössä	Valitse yksi- tai monisivuiset TIFF-tiedostot. Jos sähköpostiin skannattava FTP-työ on monisivuinen, voidaan luoda yksi TIFF-tiedosto, joka sisältää kaikki sivut, tai yksittäinen TIFF-tiedosto kustakin sivusta. Huomautuksia: <ul style="list-style-type: none"> Oletusasetus on Käytössä. Tämä valikkokohta koskee kaikkia skannaustoimintoja.
Tiedostonimi	Kirjoita perustiedostonimi. Huomautus: Enimmäismerkkimäärä on 53.
Mukautetun työn skannaus Käytössä Ei käytössä	Kopioi samaan kopiointityöhön useita paperikokoja sisältävä asiakirja. Huomautus: Oletusasetus on Ei käytössä.
Skannauksen esikatselu Käytössä Ei käytössä	Määritä, näkyykö skannaustöiden esikatselu näytössä. Huomautus: Oletusasetus on Ei käytössä.
Taustan poisto -4-4	Säädä kopiossa näkyvää taustaa. Huomautus: 0 on oletusasetus.
Kontrasti 0-5 Paras sisällön kannalta	Määritä skannatun kuvan kontrasti. Huomautus: Oletusasetus on Sisällön mukaan.
Peilikuva Ei käytössä Käytössä	Luo alkuperäisestä asiakirjasta peilikuva. Huomautus: Oletusasetus on Ei käytössä.
Negatiivinen kuva Ei käytössä Käytössä	Luo alkuperäisestä asiakirjasta negatiivikuva. Huomautus: Oletusasetus on Ei käytössä.
Varjojen yksityiskohtaisuus -4-4	Säädä skannatussa kuvassa näkyvien varjon yksityiskohtien määrää. Huomautus: Oletusasetus on 0.
Skannaus reunasta reunaan Ei käytössä Käytössä	Määritä, skannataanko alkuperäinen asiakirja reunasta reunaan. Huomautus: Oletusasetus on Ei käytössä.
Terävyys 1-5	Säädä skannatun kuvan terävyyttä. Huomautus: Oletusasetus on 3.
Lämpötila -4-4	Käyttäjä voi määrittää lämpimiä tai viileitä tulosteita. Viileät arvot tuottavat oletusarvoa sinisemmän tulosteen, kun taas lämpimät arvot tuottavat oletusarvoa punaisemmän tulosteen.

Tulostusasetukset

Kopiomäärä 1–999	Määrittää kunkin tulostustyön kopioiden oletusmäärän. Huomautus: 1 on oletusasetus.
Paperilähde Lokero [x] Monikäyttösyöttöaukko Käsinsyöttö Kirjekuoren käsinsyöttö	Kaikkien tulostustöiden oletuspaperilähteen määrittäminen. Huomautus: Lokero 1 on oletusasetus.
Lajittele (1,1,1) (2,2,2) (1,2,3) (1,2,3)	Säilyttää tulostustyön sivut järjestyksessä, kun tulostetaan useita kopioita. Huomautus: Oletusasetus on (1,2,3) (1,2,3).
Puolet (kaksipuolisuus) 1-puolinen 2-puolinen	Määritä, tulostetaanko vain sivun toiselle puolelle vai molemmille puolille. Huomautus: Oletusasetus on Yksipuolinen.
Nidonta Ei käytössä Käytössä	Määritä, nidotaanko tulosteet. Huomautuksia: <ul style="list-style-type: none"> Oletusasetus on Ei käytössä. Tämä valikko näkyy vain, kun nitoja on asennettuna.
Kaksipuolinen sidonta Pitkä reuna Lyhyt reuna	Määritä kaksipuolisten sivujen sidonta suhteessa paperin suuntaan. Huomautuksia: <ul style="list-style-type: none"> Pitkä reuna -asetusta käytettäessä sivut sidotaan sivun pitkältä reunalta (pystytulostuksessa vasen reuna ja vaakatulostuksessa yläreuna). Lyhyt reuna -asetusta käytettäessä sivut sidotaan sivun lyhyeltä reunalta (pystytulostuksessa yläreuna ja vaakatulostuksessa vasen reuna).
Paperinsäästö Ei käytössä 2 sivua/arkki 3 sivua/arkki 4 sivua/arkki 6 sivua/arkki 9 sivua/arkki 12 sivua/arkki 16 sivua/arkki	Määritä, että monisivuiset kuvat tulostetaan paperin yhdelle puolelle. Huomautuksia: <ul style="list-style-type: none"> Oletusasetus on Ei käytössä. Kullekin sivulle tulostetaan valitun numeron mukainen määrä kuvia.
Paperinsäästön järjestys Vaakasuora Käänteinen vaaka Käänteinen pysty Pystysuora	Määritä monisivuisten kuvien paikka. Huomautuksia: <ul style="list-style-type: none"> Oletusasetus on Vaakasuora. Paikka määräytyy sivun kuvien lukumäärän ja sen mukaan, ovatko ne pysty- vai vaakasuunnassa.
Paperinsäästön suunta Automaattinen Vaaka Pysty	Määritä monisivuisen asiakirjan suunta. Huomautus: Oletusasetus on Automaattinen. Tulostin valitsee pysty- tai vaakasuunnan.

Paperinsäästön reuna Ei mitään Tasainen	Tulosta reuna kunkin sivun kuvan ympärille. Huomautus: Oletusarvo on Ei mitään.
Erotinsivut Ei käytössä Kopioiden väliin Töiden väliin Arkkien väliin	Määritä, lisätäänkö tyhjiä erotinsivuja. Huomautuksia: <ul style="list-style-type: none"> Oletusasetus on Ei käytössä. Kopioiden väliin -asetus lisää tyhjän arkin tulostustyön jokaisen kopion väliin, jos Lajittele-asetuksena on (1,2,3) (1,2,3). Jos Lajittele-asetuksena on (1,1,1) (2,2,2), tyhjä sivu lisätään jokaisen tulostetun sivusarjan väliin, esimerkiksi kaikkien sivujen numero 1 tai 2 jälkeen. Jos valitset Töiden väliin, laite lisää tulostustöiden väliin tyhjän arkin. Jos valitset Arkkien väliin, laite lisää tyhjän arkin tulostustyön jokaisen sivun jälkeen. Tämä on hyödyllinen kalvoja tulostettaessa tai silloin, kun asiakirjaan halutaan tulostaa tyhjiä sivuja.
Erotinsivujen lähde Lokero [x] Monikäyttösyöttöaukko	Määrittää erotinsivujen paperilähteen. Huomautus: Lokero 1 on oletusasetus.
Tyhjät sivut Älä tulosta Tulosta	Määritä, lisätäänkö tulostustyöhön tyhjiä sivuja. Huomautus: Oletusasetus on Älä tulosta.

Tulostusasetukset

Asetus-valikko

Valinta	Tarkoitus
Komentokieli PCL-emulointi PS-emulointi	Määritä tulostimen kieli. Huomautuksia: <ul style="list-style-type: none"> Oletusasetus on PCL-emulointi. Komentokielen asettaminen oletukseksi ei estä sovellusohjelmaa lähettämästä töitä, joiden tulostusta ohjataan jollakin muulla komentokielellä.
Työ odottaa Käytössä Ei käytössä	Määritä, että tulostustyöt poistetaan tulostusjonosta, jos ne tarvitsevat tulostintarvikkeita tai mukautettuja asetuksia, joita ei ole ei käytettävissä. Tulostusjonosta poistetut tulostustyöt siirretään erilliseen tulostusjonoon, jotta muut työt tulostuvat normaalisti. Kun puuttuva tieto tai lisätarvikkeet ovat käytettävissä, tallennetut työt tulostuvat. Huomautuksia: <ul style="list-style-type: none"> Oletusasetus on Ei käytössä. Tämä valikkoasetus näkyy ainoastaan, kun alustettu, toimiva tulostimen kiintolevy on asennettu. Tällä varmistetaan, etteivät tallennetut työt katoa, jos tulostimesta katkeaa sähkö.

Valinta	Tarkoitus
Tulostusalue Normaali Koko sivu	Määritä looginen ja fyysinen tulostusalue. Huomautuksia: <ul style="list-style-type: none"> Oletusasetus on Normaali. Kun yrität tulostaa tietoja Normaali-asetuksen määrittämälle ei-tulostettavalle alueelle, tulostin leikkaa kuvan rajan kohdasta. Koko sivu -asetuksella kuva voidaan ulottaa Normaali-asetuksella määritetyn tulostusalueen ulkopuolelle, mutta tulostin leikkaa kuvan Normaali-asetuksen rajalla. Tämä asetus koskee vain sivuja, jotka tulostetaan käyttäen PCL 5e -komentokieltä. Asetus ei vaikuta sivuihin, jotka tulostetaan PCL XL- tai PostScript-komentokieltä käyttäen.
Tallennuspaikka RAM-muisti Flash-muisti Levy	Määritä latausten tallennuspaikka. Huomautuksia: <ul style="list-style-type: none"> Oletusasetus on RAM-muisti. Lataukset voidaan tallentaa RAM-muistiin ainoastaan väliaikaisesti. Jos lataukset tallennetaan flash-muistiin tai tulostimen kiintolevylle, ne säilyvät pysyvästi. Lataukset säilyvät flash-muistissa tai tulostimen kiintolevyllä silloinkin, kun tulostimesta on katkaistu virta. Tämä valikkoasetus näkyy ainoastaan, kun alustettu, toimiva flash-asema tai tulostimen kiintolevy on asennettu.
Resurssien tallennus Käytössä Ei käytössä	Määritä, mitä tulostin tekee ladatuille resursseille, kuten RAM-muistiin tallennetuille fonteille ja makroille, jos tulostin vastaanottaa työn, joka edellyttää muistia enemmän kuin on käytettävissä. Huomautuksia: <ul style="list-style-type: none"> Oletusasetus on Ei käytössä. Tällä asetuksella tulostin säilyttää lataukset ainoastaan siihen saakka, kun muistia tarvitaan. Latauksia poistetaan tulostustöiden käsittelemistä varten. Jos asetus on Käytössä, lataukset säilytetään myös kielen muuttamisen ja tulostimen asetusten palauttamisen aikana. Jos tulostimen muisti loppuu kesken, näyttöön tulee teksti Muisti täynnä [38] ja latauksia ei poisteta.
Kaikkien töiden tulostusjärjestys Aakkosellinen Vanhimmat ensin Uusimmat ensin	Määritä pysäytettyjen ja luottamuksellisten töiden tulostusjärjestys, kun Tulosta kaikki valitaan. Huomautus: Oletusasetus on Aakkosellinen. Tulostustyöt näkyvät tulostimen ohjauspaneelissa aina aakkosjärjestyksessä.

Viimeistely-valikko

Käytettävä kohde	Toiminto
Puolet (kaksipuolisuus) 1 -puolinen 2 -puolinen	Määritä, onko kaksipuolinen tulostus kaikkien tulostustöiden oletus. Huomautuksia: <ul style="list-style-type: none"> “1 -puolinen” on oletusasetus. Kaksipuolisen tulostuksen voi määrittää tulostinohjelmistossa. Windows-käyttäjät: Valitse File (Tiedosto) >Print (Tulosta) ja valitse sitten Properties (Ominaisuudet), Preferences (Määrittelyt), Options (Asetukset) tai Setup (Asennus). Macintosh-käyttäjät: Valitse File (Tiedosto) >Print (Tulosta) ja määritä sitten asetukset Print-valintaikkunan ja ponnahdusvalikkojen avulla.

Käytettävä kohde	Toiminto
Kaksipuolinen sidonta Pitkä reuna Lyhyt reuna	Määritä kaksipuolisten sivujen sidonta- ja tulostustapa paperin suunnan mukaan. Huomautuksia: <ul style="list-style-type: none"> Oletusasetus on Pitkä reuna. Tätä asetusta käytettäessä sivut sidotaan sivun pitkältä reunalta (pystytulostuksessa vasen reuna ja vaakatulostuksessa yläreuna). Lyhyt reuna -asetusta käytettäessä sivut sidotaan sivun lyhyeltä reunalta (pystytulostuksessa yläreuna ja vaakatulostuksessa vasen reuna).
Kopiomäärä 1–999	Määritä kunkin tulostustyön oletuskopiomäärä. Huomautus: Oletusasetus on 1.
Tyhjät sivut Älä tulosta Tulosta	Määritä, lisätäänkö tulostustyöhön tyhjiä sivuja. Huomautus: Oletusasetus on Do Not Print (Älä tulosta).
Lajittele (1,1,1) (2,2,2) (1,2,3) (1,2,3)	Säilytä tulostustyön sivut järjestyksessä tulostettaessa useita kopioita. Huomautuksia: <ul style="list-style-type: none"> Oletusasetus on (1,1,1) (2,2,2). Käytössä-asetus pinoaa tulostustyöt järjestyksessä.
Erotinsivut Ei käytössä Kopioiden väliin Töiden väliin Arkkien väliin	Määritä, lisätäänkö tyhjiä erotinsivuja. Huomautuksia: <ul style="list-style-type: none"> Ei mitään on oletusarvo. Kopioiden väliin -asetus lisää tyhjän arkin tulostustyön jokaisen kopion väliin, jos Lajittele-asetuksena on (1,2,3) (1,2,3). Jos Lajittele-asetuksena on (1,1,1) (2,2,2), tyhjä sivu lisätään jokaisen tulostetun sivusarjan väliin, esimerkiksi kaikkien sivujen numero 1 tai 2 jälkeen. Jos valitset Töiden väliin, laite lisää tyhjän arkin tulostustöiden väliin. Jos valitset Arkkien väliin, laite lisää tyhjän arkin tulostustyön jokaisen sivun jälkeen. Tämä on hyödyllinen kalvoja tulostettaessa tai silloin, kun asiakirjaan halutaan tulostaa tyhjiä sivuja.
Erotinsivun lähde Tray (Lokero) [x] Käsinsyöttöaukko	Määritä erotinsivujen paperilähde. Huomautuksia: <ul style="list-style-type: none"> Tray 1 (Lokero 1) (vakiolokero) on oletusasetus. Aseta paperivalikon Monisyötön asetus -arvoksi Kasetti, jotta Käsinsyöttöaukko näkyy valikkokohtana.
Paperinsäästö Ei käytössä 2 sivua/arkki 3 sivua/arkki 4 sivua/arkki 6 sivua/arkki 9 sivua/arkki 12 sivua/arkki 16 sivua/arkki	Tulosta paperiarkin yhdelle puolelle useita pienennettyjä sivuja. Huomautuksia: <ul style="list-style-type: none"> Oletusasetus on Ei käytössä. Kullekin sivulle tulostetaan valitun numeron mukainen määrä kuvia.

Käytettävä kohde	Toiminto
Paperinsäästön järjestys Vaaka Käänteinen vaaka Käänteinen pysty Pystysuora	Määritä monisivuisten kuvien paikka, kun käytetään Monisivu-toimintoa. Huomautuksia: <ul style="list-style-type: none"> Vaaka on oletusasetus. Paikka määräytyy sivun kuvien lukumäärän ja sen mukaan, ovatko ne pysty- vai vaakasuunnassa.
Paperinsäästön suunta Automaattinen Vaaka Pysty	Määritä monisivuisten asiakirjan suunta. Huomautus: Oletusasetus on Automaattinen. Tulostin valitsee pysty- tai vaakasuunnan.
Paperinsäästön reuna Ei mitään Tasainen	Tulosta reunat, kun Paperinsäästö-asetus on käytössä. Huomautus: Ei mitään on oletusarvo.
Nidontatyö Ei käytössä Käytössä	Määritä, nidotaanko tuloste. Huomautuksia: <ul style="list-style-type: none"> Oletusasetus on Ei käytössä. Tämä valikkokohta näkyy vain, kun tuettu nitoja on asennettu.
Run Stapler Test (Suorita nitojan testi)	Tulosta raportti, joka vahvistaa, että nidonnan viimeistelijä toimii oikein. Huomautus: Tämä valikkokohta näkyy vain, kun tuettu nitoja on asennettu.

Laatu-valikko

Valinta	Toiminto
Tulostustarkkuus 300 dpi 600 dpi 1200 dpi 1200 Image Q 2400 Image Q	Määritä tulostustarkkuus pisteinä tuumalla. Huomautus: 600 dpi on tehdasasetus.
Kuvapistetehostus Ei käytössä Fontit Vaakasuoraan Pystysuoraan Kumpaankin suuntaan Yksittäinen	Ota käyttöön lisää pikseleitä kuvapisteiden ryhmissä tulostusta varten, mikä parantaa selvyttä ja kuvien laatua vaaka- tai pystysuunnassa tai fonttien laatua Huomautus: Oletusasetus on Ei käytössä.
Väriin tummuus 1-10	Tulosteen vaalentaminen tai tummentaminen. Huomautuksia: <ul style="list-style-type: none"> 8 on oletusasetus. Voit säästää väriainetta valitsemalla pienemmän numeron.

Valinta	Toiminto
Viivojen korjaus Käytössä Ei käytössä	Ottaa käyttöön tulostustilan, jota suositellaan esimerkiksi rakennuspiirustusten, karttojen, virtapiiri-kaavioiden ja vuokaavioiden tulostamiseen Huomautuksia: <ul style="list-style-type: none"> Oletusasetus on Ei käytössä. Tämän asetuksen voi määrittää tulostinohjelmistossa. Windows-käyttäjät: valitse File (Tiedosto) >Print (Tulosta) ja valitse sitten Properties (Ominaisuudet), Preferences (Määrittäykset), Options (Asetukset) tai Setup (Asennus). Macintosh-käyttäjät: valitse File (Arkisto) >Print (Tulosta) ja määritä sitten asetukset tulostusvalintataulun ja ponnahdusvalikkojen avulla. Tämän asetuksen voi määrittää Embedded Web Server -palvelimessa kirjoittamalla verkkotulostimen IP-osoitteen verkkoselaimen osoitekenttään.
Harmaankorjaus Automaattinen Ei käytössä	Säättää kuvissa käytetyn kontrastinparannuksen automaattisesti. Huomautus: Oletusasetus on Automaattinen.
Kirkkaus -6–6	Vaalentaa tai tummentaa tulostetta. Voit säästää väriainetta valitsemalla vaaleat tulosteet. Huomautus: 0 on oletusasetus.
Kontrasti 0–5	Säädi tulosteiden kontrastia. Huomautus: 0 on oletusasetus.

Töiden seurantatietojen valikko

Huomautus: Valikkokohta näkyy vain, kun alustettu ja toimiva tulostimen kiintolevy on asennettuna. Varmista, että tulostimen kiintolevy ei ole luku-/kirjoitussuojattu tai kirjoitussuojattu.

Valinta	Toiminto
Työkirjanpito-loki Ei käytössä Käytössä	Määritä, luoko tulostin lokin tulostustöistä. Huomautus: Oletusasetus on Ei käytössä.
Työkirjanpidon apuohjelmat	Voit tulostaa ja poistaa lokitiedostoja tai viedä ne flash-asemaan.
Työkirjanpito-lokin aikaväli Viikoittain Kuukausittain	Määritä, miten usein lokitiedosto luodaan. Huomautus: Oletusasetus on Kuukausittain.
Kirjaa toiminta lokiin aikavälin lopussa Ei mitään Lähetä nykyinen loki sähköpostina Lähetä nykyinen loki sähköpostina ja poista se Julkaise nykyinen loki Julkaise ja poista nykyinen loki	Määritä, miten tulostin reagoi, kun aikaväli tulee täyteen. Huomautus: Ei mitään on oletusarvo.
Levy melkein täynnä -taso Ei käytössä 1–99	Määritä lokitiedoston enimmäiskoko ennen kuin tulostin suorittaa Levy lähes täynnä -toiminnon. Huomautus: 5 on oletusasetus.

Valinta	Toiminto
Levy melkein täynnä -toiminto Ei mitään Lähetä nykyinen loki sähköpostina Lähetä nykyinen loki sähköpostina ja poista se Lähetä vanhin loki sähköpostina ja poista se Julkaise nykyinen loki Julkaise ja poista nykyinen loki Julkaise ja poista vanhin loki Poista nykyinen loki Poista vanhin loki Poista kaikki lokit Poista kaikki paitsi nykyinen	Määritä, miten tulostin reagoi, kun tulostimen kiintolevy on lähes täynnä. Huomautuksia: <ul style="list-style-type: none"> Ei mitään on oletusarvo. Levy lähes täynnä -tasoksi määritetty arvo määrää, milloin toiminto suoritetaan.
Levy täynnä -toiminto Ei mitään Lähetä nykyinen loki sähköpostina ja poista se Lähetä vanhin loki sähköpostina ja poista se Julkaise ja poista nykyinen loki Julkaise ja poista vanhin loki Poista nykyinen loki Poista vanhin loki Poista kaikki lokit Poista kaikki paitsi nykyinen	Määritä, miten tulostin reagoi, kun levyn käyttö saavuttaa enimmäisrajan (100 Mt). Huomautus: Ei mitään on oletusarvo.
URL-osoite lokien julkaisemista varten	Määritä, mihin tulostin julkaisee työkirjanpidon lokit.
Sähköpostiosoite lokien lähettämistä varten	Määritä sähköpostiosoite, johon tulostin lähettää työkirjanpidon lokit.
Lokitiedoston etuliite	Määritä lokin tiedostonimessä käytettävä etuliite. Huomautus: TCP/IP-valikossa määritettyä nykyistä palvelimen nimeä käytetään lokitiedoston etuliitteen oletuksena.

Apuohjelmat-valikko

Käytettävä kohde	Tarkoitus
Poista pidossa olevat työt Luottamuksellinen Pidossa olevat Ei palautettu Kaikki	Poista luottamukselliset ja pidossa olevat työt tulostimen kiintolevyltä. Huomautuksia: <ul style="list-style-type: none"> Asetuksen valitseminen vaikuttaa ainoastaan tulostimeen tallennettuihin tulostustöihin. Kohdan valitseminen ei vaikuta kirjanmerkkeihin, USB-flash-muistikorteilla oleviin tulostustöihin eikä muihin pidossa oleviin töihin. Ei palautettu -asetus poistaa kaikki tulostustyöt ja pidossa olevat työt, joita <i>ei</i> palauteta tulostimen kiintolevyltä tai muistista.

Käytettävä kohde	Tarkoitus
Alusta Flash Kyllä Ei	Alusta flash-muisti. Varoitus — Vaurioitumisen mahdollisuus: Älä katkaise tulostimen virtaa flash-muistin alustuksen aikana. Huomautuksia: <ul style="list-style-type: none"> Jos valitset Kyllä, kaikki flash-muistin tiedot poistetaan. Jos valitset Ei, alustuspyyntö peruutetaan. Flash-muistilla tarkoitetaan tulostimeen asennettua flash-muistikorttia. Flash-muistikortti ei saa olla luku-/kirjoitus- tai kirjoitussuojattu. Valikkokohta näkyy vain, jos toimiva Flash-muistikortti on asennettuna.
Poista lataukset kiintolevyltä Poista heti Älä poista	Poista lataukset tulostimen kiintolevyltä mukaan lukien kaikki pidossa olevat, puskuroidut ja varastoidut työt. Huomautuksia: <ul style="list-style-type: none"> Poista heti -asetus määrittää tulostimen poistamaan lataukset ja mahdollistaa palaamisen aiempaan näyttöön heti, kun poisto on tehty. Älä poista -asetus määrittää tulostimen näytön palaamaan Apuohjelmat-päävalikkoon tulostinmalleissa, joissa on kosketusnäyttö. Kun asetus on valittuna tulostinmalleissa, joissa ei ole kosketusnäyttöä, Älä poista -asetus määrittää tulostimen palaamaan alkuperäiseen näyttöön, kun poisto on tehty.
Heksatulostus	Ohjeita tulostustyön ongelmien selvittämiseen. Huomautuksia: <ul style="list-style-type: none"> Kun toiminto on käytössä, kaikki tulostimeen lähetetyt tiedot tulostetaan heksadesimaaleina ja merkkeinä, eikä hallintakoodeja suoriteta. Voit lopettaa heksatulostuksen katkaisemalla tulostimen virran tai palauttamalla tulostimen tehdasasetukset.
Peittävyysarvio Ei käytössä Käytössä	Arvio prosentteina, miten suuren osan sivusta musta väriaine peittää. Arvio tulostetaan erilliselle sivulle kunkin tulostustyön loppuun. Huomautus: Oletusasetus on Ei käytössä.

XPS-valikko

Käytettävä kohde	Tarkoitus
Tulosta virhesivut Ei käytössä Käytössä	Tulosta virhetietosivu, mukaan lukien XML-merkintävirheet. Huomautus: Oletusasetus on Ei käytössä.

PDF-valikko

Käytettävä kohde	Tarkoitus
Sovita sivulle Kyllä Ei	Muuta sivun kokoa siten, että se mahtuu valitulle paperikoolle. Huomautus: Oletusarvo on Ei.

Käytettävä kohde	Tarkoitus
Kommentit Älä tulosta Tulosta	Tulosta PDF-tiedoston huomautukset. Huomautus: Oletusasetus on Älä tulosta.

PostScript-valikko

Valinta	Toiminto
Tulosta PS-virhe Käytössä Ei käytössä	Tulosta sivu, joka sisältää PostScript-virheen. Huomautus: Oletusasetus on Ei käytössä.
Lukitse PS-käynnistystila Käytössä Ei käytössä	Poista k. SysStart-tiedosto Huomautus: Oletusasetus on Ei käytössä.
Fonttijärjestys Vakio Flash/levy	Määrittää fonttien hakujärjestyksen Huomautuksia: <ul style="list-style-type: none"> Oletusasetus on Vakio. Tämä valikkokohta on käytettävissä vain, jos tulostimeen on asennettu valinnainen toimiva flash-muistimoduuli tai tulostimen kiintolevy. Varmista, että flash-muisti tai tulostimen kiintolevy ei ole luku-/kirjoitussuojattu, kirjoitussuojattu tai salasanasuojattu. Työpuskurin koko -asetus ei saa olla 100 %.

PCL-emulointi-valikko

Valinta	Toiminto
Fonttilähde Vakio Levy Ladatut Flash-muisti Kaikki	Määritä Fontin nimi -valikossa käytetyt fontit. Huomautuksia: <ul style="list-style-type: none"> Oletusasetus on Vakio. Se näyttää RAM-muistiin ladatut oletusfontit. Flash-muisti- ja Levy-asetukset näyttävät kaikki kyseisen asetuksen fontit. Flash-muistin muodon on oltava oikea eikä se saa olla luku-/kirjoitus-, kirjoitus- tai salasanasuojattu. Ladatut-asetus näyttää kaikki RAM-muistiin ladatut fontit. Kaikki-asetus näyttää kaikkien lisävarusteiden fontit.
Fontin nimi Courier 10	Näyttää tietyn fontin ja lisävarusteen, jossa fontti sijaitsee Huomautus: Courier 10 on oletusasetus. Courier 10 näyttää fontin nimen ja tunnuksen sekä fontin tallennuspaikan tulostimessa. Fonttilähteen lyhenteet ovat: R – Vakio, F – Flash-muisti, K – Levy, D – Ladatut.

Valinta	Toiminto
Merkistö 10U PC-8 12U PC-850	Kunkin fonttinimen merkistö Huomautuksia: <ul style="list-style-type: none"> • 10U PC-8 on oletusasetus Yhdysvalloissa. 12U PC-850 on kansainvälinen oletusasetus. • Merkistö on aakkosten ja numeroiden, väli- ja erikoismerkkien sarja. Merkistöt tukevat eri kieliä tai tiettyjä sovelluksia, kuten tieteellisessä tekstissä käytettäviä matemaattisia symboleja. Ainoastaan tuetut merkistöt näkyvät.
PCL-emulointiasetukset Pistekoko 1,00–1008,00	Muuttaa skaalattavien typografisten fonttien pistekoon Huomautuksia: <ul style="list-style-type: none"> • 12 on oletusasetus. • Pistekoko viittaa fontin merkkien korkeuteen. Yksi piste on keskimäärin 0,014 tuumaa. • Pistekokoa voidaan suurentaa tai pienentää 0,25 pisteen tarkkuudella.
PCL-emulointiasetukset Tiheys 0,08–100	Määrittä fontin tiheys skaalattavia kiinteävälisiä fontteja varten. Huomautuksia: <ul style="list-style-type: none"> • 10 on oletusasetus. • Tiheys viittaa kiinteävälisen merkkien lukumäärään yhdellä tuumalla (cpi). • Tiheyttä voidaan suurentaa tai pienentää 0,01 cpi:n tarkkuudella. • Jos valittu fontti on ei-skaalattava kiinteävälinen fontti, sen tiheys näytetään, mutta sitä ei voida muuttaa.
PCL-emulointiasetukset Suunta Pysty Vaaka	Määrittää tekstin ja kuvien suunnan sivulla Huomautuksia: <ul style="list-style-type: none"> • Pysty on oletusasetus. Pysty-asetuksella teksti ja grafiikka tulostetaan sivun lyhyen reunan suuntaisesti. • Vaaka-asetuksella teksti ja grafiikka tulostetaan sivun pitkän reunan suuntaisesti.
PCL-emulointiasetukset Riviä/sivu 1 - 255	Määrittä, montako riviä tulostetaan yhdelle sivulle. Huomautuksia: <ul style="list-style-type: none"> • 60 on oletusasetus Yhdysvalloissa. 64 on kansainvälinen oletusasetus. • Tulostettavien rivien väli määräytyy Riviä/sivu-, Paperikoko- ja Suunta-asetuksen mukaan. Valitse paperikoko ja suunta, ennen kuin muutat Riviä/sivu-asetusta.
PCL-emulointiasetukset A4-leveys 198 mm 203 mm	Määrittää tulostimen tulostamaan A4-kokoiselle paperille Huomautuksia: <ul style="list-style-type: none"> • 198 mm on oletusasetus. • Jos asetus on 203 mm, sivun leveys määritetään siten, että riville mahtuu 80 merkkiä, joiden tiheys on 10.
PCL-emulointiasetukset Autom.CR LFn jäl Käytössä Ei käytössä	Määrittää, tekeekö tulostin automaattisen rivinvaihdon rivinsiirtokomennon jälkeen Huomautus: Oletusasetus on Ei käytössä.

Valinta	Toiminto
PCL-emulointiasetukset Autom.LF CRn jäl Käytössä Ei käytössä	Määrittää, tekeekö tulostin automaattisen rivinsiirron rivinvaihtokomennon jälkeen Huomautus: Oletusasetus on Ei käytössä.
Lokeron uud.num. Määritä monisyöttö Ei käytössä Ei mitään 0–199 Määritä lokero [x] Ei käytössä Ei mitään 0–199 Määr. käsins. paperi Ei käytössä Ei mitään 0–199 Määritä kirjekuoren käsinsyöttö Ei käytössä Ei mitään 0–199	Määritä tulostimen asetukset siten, että se voi toimia yhdessä niiden tulostinohjelmistojen tai sovellusten kanssa, joiden paperilokero- ja syöttölaitemäärytykset ovat erilaiset. Huomautuksia: <ul style="list-style-type: none"> • Oletusasetus on Ei käytössä. • Ei mitään -asetus ohittaa paperinsyötön valintakomennon. Tämä valinta näkyy näytössä vain PCL5-komentokielen valitsemana. • 0–199 sallii asetuksen mukauttamisen.
Lokeron uud.num. Näytä tehdasoletukset Monitoimilaitteen oletusarvo = 8 T1-oletus = 1 T1-oletus = 4 T1-oletus = 5 T1-oletus = 20 T1-oletus = 21 Kirjekuoren oletus = 6 Käsinsyötön paperioletus = 2 Käsinsyötön kirjekuorioletus = 3	Näytä kunkin lokeron tai syöttölaitteen oletusasetus
Lokeron uud.num. Palauta oletukset Kyllä Ei	Palauta kaikkien lokeroiden ja syöttölaitteiden oletusasetukset

HTML-valikko

Käytettävä kohde		Tarkoitus
Fontin nimi Albertus MT Antique Olive Apple Chancery Arial MT Avant Garde Bodoni Bookman Chicago Clarendon Cooper Black Copperplate Coronet Courier Eurostile Garamond Geneva Gill Sans Goudy Helvetica Hoefler Text Intl CG Times Intl Courier Intl Univers	Joanna MT Letter Gothic Lubalin Graph Marigold MonaLisa Recut Monaco New CenturySbk New York Optima Oxford Palatino StempelGaramond Taffy Times TimesNewRoman Univers Zapf Chancery NewSansMTCS NewSansMTCT New SansMTJA NewSansMTKO	Määritä HTML-asiakirjojen oletusfontti. Huomautus: Jos HTML-asiakirjalle ei ole määritetty fonttia, siinä käytetään Times-fonttia.

Käytettävä kohde	Tarkoitus
Fonttikoko 1–255 pt	Määritä HTML-asiakirjojen oletusfonttikoko. Huomautuksia: <ul style="list-style-type: none"> • 12 pt on oletusasetus. • Fonttikokoa voidaan kasvattaa 1 pisteen tarkkuudella.
Sovita 1–400%	Skaalaa HTML-asiakirjojen oletusfontti. Huomautuksia: <ul style="list-style-type: none"> • Oletusasetus on 100 %. • Skaalausta voidaan kasvattaa yhden prosentin tarkkuudella.
Suunta Pysty Vaaka	Määritä HTML-asiakirjojen sivun suunta. Huomautus: Oletusasetus on Pysty.
Reunuksen koko 8–255 mm	Määritä HTML-asiakirjojen sivun reunus. Huomautuksia: <ul style="list-style-type: none"> • 19 mm on oletusasetus. • Reunuksen kokoa voidaan kasvattaa 1 mm:n tarkkuudella.

Käytettävä kohde	Tarkoitus
Taustat Älä tulosta Tulosta	Määritä, tulostetaanko HTML-asiakirjan tausta. Huomautus: Oletusasetus on Tulosta.

Kuva-valikko

Käytettävä kohde	Tarkoitus
Automaattinen sovitus Käytössä Ei käytössä	Valitse optimaalinen paperikoko, skaalaus ja suunta. Huomautus: Oletusasetus on Käytössä. Se ohittaa joidenkin kuvien skaalaus- ja suunta-asetukset.
Käänteinen Käytössä Ei käytössä	Muuta kaksisävyiset mustavalkokuvat käänteisiksi. Huomautuksia: <ul style="list-style-type: none"> Oletusasetus on Ei käytössä. Asetus ei koske GIF- ja JPEG-kuvia.
Skaalaus Ankkuroi ylävasen Parhaiten sopiva Ankkuroi keskelle Sovita korkeus/leveys Sovita korkeus Sovita leveys	Skaalaa kuva valitun paperikoon mukaan. Huomautuksia: <ul style="list-style-type: none"> Oletusasetus on Parhaiten sopiva. Kun Automaattinen sovitus -asetus on Käytössä, Skaalaus-asetus on automaattisesti Parhaiten sopiva.
Suunta Pysty Vaaka Käänt. pysty Käänt. vaaka	Aseta kuvan suunta. Huomautus: Oletusasetus on Pysty.

Ohje-valikko

Ohje-valikossa on joukko ohjesivuja, jotka on tallennettu monitoimilaitteeseen PDF-tiedostoina. Niissä on tietoja tulostimen käyttämisestä ja eri tehtävistä, kuten kopioimisesta, skannaamisesta ja faksien lähettämisestä.

Tulostimessa on englannin-, espanjan-, ranskan- ja saksankielisiä sivuja.

Valikkovaihtoehto	Kuvaus
Tulosta kaikki oppaat	Kaikkien oppaiden tulostaminen.
Kopiointiopas	Sisältää tietoja kopioimisesta sekä asetusten muuttamisesta.
Sähköpostiopas	Sisältää tietoja sähköpostin lähettämisestä käyttämällä osoitteita, pikavalintanumeroita tai osoitekirjaa sekä asetusten muuttamisesta.
Faksiopas	Sisältää tietoja faksien lähettämisestä faksi- tai pikavalintanumeroiden tai osoitekirjan avulla sekä asetusten muuttamisesta.
FTP-opas	Sisältää tietoja asiakirjojen skannaamisesta suoraan FTP-palvelimeen käyttämällä FTP-osoitetta, pikavalintanumeroa tai osoitekirjaa sekä asetusten muuttamisesta.
Toistuvien virheiden opas	Sisältää tietoja kopioissa tai tulosteissa toistuvien virheiden poistamisesta.

Valikkovaihtoehto	Kuvaus
Tieto-opas	Lisätietojen paikantamisohjeita.

Rahan ja ympäristön säästäminen

Paperin ja väriaineen säästäminen

Tutkimusten mukaan jopa 80 prosenttia tulostimen hiilijalanjäljestä liittyy paperinkäyttöön. Hiilijalanjälkeä voi pienentää merkittävästi käyttämällä uusiopaperia ja noudattamalla tulostussuosituksia, kuten tulostamista paperin molemmille puolille ja useiden sivujen tulostamista yhdelle paperin puolelle.

Lisätietoja nopeista keinoista säästää paperia ja energiaa tulostimen asetusten avulla on kohdassa [”Säästötilan käyttäminen” sivulla 199](#).

Tulostustarvikkeiden säästäminen

Paperin molempien puolien käyttäminen

Jos tulostimesi tukee kaksipuolista tulostusta, voit määrittää, tulostetaanko asiakirja yhdelle vai molemmille puolille.

Huomautuksia:

- Kaksipuolinen tulostus on oletusasetuksena tulostinohjaimessa.
- Täydellinen luettelo tuetuista tuotteista ja maista on osoitteessa www.dell.com/support.

Useiden sivujen tulostaminen yhdelle arkille

Voit tulostaa jopa 16 monisivuisen asiakirjan peräkkäistä sivua yhdelle paperiarkille valitsemalla työlle monisivutulostuksen.

Ensimmäisen vedoksen tarkistaminen

Ennen asiakirjan tulostamista tai useiden kopioiden tekemistä:

- Esikatselun avulla voit tarkastella asiakirjan ulkoasua ennen tulostamista.
- Tulosta yksi kopio ja tarkista asiakirjan sisältö ja ulkoasu.

Paperitukosten välttäminen

Vältä paperitukokset asettamalla paperilaji ja -koko oikein. Lisätietoja on kohdassa [”Tukosten välttäminen” sivulla 223](#).

Energian säästäminen

Säästötilan käyttäminen

- 1 Avaa web-selain ja kirjoita tulostimen IP-osoite selaimen osoitekenttään.

Huomautuksia:

- Tulostimen IP-osoite näkyy sen tulostimen päänäytössä. IP-osoite on neljä pisteillä erotettua numerosarjaa, kuten 123.123.123.123.
- Jos käytät välityspalvelinta, poista se tilapäisesti käytöstä, jotta verkkosivu latautuu oikein.

2 Valitse Asetukset >Yleiset asetukset >Säästötila > valitse asetus.

Käytettävä kohde	Tarkoitus
Ei käytössä	Valitse käyttöön oletusasetukset kaikissa Säästötila-toiminnoissa. Ei käytössä -asetus tukee tulostimen suorituskykytietoja.
Virta	Virrankulutuksen pienentäminen, erityisesti tulostimen ollessa valmiustilassa. <ul style="list-style-type: none"> • Tulostimen koneisto ei käynnisty, ennen kuin laite on valmis tulostamaan. Voit havaita lyhyen viiveen ennen ensimmäisen sivun tulostumista. • Tulostin siirtyy lepotilaan, kun viimeisestä toiminnosta on kulunut yksi minuutti.
Virta/paperi	Valitse käyttöön kaikki Virta- ja Paperi-tilojen asetukset.
Tavallinen paperi	<ul style="list-style-type: none"> • Ota käyttöön automaattisen kaksipuolinen tulostus. • Poista Tulosta loki -asetus käytöstä.

3 Valitse Lähetä.

Tulostimen käyttöönen hiljentäminen

Hiljennä tulostimen tuottamaa ääntä käyttämällä Hiljaista tilaa.

1 Avaa web-selain ja kirjoita tulostimen IP-osoite selaimen osoitekenttään.**Huomautuksia:**

- Tulostimen IP-osoite näkyy sen tulostimen päänäytössä. IP-osoite on neljä pisteillä erotettua numerosarjaa, kuten 123.123.123.123.
- Jos käytät välityspalvelinta, poista se tilapäisesti käytöstä, jotta verkkosivu latautuu oikein.

2 Valitse Asetukset >Yleiset asetukset >Hiljainen tila > valitse asetus.

Valinta	Toiminto
Käytössä	Hiljennä tulostimen käyttööntä. <p>Huomautuksia:</p> <ul style="list-style-type: none"> • Tulostustyöt käsitellään tavallista hitaammin. • Tulostimen koneisto ei käynnisty, ennen kuin asiakirja on valmis tulostettavaksi. Ensimmäinen sivu tulostuu pienellä viiveellä.
Ei käytössä	Valitse käyttöön tehdasasetukset. <p>Huomautus: Tämä asetus tukee tulostimen suorituskykytietoja.</p>

3 Valitse Lähetä.

Lepotilan säätäminen

Voit säästää energiaa vähentämällä sitä minuuttimäärää, jonka tulostin odottaa ennen lepotilaan siirtymistä.

Asetuksen arvo voi olla 1–180 minuuttia. Oletusasetus on 30 minuuttia.

Embedded Web Serverin avulla

1 Avaa web-selain ja kirjoita tulostimen IP-osoite selaimen osoitekenttään.

Huomautuksia:

- Tulostimen IP-osoite näkyy sen tulostimen päänäytössä. IP-osoite on neljä pisteillä erotettua numerosarjaa, kuten 123.123.123.123.
- Jos käytät välityspalvelinta, poista se tilapäisesti käytöstä, jotta verkkosivu latautuu oikein.

2 Napsauta **Asetukset >Yleiset asetukset >Aikakatkaisut**.

3 Voit antaa lepotilakenttään minuuttimäärän, jonka tulostin odottaa ennen lepotilaan siirtymistä.

4 Valitse **Lähetä**.

Tulostimen ohjauspaneelin käyttäminen

1 Siirry päänäytöstä kohtaan



>Asetukset >Yleiset asetukset >Aikakatkaisut >Lepotila

2 Voit valita lepotilakentässä minuuttimäärän, jonka tulostin odottaa ennen lepotilaan siirtymistä.

3 Kosketa -kuvaketta.

Horrostilan käyttäminen

Horrostila on erittäin vähän virtaa kuluttava käyttötila.

Huomautuksia:

- Tulostin siirtyy oletusasetuksilla horrostilaan, kun sitä ei ole käytetty kolmeen päivään.
- Herätä laite horrostilasta, ennen kuin aloitat tulostustyön. Virran kytkeminen tai Lepo-painikkeen painaminen herättää tulostimen horrostilasta.
- Jos tulostin on horrostilassa, Embedded Web Server -palvelu on poissa käytöstä.

1 Siirry aloitusnäytöstä kohtaan



>Asetukset >Yleiset asetukset

2 Valitse **Paina Lepo-painiketta-** tai **Pidä Lepo-painiketta painettuna -**valikosta **Horros** ja valitse sitten **Lähetä**.

Horrostilan aikakatkaisun asettaminen

Horrostilan aikakatkaisulla voit määrittää ajan, jonka tulostin odottaa tulostustyön käsittelemisen jälkeen ennen siirtymistä virransäästötilaan.

Embedded Web Server -palvelun käyttäminen

1 Avaa web-selain ja kirjoita tulostimen IP-osoite selaimen osoitekenttään.

Huomautuksia:

- Tulostimen IP-osoite näkyy sen tulostimen päänäytössä. IP-osoite on neljä pisteillä erotettua numerosarjaa, kuten 123.123.123.123.
- Jos käytät välityspalvelinta, poista se tilapäisesti käytöstä, jotta verkkosivu latautuu oikein.

2 Valitse **Asetukset >Yleiset asetukset >Aikakatkaisut**.

3 Valitse Horrostilan aikakatkaisu -valikosta tuntien, päivien, viikkojen tai kuukausien määrä, jonka tulostin odottaa tulostustyön käsittelemisen jälkeen ennen siirtymistä virransäästötilaan.

4 Valitse **Lähetä**.

Tulostimen ohjauspaneelin käyttäminen

1 Siirry tulostimen ohjauspaneelissa kohtaan



>**Asetukset >Yleiset asetukset >Aikakatkaisut >Horrostilan aikakatkaisu**

2 Valitse minuutteina aika, jonka tulostin odottaa tulostustyön käsittelemisen jälkeen ennen siirtymistä Horrostilaan.

3 Valitse .

Ajastettujen virransäästötilojen käyttäminen

Ajastetuilla virransäästötiloilla voit ajastaa, milloin tulostin siirtyy virransäästötilaan tai Valmis-tilaan.

Huomautus: Tämä ominaisuus on ainoastaan verkkotulostimissa tai tulostuspalvelimeen liitetyissä tulostimissa.

Embedded Web Server -palvelun käyttäminen

1 Avaa web-selain ja kirjoita tulostimen IP-osoite selaimen osoitekenttään.

Huomautuksia:

- Tulostimen IP-osoite näkyy sen tulostimen päänäytössä. IP-osoite on neljä pisteillä erotettua numerosarjaa, kuten 123.123.123.123.
- Jos käytät välityspalvelinta, poista se tilapäisesti käytöstä, jotta verkkosivu latautuu oikein.

2 Napsauta **Asetukset >Yleiset asetukset >Ajasta virransäästötilat**.

3 Valitse Toiminnot-valikosta virransäästötila.

4 Valitse Aika-valikosta aika.

5 Valitse Päivät-valikosta päivä tai päivät.

6 Valitse **Add** (Lisää).

Näytön kirkkauden säätäminen

Jos haluat säästää virtaa tai sinun on vaikea lukea näyttöä, voit säätää näytön kirkkautta.

Asetuksen arvo voi olla 20–100 minuuttia. Oletusasetus on 100.

Embedded Web Serverin avulla

1 Avaa web-selain ja kirjoita tulostimen IP-osoite selaimen osoitekenttään.

Huomautuksia:

- Tulostimen IP-osoite näkyy päänäytössä. IP-osoite on neljä pisteillä erotettua numerosarjaa, kuten 123.123.123.123.
- Jos käytät välityspalvelinta, poista se tilapäisesti käytöstä, jotta verkkosivu latautuu oikein.

2 Valitse **Asetukset >Yleiset asetukset**.

3 Kirjoita haluamasi näytön kirkkausprosentti Näytön kirkkaus -kenttään.

4 Valitse **Lähetä**.

Tulostimen ohjauspaneelin käyttäminen

1 Siirry päänäytöstä kohtaan



>Asetukset >Yleiset asetukset >Näytön kirkkaus

2 Kirjoita haluamasi näytön kirkkausprosentti Näytön kirkkaus -kenttään.

3 Kosketa -kuvaketta.

Kierrättäminen

Dell-tuotteiden kierrättäminen

Dell-tuotteiden palauttaminen kierrätettäväksi:

1 Siirry web-sivustoomme: www.dell.com/recycle.

2 Valitse maa tai alue.

3 Seuraa tietokoneen näytön ohjeita.

Tulostimen suojaaminen

Haihtuvuusjulistus

Tulostimessa on erilaisia muistilajeja, joihin voidaan tallentaa laitteen ja verkon asetukset sekä käyttäjätiedot.

Muistilajit	Kuvaus
Siirrettävä muisti	Tulostimessa käytetään vakiomuotoista <i>työmuistia</i> (RAM), johon käyttäjätiedot puskuroidaan väliaikaisesti yksinkertaisten tulostus- ja kopiointitöiden aikana.
Pysyvä muisti	Tulostimessa voi olla kahdenlaista pysyvää muistia: EEPROM ja NAND (flash-muisti). Kumpaakin tyyppiä käytetään käyttöjärjestelmän, laitteen asetusten, verkon tietojen, skannerin ja kirjanmerkkien asetusten sekä upotettujen ratkaisujen tallentamiseen.
Kiintolevyn muisti	Joihinkin tulostimiin on asennettu kiintolevy. Tulostimen kiintolevy on tarkoitettu laitekohtaisia toimintoja varten. Kiintolevyn avulla laite voi säilyttää puskuroituja käyttäjätietoja, kun kyseessä on monimutkainen skannaus-, tulostus-, kopiointi- tai faksautyö. Lisäksi kiintolevyllä voi olla lomake- ja fonttitietoja.

Tyhjennä tulostimeen asennetun muistin sisältö seuraavissa tilanteissa:

- Tulostin poistetaan käytöstä.
- Tulostimen kiintolevy on vaihdettava.
- Tulostin siirretään toiselle osastolle tai toiseen paikkaan.
- Tulostinta huolletaan organisaation ulkopuolella.
- Tulostin lähetetään toimitilojen ulkopuolelle huoltoa varten.
- Tulostin myydään toiseen organisaatioon.

Tulostimen kiintolevyn hävittäminen

Huomautus: Kaikkiin tulostinmalleihin ei ole asennettu tulostimen kiintolevyä.

Korkeaa suojausta vaativissa ympäristöissä voi olla tarpeen ryhtyä lisätoimiin sen varmistamiseksi, että tulostimen kiintolevylle tallennettuja luottamuksellisia tietoja ei voi käyttää sen jälkeen, kun tulostin (tai sen kiintolevy) on poistettu toimitiloista.

- **Magnetoinnin poisto** – tyhjentää kiintolevylle tallennetut tiedot magneettisella kentällä
- **Musertaminen** – painaa kiintolevyn kasaan komponenttien fyysistä rikkomista varten, jotta tietoja ei voi lukea
- **Murskaaminen** – hajottaa kiintolevyn pieniksi metallipaloiksi

Huomautus: Vaikka useimmat tiedot voidaan poistaa sähköisesti, kiintolevyn fyysinen tuhoaminen on ainoa tapa taata, että kaikki tiedot on poistettu kokonaan.

Siirrettävän muistin tyhjentäminen

Tulostimeen asennettu RAM-muisti tarvitsee virtalähteen, jotta tiedot säilyvät. Voit poistaa puskuroidut tiedot katkaisemalla virran tulostimesta.

Pysyvän muistin tyhjentäminen

- **Yksittäiset asetukset, laitteen ja verkon asetukset, suojausasetukset ja upotetut ratkaisut** – voit poistaa tiedot ja asetukset valitsemalla **Pyyhi kaikki asetukset** Määrittelyt-valikossa.
- **Faksin tiedot** – voit poistaa faksiasetukset ja -tiedot valitsemalla **Pyyhi kaikki asetukset** Määrittelyt-valikossa.

1 Sammuta tulostin.

2 Pidä **2-** ja **6-**painikkeita alhaalla samalla, kun kytket tulostimen virran. Vapauta painikkeet vain, kun näyttöön tulee edistymisosoitin.

Tulostin käynnistyy ja Määrittelyt-valikko tulee näkyviin. Kun tulostimeen on kytkeytyntä virta, kosketusnäytössä näkyy toimintoluettelo vakiona näkyvien aloitusnäytön kuvakkeiden sijasta.

3 Kosketa **Pyyhi kaikki asetukset**.

Tulostin käynnistyy uudelleen useita kertoja prosessin aikana.

Huomautus: Pyyhi kaikki asetukset -toiminto poistaa tulostimen muistista kaikki laitteen asetukset, ratkaisut, työt, faksit ja salasana.

4 Kosketa **Takaisin >Sulje Määrittelyt-valikko**.

Tulostin käynnistyy uudelleen ja palaa tavalliseen käyttötilaan.

Tulostimen kiintolevyn tyhjentäminen

Huomautuksia:

- Kaikkiin tulostinmalleihin ei ole asennettu tulostimen kiintolevyä.
- Voit määrittää Pyyhi väliaikaiset datatiedostot -toiminnon tulostinvalikoissa poistamaan tulostustöistä jääneet luottamukselliset tiedot kirjoittamalla poistettaviksi merkittyjen tiedostojen päälle turvallisesti.

Tulostimen ohjauspaneelin käyttäminen

1 Katkaise virta tulostimesta.

2 Pidä **2-** ja **6-**painikkeita painettuina ja kytke tulostimen virta. Vapauta painikkeet vain, kun näyttöön tulee edistymisosoitin.

Tulostin käynnistyy ja Määrittelyt-valikko tulee näkyviin. Kun tulostimeen on kytkeytyntä virta, kosketusnäytössä näkyy toimintoluettelo.

3 Valitse **Pyyhi levy** ja sitten jompikumpi seuraavista vaihtoehtoista:

- **Pyyhi levy (nopea)** – Tämä vaihtoehto kirjoittaa levyn kerran täyteen nolliä.
- **Pyyhi levy (suojattu)** – Tämä vaihtoehto kirjoittaa levyn useita kertoja täyteen satunnaisia bittikuvioita ja tekee sitten vahvistuspyyhinnän. Suojattu päällekirjoitus on DoD 5220.22-M -standardin mukainen ja se poistaa tiedot suojaustasi kiintolevyltä. Erittäin luottamuksellinen tieto tulisi pyyhkiä käyttäen tätä menetelmää.

4 Jatka levyn pyyhintää valitsemalla **Kyllä**.

Huomautuksia:

- Levyn pyyhinnän eteneminen näkyy tilapalkissa.
- Levyn pyyhintä voi kestää muutamasta minuutista yli tuntiin. Tänä aikana tulostin ei ole käytettävissä.

5 Kosketa **Takaisin >Sulje Määrittelyt-valikko**.

Tulostin käynnistyy uudelleen ja palaa tavalliseen käyttötilaan.

Tulostimen kiintolevyn salauksen määrittäminen

Ota kiintolevyn salaus käyttöön, jos haluat estää arkaluontoisten tietojen menettämisen, jos tulostin tai sen kiintolevy varastetaan.

Huomautus: Kaikkiin tulostinmalleihin ei ole asennettu tulostimen kiintolevyä.

Embedded Web Server -palvelun käyttäminen

1 Avaa web-selain ja kirjoita tulostimen IP-osoite selaimen osoitekenttään.

Huomautuksia:

- Tulostimen IP-osoite näkyy sen tulostimen päänäytössä. IP-osoite on neljä pisteillä erotettua numerosarjaa, kuten 123.123.123.123.
- Jos käytät välityspalvelinta, poista se tilapäisesti käytöstä, jotta verkkosivu latautuu oikein.

2 Valitse **Asetukset >Suojaus >Levyn salaus**.

Huomautus: Levyn salaus näkyy Suojaus-valikossa vain, kun alustettu, toimiva tulostimen kiintolevy on asennettu.

3 Valitse Levyn salaus -valikosta **Ota käyttöön**.

Huomautuksia:

- Levyn salaus tyhjentää tulostimen kiintolevyn sisällön.
- Levyn salaus voi kestää muutamasta minuutista yli tuntiin. Tänä aikana tulostin ei ole käytettävissä.

4 Valitse **Lähetä**.

Ohjauspaneelin käyttäminen

1 Katkaise virta tulostimesta.

2 Pidä **2-** ja **6-**painikkeita alhaalla samalla, kun kytket tulostimen virran. Vapauta painikkeet vain, kun näyttöön tulee edistymisosoitin.

Tulostin käynnistyy ja Määritykset-valikko tulee näkyviin. Kun tulostin on käynnistynyt kokonaan, sen näyttöön tulee toimintoluettelo.

3 Valitse **Levyn salaus >Ota käyttöön**.

Huomautus: Levyn salaus tyhjentää tulostimen kiintolevyn sisällön.

4 Jatka levyn pyyhintää valitsemalla **Kyllä**.

Huomautuksia:

- Älä katkaise tulostimen virtaa salauksen aikana. Muutoin tietoja voidaan menettää.
- Levyn salaus voi kestää muutamasta minuutista yli tuntiin. Tänä aikana tulostin ei ole käytettävissä.
- Levyn pyyhinnän eteneminen näkyy tilapalkissa. Kun levy on salattu, tulostin palaa Ota käyttöön/Poista käytöstä -näyttöön.

5 Kosketa **Takaisin >Sulje Määritys-valikko**.

Tulostin käynnistyy uudelleen ja palaa tavalliseen käyttötilaan.

Tulostimen suojaustietojen paikallistaminen

Korkeaa suojausta vaativissa ympäristöissä voi olla tarpeen ryhtyä lisätoimiin sen varmistamiseksi, että tulostimen kiintolevylle tallennettuja luottamuksellisia tietoja ei voi käyttää luvattomasti. Lisätietoja on *Embedded Web Server—Security: Administrator’s Guide* -oppaassa, joka on nähtävissä tulostimen mukana toimitetulla CD-levyllä ja verkkosivustossamme. Voit myös ottaa yhteyttä tulostimen myyjään.

Tulostimen ylläpito

Varoitus — Vaurioitumisen mahdollisuus: Jos parasta mahdollista tulostuslaatua ei ylläpidetä tai osia ja tarvikkeita ei vaihdeta, tulostin voi vaurioitua.

Tulostimen osien puhdistaminen

Tulostimen puhdistaminen

Huomautus: Tämä toimenpide on suoritettava muutaman kuukauden välein.

Varoitus — Vaurioitumisen mahdollisuus: Takuu ei kata vaurioita, jotka aiheutuvat tulostimelle siitä, että sitä on käsitelty väärin.

- 1 Tarkista, että tulostimen virta on katkaistu ja tulostin on irrotettu pistorasiasta.



VAARA—SÄHKÖISKUN VAARA: Voit välttää sähköiskun vaaran tulostimen ulkopintaa puhdistettaessa irrottamalla virtajohdon pistorasiasta ja irrottamalla kaikki tulostimeen johtavat kaapelit.

- 2 Poista paperit vakioalustasta ja monikäyttösyöttöaukosta.
- 3 Poista pöly, nukka ja paperin palaset tulostimen ympäriltä pehmeällä harjalla tai imurilla.
- 4 Kostuta puhdas, nukkaamaton liina vedellä ja pyyhi tulostimen ulkopuoli sillä.

Varoitus — Vaurioitumisen mahdollisuus: Älä käytä puhdistus- tai pesuaineita, sillä ne voivat vaurioittaa tulostimen ulkopintaa.

- 5 Varmista, että tulostimen kaikki alueet ovat kuivia, ennen kuin aloitat uuden tulostustyön.

Skannaustason puhdistaminen

Puhdista skannaustaso, jos laitteessa ilmenee tulostuslaatuongelmia, kuten juovia kopioiduissa tai skannatuissa kuvissa.

- 1 Kostuta pehmeä, nukkaamaton liina tai paperipyyhe vedellä.
- 2 Avaa skannerin kansi.



- 3 Puhdista kuvassa osoitetut alueet ja anna niiden kuivua.



1	Skannausyksikön kannen valkoinen alapinta
2	Skannaustaso
3	Asiakirjansyöttölaitteen taso
4	Asiakirjansyöttölaitteen valkoinen alapinta

- 4 Sulje skannerin kansi.

Tulostimen osien ja tarvikkeiden tilan tarkistaminen

Osien ja tarvikkeiden tilan tarkistaminen tulostimen ohjauspaneelista

Valitse aloitusnäytöstä **Tila/Tarvikkeet** > **Näytä tarvikkeet**.

Osien ja tarvikkeiden tilan tarkistaminen Embedded Web Server -palvelimesta

Huomautus: Varmista, että tietokone ja tulostin on yhdistetty samaan verkkoon:

- 1 Avaa web-selain ja kirjoita tulostimen IP-osoite selaimen osoitekenttään.

Huomautuksia:

- Tulostimen IP-osoite näkyy päänäytössä. IP-osoite on neljä pisteillä erotettua numerosarjaa, kuten 123.123.123.123.
- Jos käytät välityspalvelinta, poista se tilapäisesti käytöstä, jotta verkkosivu latautuu oikein.

- 2 Valitse **Laitteen tila** > **Lisätietoja**.

Jäljellä olevien sivujen arvioitu määrä

Jäljellä olevien sivujen määrän arvio perustuu tulostimen aiempaan tulostushistoriaan. Tarkkuus vaihtelee merkittävästi ja riippuu monista tekijöistä, kuten todellisesta asiakirjan sisällöstä, tulostuksen laatuasetuksista ja muista tulostimen asetuksista.

Jäljellä olevien sivujen määrän arvioinnin tarkkuus saattaa huonontua, jos todellinen tulostuksen määrä eroaa aiemmasta tulostusmäärästä. Huomioi tarkkuustason muuttuminen ennen arvioon perustuvaa tarvikkeiden ostamista tai vaihtamista. Tarkkuusarvio tulevasta tarvikekulutuksesta perustuu ISO:n (International Organization for Standardization*) testausmenetelmiin ja sivusisältöön, kunnes tulostimelle on saatu riittävä tulostushistoria arvion tekemiseen.

*Ilmoitettu keskimääräinen jatkuva mustan musteen riitto vastaa ISO/IEC 19752 -standardia.

Tarvikkeiden tilaaminen

Tarvikkeiden tilaaminen tarvikkeiden tilausapuohjelmalla

- 1 Etsi Tilantarkkailukeskus Käynnistä-valikon hakukomennolla.
- 2 Avaa sovellus ja valitse **Tarvikkeiden tilaaminen**.

Tarvikkeiden tilaaminen tulostimen aloitusnäytön avulla

- 1 Etsi Dell-tulostimen etusivu Käynnistä-valikon hakukomennolla.
- 2 Avaa sovellus ja valitse **Huolto** > **Tarvikkeiden tilaaminen**.

Väriainekasettien tilaaminen

Jos haluat tilata värikasetteja, ota yhteys tulostimen ostopaikkaan.

Kuvayksikön tilaaminen

Jos haluat tilata kuvayksikön, ota yhteys tulostimen ostopaikkaan.

Huoltopaketin tilaaminen

Huoltopaketin voi tilata ottamalla yhteyttä tulostimen ostopaikkaan.

Asiakirjansyöttölaitteen erotinrullan tilaaminen

Tilaa asiakirjansyöttölaitteen erotinrulla, kun asiankirjansyöttölaite ei enää pysty poimimaan paperia tai kun asiakirjansyöttölaite poimii samanaikaisesti useita paperiarkkeja.

Lisätietoja asiakirjansyöttölaitteen erotinrullan vaihtamisesta on osan mukana toimitetuissa ohjeissa.

Tarvikkeiden varastointi

Säilytä tulostustarvikkeita viileässä ja puhtaassa paikassa. Säilytä tarvikkeet oikea puoli ylöspäin alkuperäisissä pakkauksissaan, kunnes ne otetaan käyttöön.

Älä altista tarvikkeita

- suoralle auringonvalolle
- yli 35 °C:n lämpötilalle
- suurelle ilmankosteudelle (yli 80 %)
- suolaiselle ilmalle
- syövyttävälle kaasulle
- pölylle.

Tarvikkeiden vaihtaminen

Värikasetin vaihtaminen

- 1 Paina tulostimen oikealla sivulla olevaa painiketta ja avaa sitten etuluukku.

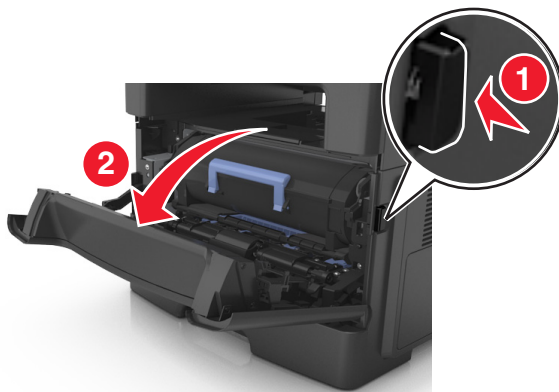

- 2 Vedä väriainekasetti ulos kahvasta.



- 3 Poista väriainekasetti pakkauksesta ja poista kaikki pakkausmateriaali.
- 4 Tasoita väriaine ravistamalla uutta väriainekasettia.

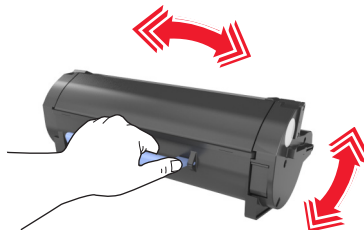

- 5 Asenna väriainekasetti tulostimeen suuntaamalla kasetin sivussa olevat kiskot tulostimen sisällä olevien sivukiskojen kanssa.

Varoitus — Vaurioitumisen mahdollisuus: Älä altista kuvayksikköä suoralle valolle yli 10 minuutiksi. Pitkäaikainen altistuminen valolle voi aiheuttaa tulostuslaatuongelmia.

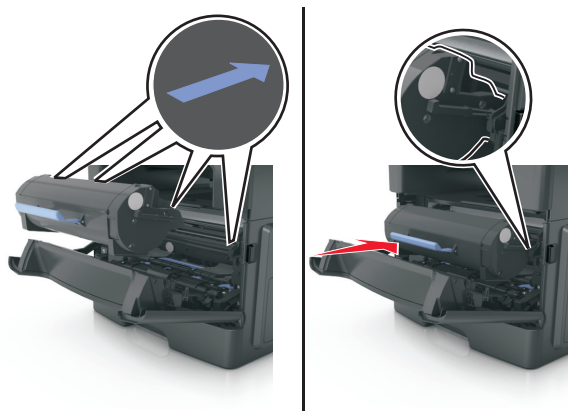

6 Sulje etuluukku.

Kuvayksikön vaihtaminen

1 Paina tulostimen oikealla sivulla olevaa painiketta ja avaa sitten etuluukku.

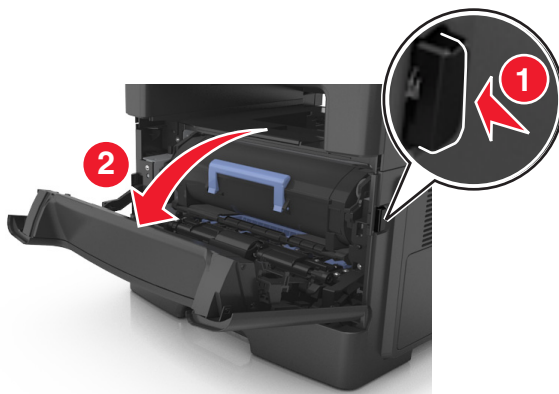

2 Vedä väriainekasetti ulos kahvasta.



3 Nosta sinistä kahvaa ja vedä kuvayksikkö ulos tulostimesta.

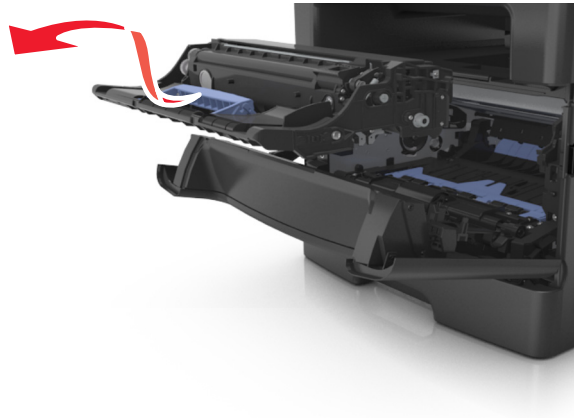

4 Poista uusi kuvayksikkö pakkauksesta ja ravista sitä.

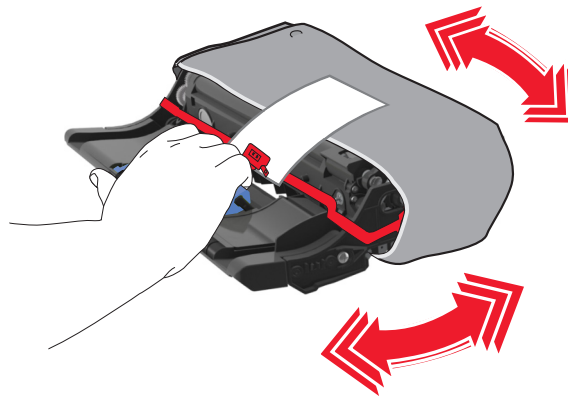

5 Poista kaikki pakkausmateriaali kuvayksiköstä.

Varoitus — Vaurioitumisen mahdollisuus: Älä altista kuvayksikköä suoralle valolle yli 10 minuutiksi. Pitkäaikainen altistuminen valolle voi aiheuttaa tulostuslaatuongelmia.

Varoitus — Vaurioitumisen mahdollisuus: Älä kosketa valojohderumpua. Rumpujen koskettaminen saattaa heikentää tulevien töiden tulostuslaatua.

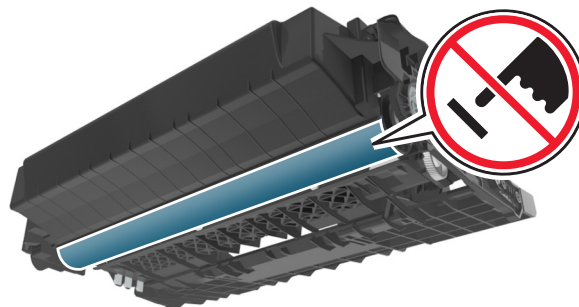

- 6** Asenna kuvayksikkö tulostimeen suuntaamalla yksikön sivussa olevien kiskojen nuolet tulostimen sisällä olevien sivukiskojen kanssa.

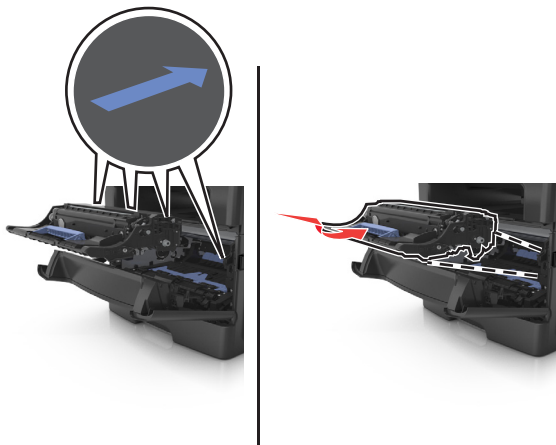

- 7** Asenna väriainekasetti tulostimeen suuntaamalla kasetin sivussa olevat kiskot tulostimen sisällä olevien sivukiskojen kanssa.

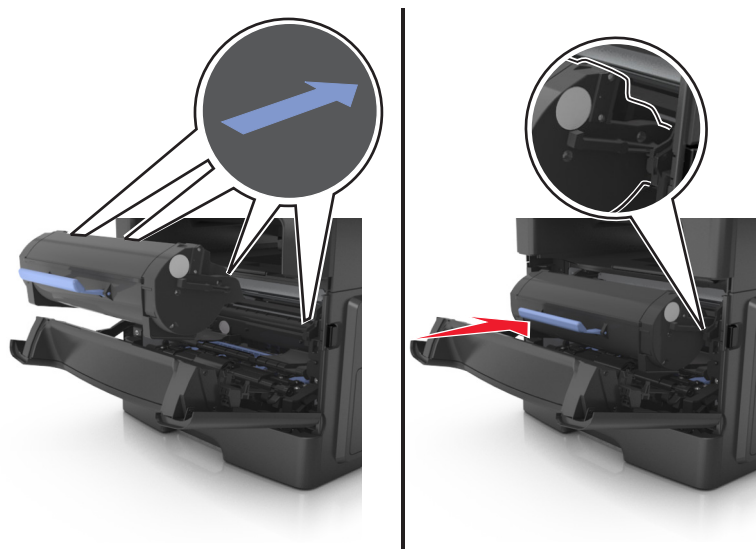

- 8** Sulje etuluukku.

Nitojan kasetin vaihtaminen

- 1 Avaa nitojan luukku.

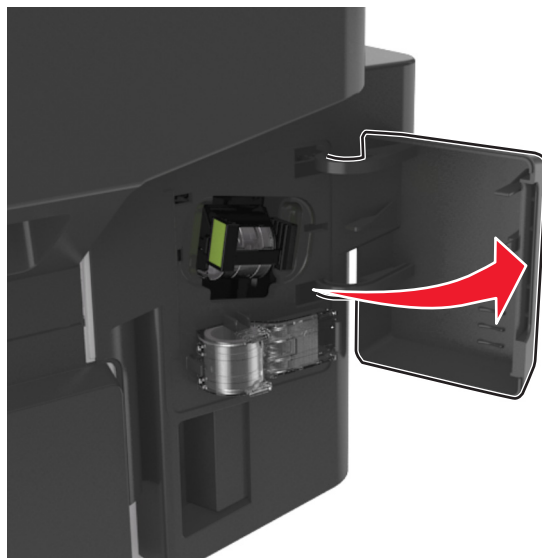

- 2 Vedä niittikasettikotelo ulos viimeistelijästä.

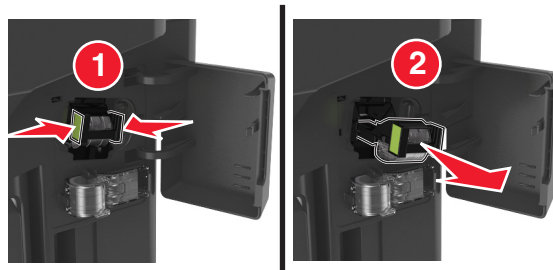

- 3 Pidä tyhjän niittikasettikotelon kummastakin sivusta kiinni sormin, vedä ja nosta sitten tyhjä niittikasettikotelo kasetista.

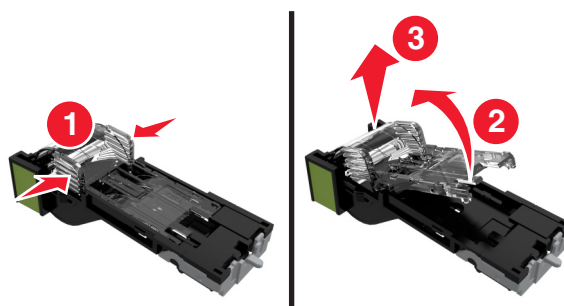

4 Poista varaniittikasettikotelo pidikkeestä.

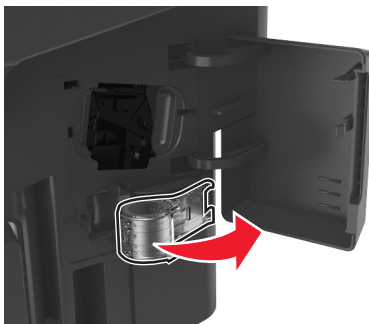

5 Aseta varaniittikasettikotelo nitojan kasettiin.

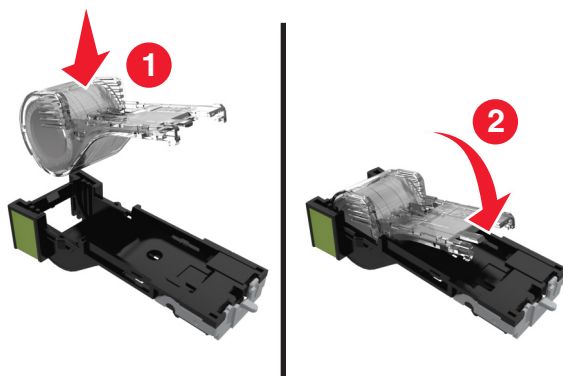

6 Työnnä niittikasettikotelo viimeistelijään, kunnes se *napsahtaa* paikalleen.

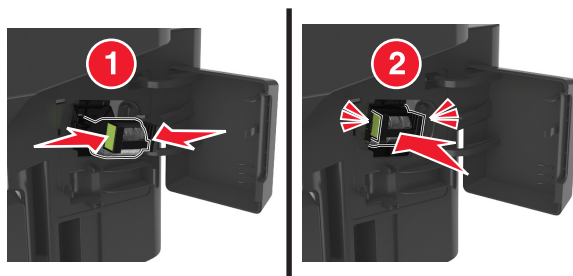

7 Vaihda varaniittikasettikotelo tulevaa käyttöä varten.

8 Sulje nitojan luukku.

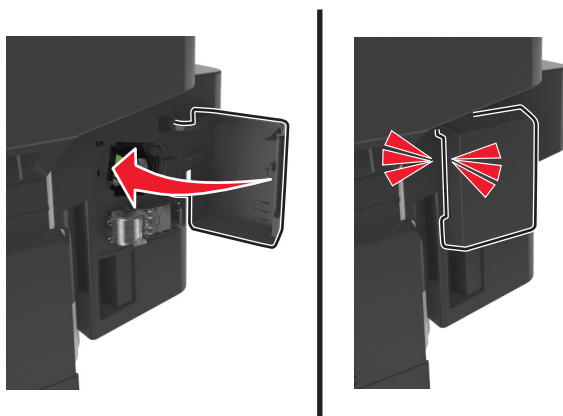

Tulostimen siirtäminen

Ennen tulostimen siirtämistä

VAARA—LOUKKAANTUMISVAARA: Tulostin painaa yli 18 kg, ja sen nostamiseen turvallisesti tarvitaan vähintään kaksi koulutettua henkilöä.

VAARA—LOUKKAANTUMISVAARA: Ennen kuin siirrät tulostinta, tutustu seuraaviin ohjeisiin, jotta et vahingoittaisi ketään tai tulostinta:

- Sammuta tulostin virtakytkimestä ja irrota sitten virtajohto pistorasiasta.
- Irrota kaikki johdot ja kaapelit tulostimesta, ennen kuin siirrät sitä.
- Jos valinnainen lokero on asennettu, poista se tulostimesta. Poista valinnainen lokero siirtämällä lokeron oikeassa reunassa olevaa salpaa lokeron etuosaa kohti, kunnes se *napsahtaa* paikalleen.



- Nosta tulostinta sen sivuilla olevista kädensijoista.
- Varmista, etteivät sormet ole tulostimen alla, kun lasket sen alas.
- Varmista ennen tulostimen asentamista, että sen ympärillä on riittävästi tilaa.

Käytä vain tämän tuotteen mukana toimitettua tai valmistajan hyväksymää virtajohtoa.

Varoitus — Vaurioitumisen mahdollisuus: Takuu ei kata vaurioita, jotka aiheutuvat tulostimelle siitä, että sitä on siirretty väärin.

Tulostimen siirtäminen toiseen paikkaan

Tulostin ja sen lisävarusteet voidaan siirtää turvallisesti toiseen paikkaan näiden ohjeiden mukaisesti:

- Tulostimen siirtämiseen käytettävien kärryjen tulee olla senkokoiset, että ne tukevat tulostimen koko jalustaa.
- Lisävarusteiden siirtämiseen käytettävien kärryjen on oltava niin suuret, että lisävarusteet mahtuvat siihen kokonaan.
- Pidä tulostin pystyasennossa.
- Vältä erittäin äkkinäisiä liikkeitä.

Tulostimen kuljettaminen

Kun kuljetat tulostinta, käytä sen alkuperäistä pakkausta tai hanki kuljetussarja tulostimen ostopaikasta.

Tulostimen hallinta

Tulostimen ilmoitusten hallinta

Näytä Tilailmoitus-sovelluksen avulla käyttäjän tulostimeen kohdistuvia toimia vaativien virheiden ilmoitukset. Kun tulostimessa on virhe, näyttöön tulee virhekupla, jossa on tietoja virheestä sekä sen korjaamiseen tarvittavista toimista.

Jos asensit Tilailmoitus-sovelluksen tulostinohjelmiston mukana, sovellus käynnistyy automaattisesti ohjelmiston asennuksen jälkeen. Asennus on onnistunut, jos näet ilmaisinalueella Tilailmoitus-kuvakkeen.

Huomautuksia:

- Tämä toiminto on käytettävissä vain Windows XP:ssä tai uudemmassa käyttöjärjestelmässä.
- Varmista, että kaksisuuntaisuuden tuki on paikallaan, jotta tulostimen ja tietokoneen välinen yhteys toimii.

Tilailmoituksen poistaminen käytöstä

- 1 Napsauta ilmaisinalueen Tilailmoitus-kuvaketta hiiren kakkospainikkeella.
- 2 Valitse **Lopeta**.

Tilailmoituksen ottaminen käyttöön

- 1 Etsi Tilailmoitus Käynnistä-valikon hakukomennolla.
- 2 Avaa sovellus.

Tilantarkkailukeskuksen käyttäminen

Käytä tätä sovellusta minkä tahansa USB-tulostimen tai verkkoon kytketyn tulostimen tilan tarkistamiseen tai tarvikkeiden tilaamiseen verkossa.

Huomautus: Varmista, että kaksisuuntaisuuden tuki on paikallaan, jotta tulostimen ja tietokoneen välinen yhteys toimii.

- 1 Etsi Tilantarkkailukeskus Käynnistä-valikon hakukomennolla.
- 2 Avaa sovellus.

Virtuaalinäytön tarkistaminen

- 1 Avaa web-selain ja kirjoita tulostimen IP-osoite selaimen osoitekenttään.

Huomautuksia:

- Voit tarkastella tulostimen IP-osoitetta Verkko/Portit-valikon TCP/IP-osiosta. IP-osoite on neljä pisteillä erotettua numerosarjaa, kuten 123.123.123.123.

- Jos käytät välityspalvelinta, poista se tilapäisesti käytöstä, jotta verkkosivu latautuu oikein.

2 Tarkista virtuaalinäyttö, joka näkyy näytön vasemmassa yläkulmassa.

Virtuaalinäyttö toimii samalla tavoin, kuin todellinen näyttö toimii tulostimen ohjauspaneelissa.

Sähköpostihälytysten määrittäminen

Voit määrittää tulostimen lähettämään sähköpostiviesti-ilmoituksia, kun tarvikkeet alkavat loppua tai paperi täytyy vaihtaa, kun paperia pitää lisätä tai kun laitteessa on paperitukos.

1 Avaa web-selain ja kirjoita tulostimen IP-osoite selaimen osoitekenttään.

Huomautuksia:

- Tulostimen IP-osoite näkyy sen tulostimen päänäytössä. IP-osoite on neljä pisteillä erotettua numerosarjaa, kuten 123.123.123.123.
- Jos käytät välityspalvelinta, poista se tilapäisesti käytöstä, jotta verkkosivu latautuu oikein.

2 Valitse **Asetukset**.

3 Valitse Muut asetukset -valikosta **Sähköpostihälytyksen asetukset**.

4 Valitse kohteet, joista haluat saada ilmoituksia, ja kirjoita sähköpostiosoitteet.

5 Valitse **Lähetä**.

Huomautus: Lisätietoja sähköpostipalvelimen määrittämisestä saat järjestelmän tukihenkilöltä.

Raporttien tarkasteleminen

Voit tarkastella joitakin laitteen verkkoselaimen tuottamia raportteja. Näistä raporteista on apua tulostimen, verkon ja lisälaitteiden tilan arvioimisessa.

1 Avaa web-selain ja kirjoita tulostimen IP-osoite selaimen osoitekenttään.

Huomautuksia:

- Tulostimen IP-osoite näkyy sen tulostimen päänäytössä. IP-osoite on neljä pisteillä erotettua numerosarjaa, kuten 123.123.123.123.
- Jos käytät välityspalvelinta, poista se tilapäisesti käytöstä, jotta verkkosivu latautuu oikein.

2 Napsauta **Raportit** ja valitse sitten raporttilaji, jota haluat tarkastella.

Tarvikeilmoitusten määrittäminen Embedded Web Server - palvelimen avulla

Voit määrittää valittavissa olevien hälytysten avulla, miten järjestelmä ilmoittaa siitä, että tarvikkeet ovat vähenemässä, vähissä tai hyvin vähissä tai milloin niiden käyttöikä on lopussa.

Huomautuksia:

- Valittavissa olevat hälytykset voi asettaa väriainekasetille, kuvayksikölle ja huoltopakettile.

- Kaikki valittavissa olevat hälytykset voi määrittää tarvikkeen vähenemässä-, vähissä- tai hyvin vähissä -tiloille. Kaikkia valittavissa olevia hälytyksiä ei voi määrittää tarvikkeen käyttöiän loppu -tilalle. Valittavissa olevan sähköpostihälytyksen voi määrittää kaikille tarvikkeen tiloille.
- Joitakin tarvikkeita ja tarvikkeen tiloja varten voi määrittää jäljellä olevan prosenttimäärän, joka aiheuttaa hälytyksen.

1 Avaa web-selain ja kirjoita tulostimen IP-osoite selaimen osoitekenttään.

Huomautuksia:

- Tulostimen IP-osoite näkyy sen tulostimen päänäytössä. IP-osoite on neljä pisteillä erotettua numerosarjaa, kuten 123.123.123.123.
- Jos käytät välityspalvelinta, poista se tilapäisesti käytöstä, jotta verkkosivu latautuu oikein.

2 Valitse **Asetukset > Tulostusasetukset > Tarvikeilmoitukset**.

3 Valitse kunkin tarvikkeen avattavasta valikosta jokin seuraavista ilmoitusasetuksista:

Ilmoitus	Kuvaus
Ei käytössä	Tulostin toimii normaalisti kaikkien tarvikkeiden osalta.
Vain sähköposti	Tulostin luo sähköpostiviestin, kun määritetty tarvikkeen tila saavutetaan. Tarvikkeen tila näkyy valikkosivulla ja tilasivulla.
Varoitus	Tulostin näyttää varoituksen ja luo sähköpostiviestin tarvikkeen tilasta. Tulostin ei pysähdy, kun määritetty tarvikkeen tila saavutetaan.
Pysäytä työ, anna jatkomahtollisuus ¹	Tulostin lopettaa töiden käsittelyn, kun määritetty tarvikkeen tila saavutetaan, ja käyttäjän on jatkettava tulostusta painiketta painamalla.
Pysäytä työ ilman jatkomahtollisuutta ^{1,2}	Tulostin lopettaa töiden käsittelyn, kun määritetty tarvikkeen tila saavutetaan. Tarvike on vaihdettava, jotta tulostusta voidaan jatkaa.

¹ Tulostin luo sähköpostiviestin tarvikkeen tilasta, kun tarvikkeen ilmoitus otetaan käyttöön.
² Tulostin pysähtyy joidenkin tarvikkeiden loputtua, jotta vahinkoja ei synny.

4 Valitse **Lähetä**.

Oletusasetusten palauttaminen

Voit tulostaa valikkoasetusten sivun ennen oletusasetusten palauttamista, jos haluat, että käytettävissäsi on nykyisten valikkoasetusten luettelo. Lisätietoja on kohdassa ["Valikkoasetussivun tulostus" sivulla 49](#).

Jos haluat kattavamman tavan palauttaa tulostimen oletusasetukset, käytä Pyyhi kaikki asetukset -vaihtoehtoa. Lisätietoja on kohdassa ["Pysyvän muistin tyhjentäminen" sivulla 205](#).

Varoitus — Vaurioitumisen mahdollisuus: Oletusasetusten palauttaminen palauttaa useimmat tulostimen asetukset alkuperäisiksi oletusasetuksiksi. Poikkeuksia ovat näyttökieli, mukautetut koot ja ilmoitukset sekä Verkko/Portti-valikon asetukset. Kaikki RAM-muistiin tallennetut lataukset poistetaan. Tämä ei vaikuta flash-muistiin tai tulostimen kiintolevylle tallennettuihin latauksiin.

Siirry päänäytöstä kohtaan



>Asetukset >Yleiset asetukset >Oletusasetukset >Palauta nyt >



Tukosten poistaminen

Paperitukoksesta ilmoittavat virheilmoitukset näkyvät näytössä. Virheilmoituksessa näkyy se tulostimen alue, jossa tukos on. Jos laitteessa on useita tukoksia, jumittuneiden sivujen määrä näkyy näytössä.

Tukosten välttäminen

Lisää paperi oikein

- Varmista, että paperi on alustassa tasaisena ja suorassa.

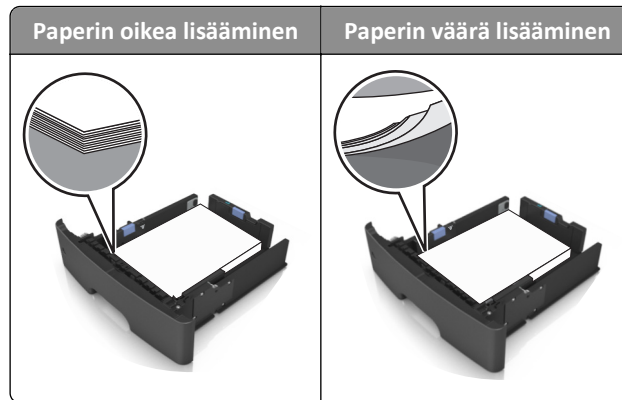

- Älä irrota alustoja tulostamisen aikana.
- Älä lisää alustaan paperia tulostamisen aikana. Lisää paperia ennen tulostamista tai sitten, kun tulostin kehottaa lisäämään paperia.
- Älä lisää laitteeseen liikaa paperia. Varmista, että pinon korkeus on paperin enimmäistäyttösoittimen alapuolella.
- Älä liu'uta paperia lokeroon. Lisää paperi kuvan mukaisesti.

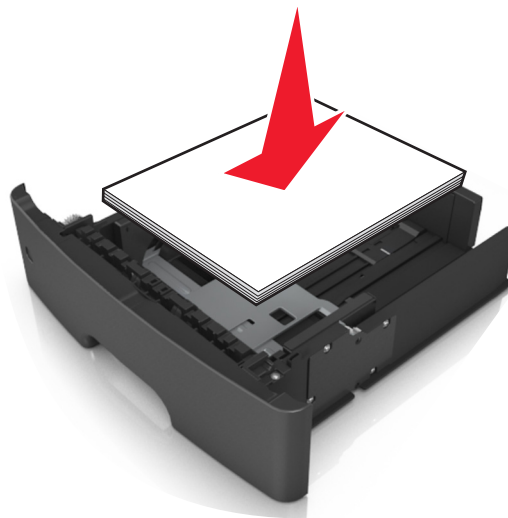

- Varmista, että lokerojen tai monikäyttösyöttöaukon ohjaimet on asetettu oikein eivätkä ne purista paperia tai kirjekuoria liikaa.
- Työnnä lokero kunnolla paikalleen tulostimen sisään paperin lisäämisen jälkeen.

Käytä suositeltua paperia.

- Käytä ainoastaan suositeltua paperia tai erikoistulostusmateriaalia.
- Älä lisää rypyistä, taitettua, kosteaa tai käpristynyttä paperia.
- Taivuta, ilmasta ja suorista paperi, ennen kuin lisäät sen tulostimeen.

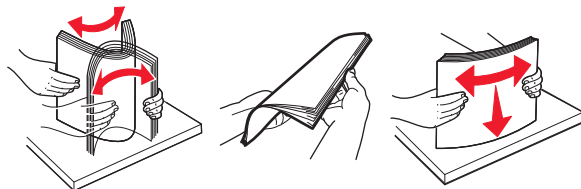

- Älä käytä käsin leikattua tai rajattua materiaalia.
- Älä käytä samassa lokerossa eri kokoisia, painoisia tai tyyppisiä papereita.
- Varmista, että paperikoko ja -laji on asetettu oikein tietokoneen tai tulostimen ohjauspaneelissa.
- Säilytä paperi valmistajan suositusten mukaisesti.

Tukosilmoitukset ja tukosalueet

Kun laitteeseen muodostuu tukos, näyttöön tulee ilmoitus tukoksen sijainnista ja tietoja tukoksen poistamisesta. Avaa näytössä ilmaistut luukut, kannet sekä lokerot ja poista tukos.

Huomautuksia:

- Kun Tukosavustaja on otettu käyttöön, tulostin tyhjentää automaattisesti tyhjät tai osittain tulostetut sivut vakioalustalle, kun juuttunut sivu on poistettu. Tarkista, onko tulostettujen sivujen vastaanottoalustalla tyhjiä sivuja.
- Kun Tukos selvitys-asetuksena on Käytössä tai Automaattinen, tulostin tulostaa juuttuneet sivut uudelleen. Automaattinen-asetus ei kuitenkaan takaa, että sivu tulostuu.

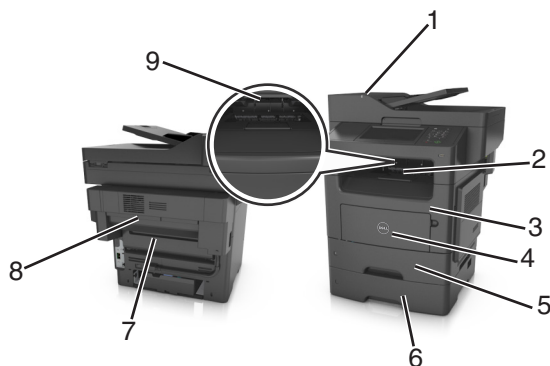

	Tukosalue	Tulostimen ohjauspaneelin viesti	Käyttäjän toimet
1	Automaattinen asiakirjansyöttölaite	[x] paperitukos, poista tukos avaamalla automaattinen asiakirjansyöttölaite. [28y.xx]	Poista kaikki paperit asiakirjansyöttölaitteen alustasta ja poista sitten juuttunut paperi.
2	Vakioalusta	[x] sivutukos, tyhjennä vakioalusta. [20y.xx]	Poista juuttunut paperi.

	Tukosalue	Tulostimen ohjauspaneelin viesti	Käyttäjän toimet
3	Etuluukku	[x] paperitukos, avaa etuluukku. [20y.xx]	Avaa etuluukku ja irrota väriainekasetti, kuvayksikkö ja juuttunut paperi.
4	Monikäyttösyöttöaukko	[x] sivutukos, tyhjennä käsinsyöttöaukko. [25y.xx]	Poista ensin kaikki paperit monikäyttösyöttöaukosta ja poista sitten juuttunut paperi.
5	Lokero 1	[x] paperitukos, tyhjennä arkinkääntäjä irrottamalla lokero 1. [23y.xx]	Vedä lokero 1 kokonaan ulos, paina kaksipuolisen tulosyksikön etuläppä alas ja poista juuttunut paperi. Huomautus: 23y.xx-paperitukosten poistaminen voi edellyttää takaluukun avaamista.
6	Lokero [x]	[x] paperitukos, avaa lokero [x]. [24y.xx]	Vedä ilmoitettu lokero ulos ja poista paperitukos.
7	Takaluukku	[x] paperitukos, avaa takaluukku. [20y.xx]	Avaa takaluukku ja poista paperitukos.
8	Viimeistelijän takaluukku	[x] paperitukos, poista kaikki sivut viimeistelijän vastaanottoalustasta. Jätä paperi alustalle [45y.xx]	<ul style="list-style-type: none"> • Avaa viimeistelijän takaluukku ja poista paperitukos. • Avaa kapea luukku ja poista paperitukos.
9	Viimeistelijän luovutusalue	[x] paperitukos, poista kaikki sivut vastaanottoalustalta. Jätä paperi alustalle [45y.xx]	<ul style="list-style-type: none"> • Siirrä vasenta paperiohjainta vasemmalle ja oikeaa paperiohjainta oikealle. Poista sitten paperitukos viimeistelijän vastaanottoalustasta. • Avaa viimeistelijän takaluukku sekä kapea luukku. Poista sitten paperitukokset.

[x]-sivutukos, avaa automaattisen syöttölaitteen yläkansi. [28y.xx]

- Poista kaikki alkuperäiset asiakirjat asiakirjansyöttölaitteen lokerosta.

Huomautus: Ilmoitus poistuu näytöstä, kun sivut on poistettu asiakirjansyöttölaitteesta.

- Avaa asiakirjansyöttölaitteen kansi.

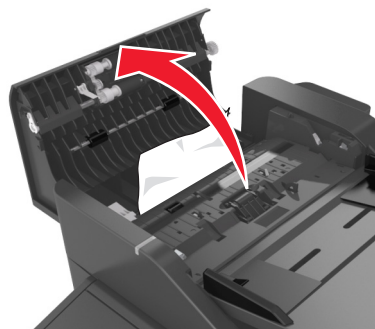

- Tartu juuttuneen paperin reunoihin tukevasti ja vedä se varovasti ulos.

Huomautus: Varmista, että poistat kaikki paperinpalat.

- Sulje automaattisen asiakirjansyöttölaitteen kansi.
- Suorista alkuperäisten asiakirjojen reunat, lisää asiakirjat asiakirjansyöttölaitteeseen ja säädä paperiohjainta.
- Poista viesti ja jatka tulostusta valitsemalla tulostimen ohjauspaneelissa **Valmis**.

[x] sivutukos, tyhjennä vakioalusta. [20y.xx]

- 1 Tartu juuttuneen paperin reunoihin tukevasti ja vedä se varovasti ulos.

Huomautus: Varmista, että poistat kaikki paperinpalat.



- 2 Kuittaa viesti ja jatka tulostusta koskettamalla tulostimen ohjauspaneelin **Valmis**-kuvaketta.

[x] paperitukos, avaa takaluukku. [20y.xx]

- 1 Avaa etuluukku ja irrota juuttunut paperi takaluukusta.

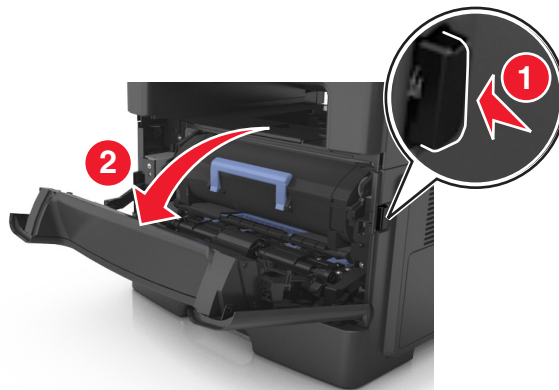

- 2 Vedä takaluukku varovasti alas.



VAARA—KUUMA PINTA: Tulostimen sisäosat voivat olla kuumat. Voit välttää palovammoja koskettamalla osia vasta, kun niiden pinta on jäähtynyt.

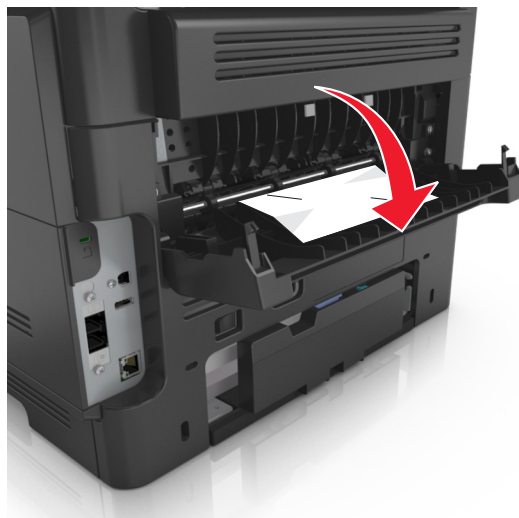

3 Tartu juuttuneen paperin reunoihin tukevasti ja vedä se varovasti ulos.

Huomautus: Varmista, että poistat kaikki paperinpalat.



4 Sulje etu- ja takaluukku.

5 Kuittaa viesti ja jatka tulostusta valitsemalla tulostimen ohjauspaneelista **Valmis**.

[x] paperitukos, avaa etuluukku. [20y.xx]

 **VAARA—KUUMA PINTA:** Tulostimen sisäosat voivat olla kuumat. Voit välttää palovammoja koskettamalla osia vasta, kun niiden pinta on jäähtynyt.

1 Paina tulostimen oikealla sivulla olevaa painiketta ja avaa sitten etuluukku.

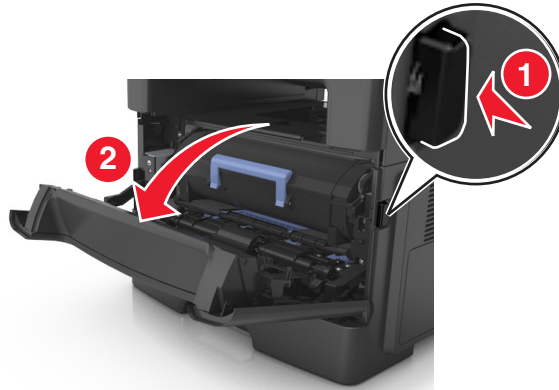

2 Vedä väriainekasetti ulos kahvasta.



3 Nosta sinistä kahvaa ja vedä kuvayksikkö ulos tulostimesta.

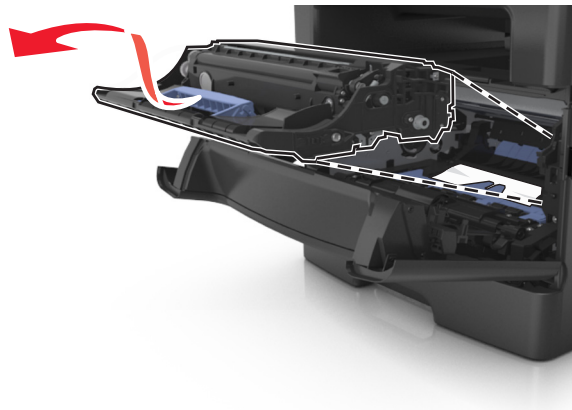

Varoitus — Vaurioitumisen mahdollisuus: Älä kosketa kiiltävän valojohderummun sinistä osaa, joka on kuvayksikön alla. Rumpujen koskettaminen saattaa heikentää tulevien tulostustöiden laatua.

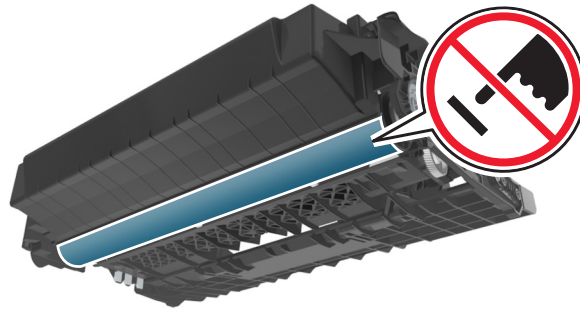

4 Aseta kuvayksikkö tasaiselle, sileälle alustalle.

Varoitus — Vaurioitumisen mahdollisuus: Älä altista kuvayksikköä valolle kymmentä minuuttia kauempaa. Pitkäaikainen altistuminen valolle voi aiheuttaa tulostuslaatuongelmia.

5 Nosta tulostimen edessä olevaa sinistä läppää.

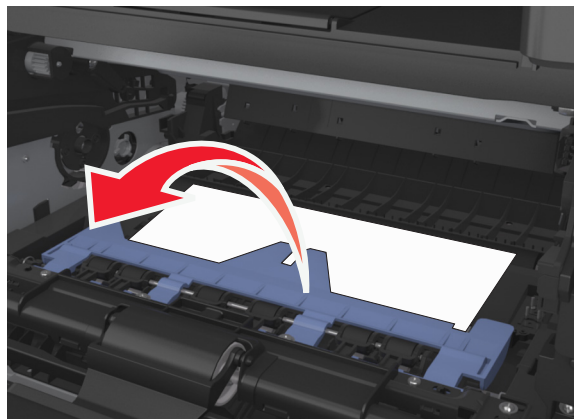

6 Tartu juuttuneen paperin reunoihin tukevasti ja vedä se varovasti ulos.

Huomautus: Varmista, että poistat kaikki paperinpalat.

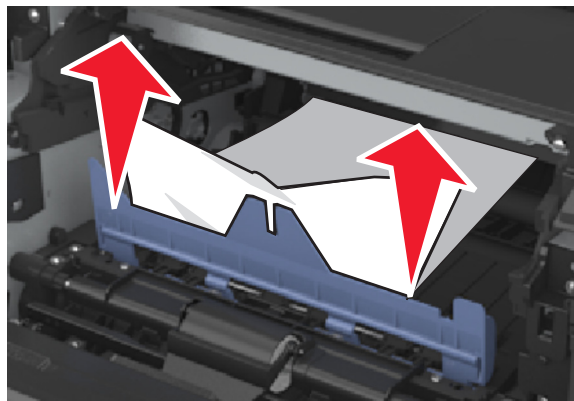

- 7** Asenna kuvayksikkö tulostimeen suuntaamalla yksikön sivussa olevien kiskojen nuolet tulostimen sisällä olevien kiskojen kanssa. Asenna sitten kuvayksikkö tulostimeen.

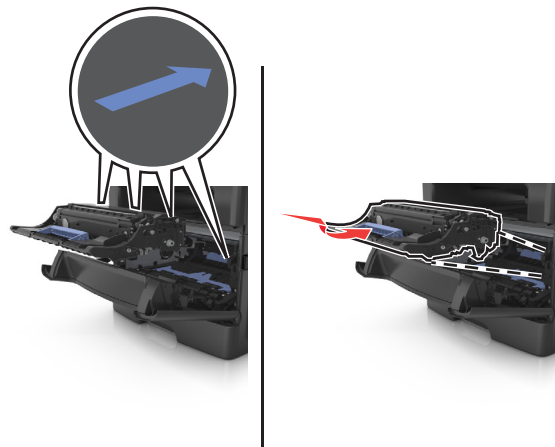

- 8** Asenna väriainekasetti tulostimeen suuntaamalla kasetin sivussa olevat kiskot tulostimen sisällä olevien kiskojen kanssa. Asenna sitten kasetti tulostimeen.

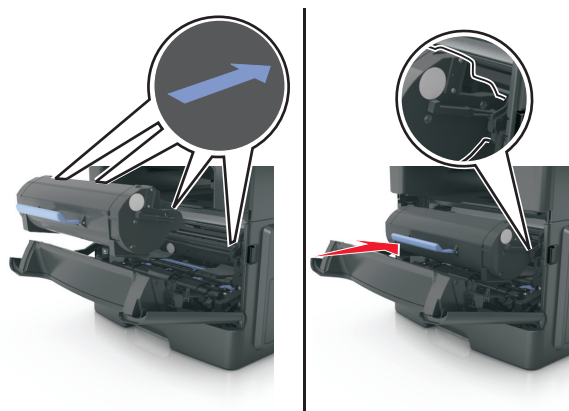

- 9** Sulje etuluukku.

- 10** Kuittaa viesti ja jatka tulostusta valitsemalla **Jatka** tulostimen ohjauspaneelista.

[x] paperitukos, tyhjennä arkinkääntäjä irrottamalla lokero

1. [23y.xx]

- 1 Vedä lokero kokonaan ulos.



- 2 Etsi vipu ja poista tukos painamalla vipua alaspäin.

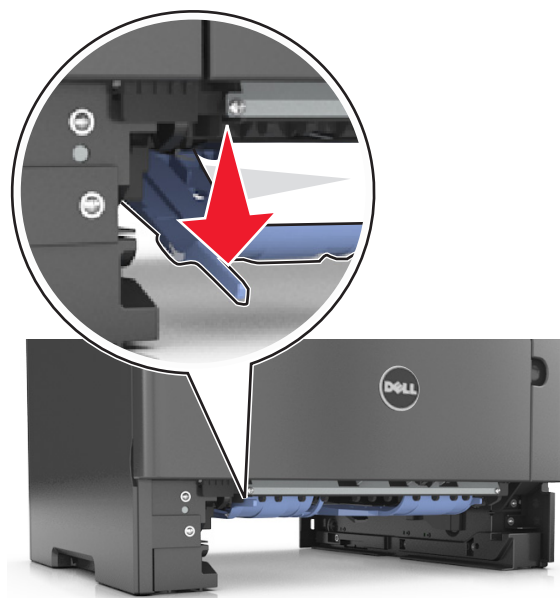

- 3 Tartu juuttuneen paperin reunoihin tukevasti ja vedä se varovasti ulos.

Huomautus: Varmista, että poistat kaikki paperinpalat.



- 4 Aseta lokero tulostimeen.
- 5 Kuittaa viesti ja jatka tulostusta koskettamalla tulostimen ohjauspaneelin **Valmis**-kuvaketta.

[x] sivutukos, tyhjennä käsinsyöttöaukko. [25y.xx]

- 1 Tartu juuttuneen paperin reunoihin tukevasti monikäyttösyöttöaukon kautta ja vedä paperi varovasti ulos.
Huomautus: Varmista, että poistat kaikki paperinpalat.



- 2 Taivuttele nippua, jotta arkit irtoavat toisistaan, ja ilmasta nippu. Älä taita tai rypistä papereita. Suorista reunat tasaisella alustalla.

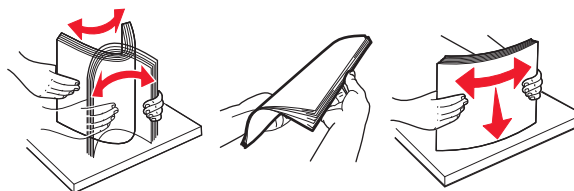

- 3 Lisää monikäyttösyöttöaukkoon paperia.



Huomautus: Varmista, että paperiohjain on kevyesti paperin reunaan vasten.

- 4 Kuittaa viesti ja jatka tulostusta koskettamalla tulostimen ohjauspaneelin **Valmis**-kuvaketta.

[x] paperitukos, avaa lokero [x]. [24y.xx]

- 1 Vedä lokero kokonaan ulos.

Huomautus: Tulostimen näytössä olevassa ilmoituksessa näytetään lokero, jossa on tukos.



- 2 Tartu juuttuneen paperin reunoihin tukevasti ja vedä se varovasti ulos.

Huomautus: Varmista, että poistat kaikki paperinpalat.



3 Aseta lokero tulostimeen.

4 Kuittaa viesti ja jatka tulostusta koskettamalla tulostimen ohjauspaneelin **Valmis**-kuvaketta.

[x] paperitukos, poista kaikki sivut vastaanottoalustalta. Jätä paperi alustalle. [45y.xx]

Paperitukos viimeistelijän alustalla

1 Tyhjennä vakioalusta.



2 Siirrä paperiohjaimet reunoille.



3 Poista kaikki jumiutuneet sivut tulostimen sisältä.

Huomautus: Varmista, että poistat kaikki paperinpalat.



4 Poista ilmoitus näytöstä ja jatka tulostusta valitsemalla tulostimen ohjauspaneelista tarvittaessa **Valmis**.

Paperitukos viimeistelijän takaluukussa

1 Avaa viimeistelijän takaluukku.

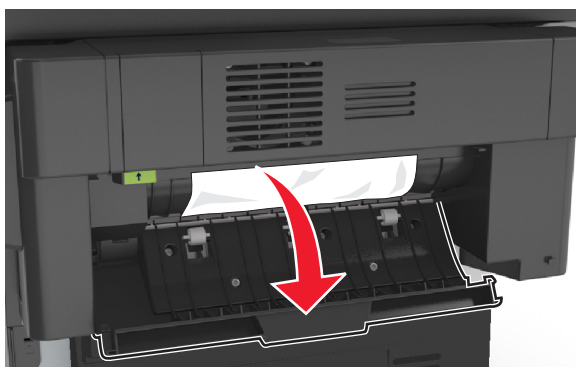

2 Tartu juuttuneen paperin reunoihin tukevasti ja vedä se varovasti ulos.

Huomautus: Varmista, että poistat kaikki paperinpalat.

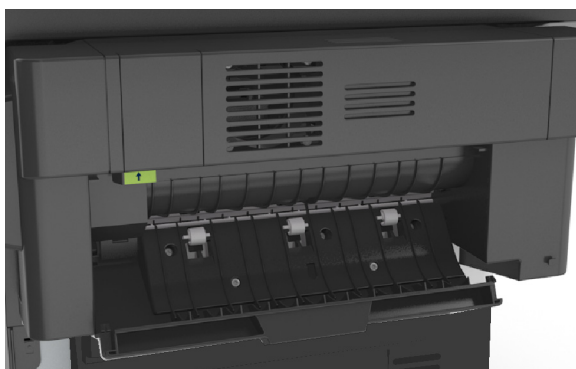

3 Avaa viimeistelijän kapea luukku ja poista kaikki paperinpalat luukun sisältä.

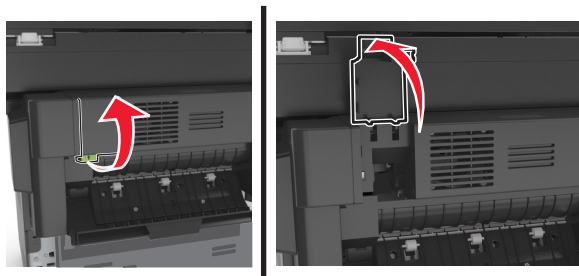

4 Sulje kapea luukku.

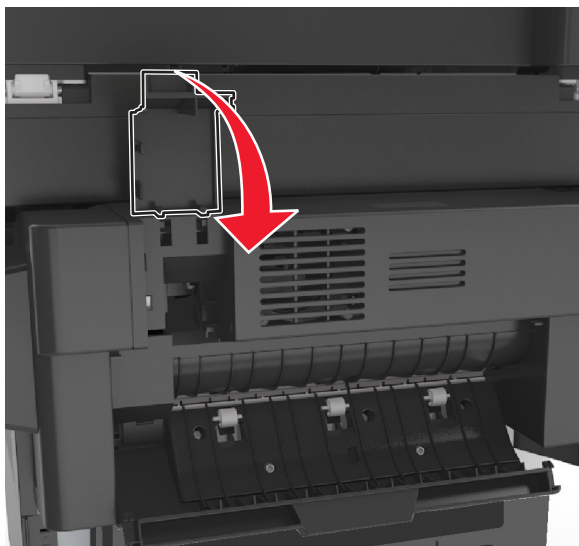

5 Sulje viimeistelijän takaluukku.



6 Poista ilmoitus näytöstä ja jatka tulostusta valitsemalla tulostimen ohjauspaneelista tarvittaessa **Valmis**.

Nidontatukos viimeistelijässä

1 Avaa nitojan luukku.

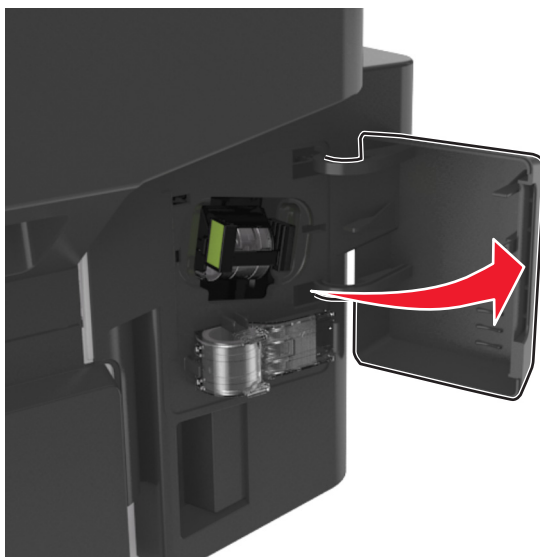

2 Vedä niittikasettikotelo ulos viimeistelijästä.

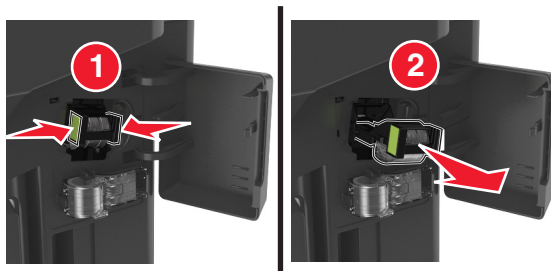

3 Nosta niittisuoja ja poista juuttuneet tai irralliset niitit.

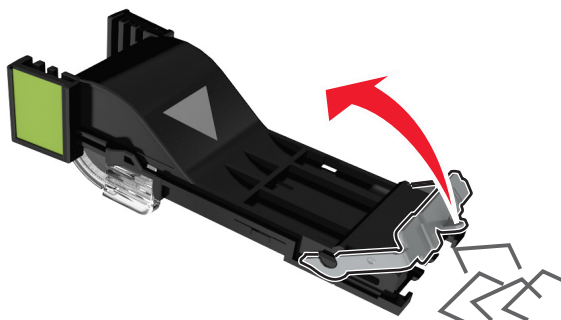

4 Paina niittisuojaa, kunnes se *napsahtaa* paikalleen.

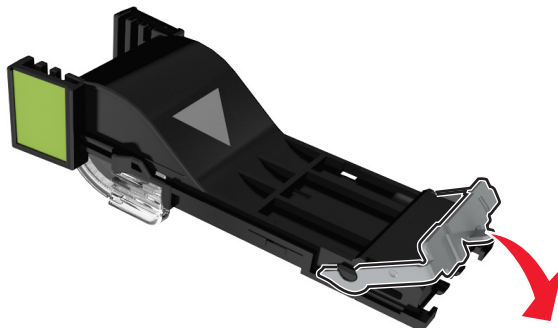

5 Aseta niittikasettikotelo takaisin viimeistelijään siten, että se *napsahtaa* paikalleen.

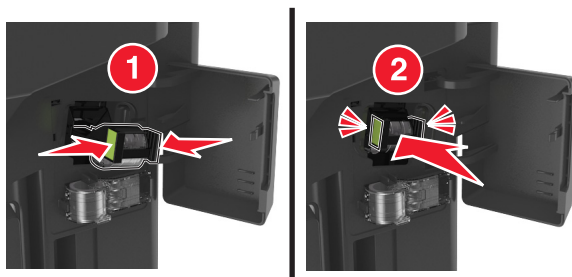

6 Sulje nitojan luukku.

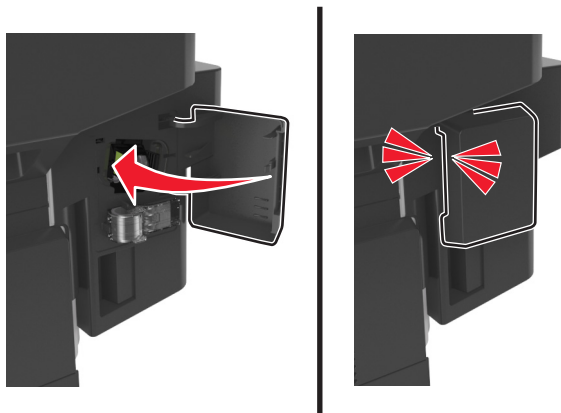

7 Poista ilmoitus näytöstä ja jatka tulostusta valitsemalla tulostimen ohjauspaneelista tarvittaessa **Valmis**.

vianmääritys

Tulostimen ilmoitukset

Väriaine vähissä [88.xy]

Sinun on ehkä tilattava uusi värikasetti. Poista ilmoitus näytöstä ja jatka tulostusta valitsemalla tulostimen ohjauspaneelista tarvittaessa **Jatka**.

Väriaine vähenemässä [88.xy]

Tarvittaessa poista ilmoitus näytöstä ja jatka tulostusta valitsemalla tulostimen ohjauspaneelista **Jatka**.

Väriaine erittäin vähissä, [x] sivuja jäljellä arviolta [88.xy]

Sinun on ehkä vaihdettava ilmoitettu väriainekasetti erittäin pian. Lisätietoja on *käyttöoppaan* Tarvikkeiden vaihtaminen -osiossa.

Poista ilmoitus näytöstä ja jatka tulostusta valitsemalla tulostimen ohjauspaneelista tarvittaessa **Jatka**.

Muuta [paperilähde]-asetukseksi [mukautetun lajin nimi], lisää [suunta]

Kokeile jotakin seuraavista keinoista:

- Lisää oikeankokoista ja -lajista paperia alustalle tai syöttöaukkoon, määritä paperikoko ja -laji tulostimen ohjauspaneelin Paperi-valikossa ja valitse sitten **Paperi vaihdettu**.
- Voit palauttaa yhdistettyjen alustojen aktiivisen alustan koskettamalla **Alusta aktiivinen alusta** -painiketta.
- Peruuta tulostustyö.

Muuta [paperilähde]-asetukseksi [mukautettu merkkijono], lisää [suunta]

Kokeile jotakin seuraavista keinoista:

- Lisää oikeankokoista ja -lajista paperia alustalle tai syöttöaukkoon, määritä paperikoko ja -laji tulostimen ohjauspaneelin Paperi-valikossa ja valitse sitten **Paperi vaihdettu**.
- Voit palauttaa yhdistettyjen alustojen aktiivisen alustan koskettamalla **Alusta aktiivinen alusta** -painiketta.
- Peruuta tulostustyö.

Muuta [paperilähde]-asetukseksi [paperikoko] lisää [suunta]

Kokeile jotakin seuraavista keinoista:

- Lisää oikeankokoista ja -lajista paperia alustalle tai syöttöaukkoon, määritä paperikoko ja -laji tulostimen ohjauspaneelin Paperi-valikossa ja valitse sitten **Paperi vaihdettu**.
- Voit palauttaa yhdistettyjen alustojen aktiivisen alustan koskettamalla **Alusta aktiivinen alusta** -painiketta.
- Peruuta tulostustyö.

Muuta [paperilähde]-asetukseksi [paperilaji] [paperikoko], lisää [suunta]

Kokeile jotakin seuraavista keinoista:

- Lisää oikeankokoista ja -lajista paperia alustalle tai syöttöaukkoon, määritä paperikoko ja -laji tulostimen ohjauspaneelin Paperi-valikossa ja valitse sitten **Paperi vaihdettu**.
- Voit palauttaa yhdistettyjen alustojen aktiivisen alustan koskettamalla **Alusta aktiivinen alusta** -painiketta.
- Peruuta tulostustyö.

Tarkista alustan [x] liitäntä

Kokeile seuraavia vaihtoehtoja:

- Sammuta tulostin ja käynnistä se sitten uudelleen.

Jos virhe toistuu:

- 1 Katkaise virta tulostimesta.
- 2 Irrota virtajohto pistorasiasta.
- 3 Poista ilmoituksessa mainittu lokero.
- 4 Liitä lokero uudelleen.
- 5 Kytke virtajohto maadoitettuun pistorasiaan.
- 6 Kytke virta uudelleen tulostimeen.

Jos virhe ei poistu:

- 1 Katkaise virta tulostimesta.
 - 2 Irrota virtajohto pistorasiasta.
 - 3 Irrota lokero.
 - 4 Yhteyden ottaminen tekniseen tukeen.
- Poista ilmoitus ja jatka tulostusta valitsemalla tulostimen ohjauspaneelistä **Jatka**.

Sulje etuluukku

Sulje tulostimen etuluukku.

Sulje takaluukku

Sulje tulostimen takaluukku.

Sulje viimeistelijän takaluukku.

Sulje viimeistelijän takaluukku.

Jos aloitat työn alusta, sulje skannaustason kansi ja lisää alkuperäiset asiakirjat [2yy.xx]

Kokeile seuraavia vaihtoehtoja:

- Jatka automaattisesta asiakirjansyöttölaitteesta skannaamista heti edellisen onnistuneen skannaustyön jälkeen koskettamalla **Skannaa automaattisesta syöttölaitteesta** -painiketta.
- Jatka skannaustasolta skannaamista heti edellisen onnistuneen skannaustyön jälkeen valitsemalla **Skannaa tasolta**.
- Lopeta viimeinen onnistunut skannaustyö koskettamalla **Viimeistele työ skannaamatta lisää** -painiketta.

Huomautus: Tämä ei peruuta skannaustyötä. Kaikkien onnistuneesti skannattujen sivujen käsittelyä jatketaan kopiointi-, faksaus- tai sähköpostitarkoituksessa.

- Poista ilmoitus näytöstä ja peruuta skannaus koskettamalla **Peruuta työ** -painiketta.

Monimutkainen sivu, kaikki tiedot eivät ehkä tulostuneet [39]

Kokeile seuraavia vaihtoehtoja:

- Ohita viesti ja jatka tulostusta valitsemalla tulostimen ohjauspaneelista **Jatka**.
- Peruuta nykyinen tulostustyö.
- Asenna tulostimeen lisää muistia.

Kokoonpano muuttui, joitakin pidossa olevia töitä ei palautettu [57]

Pysäytetyt työt perutaan, koska tulostimessa on tapahtunut seuraava muutos:

- Tulostimen laiteohjelmisto on päivitetty.
- Tulostustyön lokero on poistettu.
- Tulostustyön lähteenä käytetty flash-asema on irrotettu tulostimen USB-portista.
- Tulostimen kiintolevyllä on tulostustöitä, jotka tallennettiin sinne, kun kiintolevy oli asennettuna toiseen tulostinmalliin.

Kuittaa viesti koskettamalla tulostimen ohjauspaneelissa **Jatka**.

Flash-muisti on viallinen [51]

Kokeile seuraavia vaihtoehtoja:

- Vaihda viallinen flash-muisti toimivaan.
- Ohita viesti ja jatka tulostusta valitsemalla tulostimen ohjauspaneelista **Jatka**.
- Peruuta nykyinen tulostustyö.

Levy täynnä [62]

Kokeile seuraavia vaihtoehtoja:

- Poista ilmoitus näytöstä ja jatka käsittelyä valitsemalla tulostimen ohjauspaneelista **Jatka**.
- Poista fontit, makrot ja muut tulostimen kiintolevyllä tallennetut tiedot.
- Asenna tulostimeen suurempi kiintolevy.

Levy on alustettava, jotta sitä voi käyttää tässä laitteessa.

Voit alustaa tulostimen kiintolevyn ja poistaa ilmoituksen valitsemalla tulostimen ohjauspaneelista **Alusta levy**.

Huomautus: Alustaminen poistaa kaikki tulostimen kiintolevylle tallennetut tiedostot.

Levy melkein täynnä. Levyä tyhjennetään turvallisesti.

Kokeile jotakin seuraavista keinoista:

- Voit tyhjentää ilmoituksen ja jatkaa tulostamista koskettamalla **Jatka**.
- Poista fontit, makrot ja muut kiintolevylle tallennetut tiedot.
- Asenna suurempi kiintolevy.

Virhe luettaessa USB-asemaa. Poista USB-asema.

Tulostimeen on asetettu USB-laite, jota ei tueta. Poista USB-laite ja asenna tuettu USB-laite.

USB-keskittimen lukuvirhe. Poista keskitin.

Tulostimeen on asetettu USB-keskitin, jota ei tueta. Poista USB-keskitin ja asenna tuettu keskitin.

Faksimuisti täynnä

Kuittaa viesti koskettamalla tulostimen ohjauspaneelissa **Jatka**.

Faksiosio ei käytettävissä. Ota yhteys järjestelmänvalvojaan.

Kokeile seuraavia vaihtoehtoja:

- Kuittaa viesti koskettamalla tulostimen ohjauspaneelissa **Jatka**.
- Sammuta tulostin ja käynnistä se sitten uudelleen. Jos viesti tulee uudelleen näkyviin, ota yhteys järjestelmätukeen.

Faksipalvelimen Muotoon-kohtaa ei määritetty. Ota yhteys järjestelmänvalvojaan.

Kokeile seuraavia vaihtoehtoja:

- Kuittaa viesti koskettamalla tulostimen ohjauspaneelissa **Jatka**.
- Viimeistele faksipalvelimen asetukset. Jos viesti tulee uudelleen näkyviin, ota yhteys järjestelmätukeen.

Faksiasemalla ei ole nimeä. Ota yhteys järjestelmänvalvojaan.

Kokeile jompaakumpaa seuraavista:

- Kuittaa viesti koskettamalla tulostimen ohjauspaneelissa **Jatka**.
- Viimeistele analogiset faksiasetukset. Jos viesti näkyy uudelleen asetusten viimeistelyn jälkeen, ota yhteys järjestelmän tukihenkilöön.

Faksiasemalla ei ole numeroa. Ota yhteys järjestelmänvalvojaan.

Kokeile seuraavia vaihtoehtoja:

- Kuittaa viesti koskettamalla tulostimen ohjauspaneelissa **Jatka**.
- Viimeistele analogiset faksiasetukset. Jos viesti näkyy uudelleen asetusten viimeistelyn jälkeen, ota yhteys järjestelmän tukihenkilöön.

Kuvayksikkö vähissä [84.xy]

Sinun on ehkä tilattava uusi kuvayksikkö. Tarvittaessa kuittaa viesti ja jatka tulostusta valitsemalla **Jatka** tulostimen ohjauspaneelista.

Kuvayksikkö vähenemässä [84.xy]

Poista ilmoitus näytöstä ja jatka tulostusta valitsemalla tulostimen ohjauspaneelista tarvittaessa **Jatka**.

Kuvayksikkö erittäin vähissä, [x] sivuja jäljellä arviolta [84.xy]

Sinun on ehkä vaihdettava kuvayksikkö hyvin pian. Lisätietoja on *käyttöoppaan* Tarvikkeiden vaihtaminen -osiossa.

Poista ilmoitus näytöstä ja jatka tulostusta valitsemalla tulostimen ohjauspaneelista tarvittaessa **Jatka**.

Väärä lokero [x] [59]

Kokeile seuraavia vaihtoehtoja:

- Poista ilmoituksessa mainittu lokero.
- Poista ilmoitus näytöstä ja jatka tulostusta ilman mainittua alustaa valitsemalla tulostimen ohjauspaneelista **Jatka**.

Väärä paperikoko, avaa [paperilähde] [34]

Kokeile seuraavia vaihtoehtoja:

- Aseta lokeroon oikean kokoista ja -lajista paperia ja määritä paperin koko ja laji tulostimen ohjauspaneelin Paperivalikosta.
- Varmista Tulostusominaisuudet- tai Tulosta-valintaikkunan asetuksista, että valittu paperikoko ja -laji ovat oikeat.
- Tarkista, että paperikoko on määritetty oikein. Jos esimerkiksi Monisyötön koko -asetus on Universal, tarkista että tulostetut tiedot mahtuvat paperille.
- Tarkista leveyden ja pituuden ohjaimet ja varmista, että paperi on lisätty lokeroon oikein.
- Voit poistaa ilmoituksen näytöstä ja tulostaa työn käyttämällä eri paperialustaa valitsemalla tulostimen ohjauspaneelista **Jatka**.
- Tulostustyön peruuttaminen

Muisti ei riitä työn lajitteluun [37]

Kokeile seuraavia vaihtoehtoja:

- Aloita muistiin tallennetun työn osan tulostus ja loppuosan lajittelu valitsemalla tulostimen ohjauspaneelista **Jatka**.
- Peruuta nykyinen tulostustyö.

Muisti ei riitä flash-muistin eheytykseen [37]

Kokeile seuraavia vaihtoehtoja:

- Keskeytä eheytystoiminto ja jatka tulostusta valitsemalla tulostimen ohjauspaneelista **Jatka**.
- Poista fontit, makrot ja muut tulostimen muistiin tallennetut tiedot.
- Asenna tulostimeen lisää muistia.

Muisti ei riitä. Jotkin pidossa olevat työt poistettiin [37]

Kuittaa viesti koskettamalla tulostimen ohjauspaneelissa **Jatka**.

Muisti ei riitä, joitakin pidossa olevia töitä ei palauteta [37]

Kokeile seuraavia vaihtoehtoja:

- Poista ilmoitus näytöstä valitsemalla tulostimen ohjauspaneelista **Jatka**.
- Vapauta tulostimen muistia poistamalla muita pidossa olevia töitä.

Muisti ei riitä resurssien tallennustoimintoon [35]

Asenna tulostimeen lisää muistia tai Poista resurssien tallennus käytöstä, poista ilmoitus näytöstä ja jatka tulostamista valitsemalla **Jatka**.

Lisää [paperilähteeseen] [mukautetun lajin nimi] [paperin suunta]

Kokeile seuraavia vaihtoehtoja:

- Aseta syöttöaukkoon tai lokeroon oikeankokoista ja -lajista paperia.
- Käytä lokeroa, jossa on oikeankokoista ja -lajista paperia, valitsemalla tulostimen ohjauspaneelista **Paperia lisätty, jatka**.

Huomautus: Jos tulostin havaitsee, että jossakin lokerossa on oikeanlaista ja -kokoista paperia, se syöttää paperia kyseisestä lokeroasta. Jos tulostin ei löydä lokeroa, jossa on oikeanlaista ja -kokoista paperia, se tulostaa oletuspaperilähteestä.

- Peruuta nykyinen työ.

Lisää [paperilähteeseen] [mukautettu merkkijono] [paperin suunta]

Kokeile seuraavia vaihtoehtoja:

- Aseta syöttöaukkoon tai lokeroon oikeanlaista ja -kokoista paperia.
- Käytä lokeroa, jossa on oikeankokoista ja -lajista paperia, valitsemalla tulostimen ohjauspaneelista **Paperia lisätty, jatka**.

Huomautus: Jos tulostin havaitsee, että jossakin lokerossa on oikeankokoista ja -lajista paperia, se syöttää paperia kyseisestä lokerosta. Jos tulostin ei löydä alustaa, jossa on oikeanlaista ja -kokoista paperia, se tulostaa oletuspaperilähteestä.

- Peruuta nykyinen työ.

Lisää [paperilähteeseen] [paperikoko] [paperin suunta]

Kokeile seuraavia vaihtoehtoja:

- Aseta määritettyyn syöttöaukkoon tai lokeroon oikeankokoista paperia.
- Käytä lokeroa tai syöttöaukkoa, jossa on oikeankokoista paperia, valitsemalla tulostimen ohjauspaneelista **Paperia lisätty, jatka**.

Huomautus: Jos tulostin havaitsee, että jossakin lokerossa tai syöttölaitteessa on oikeankokoista paperia, se syöttää paperia kyseisestä lokerosta tai syöttölaitteesta. Jos tulostin ei löydä lokeroa tai syöttölaitetta, jossa on oikeankokoista paperia, se tulostaa oletuspaperilähteestä.

- Peruuta nykyinen työ.

Lisää [paperilähteeseen] [paperilaji] [paperikoko] [paperin suunta]

Kokeile seuraavia vaihtoehtoja:

- Aseta määritettyyn syöttöaukkoon tai lokeroon oikeankokoista ja -lajista paperia.
- Jos haluat käyttää lokeroa tai syöttöaukkoa, jossa on oikeankokoista ja -lajista paperia, valitse tulostimen ohjauspaneelista **Paperia lisätty, jatka**.

Huomautus: Jos tulostin havaitsee, että jossakin lokerossa tai syöttölaitteessa on oikeankokoista ja -lajista paperia, se syöttää paperia kyseisestä lokerosta tai syöttölaitteesta. Jos tulostin ei löydä lokeroa tai syöttölaitetta, jossa on oikeanlaista ja -kokoista paperia, se tulostaa oletuspaperilähteestä.

- Peruuta nykyinen työ.

Lisää käsinsyöttöaukkoon [mukautetun lajin nimi] [paperin suunta]

Kokeile seuraavia vaihtoehtoja:

- Lisää syöttöaukkoon oikean kokoista ja oikeanlaista paperia.
- Kuittaa ilmoitus ja jatka tulostamista koskettamalla tulostimen ohjauspaneelissa **Näytä ilmoitus jokaiselle lisätylle sivulle** tai **Ei ilmoitusta, paperi lisätty**.
- Käytä lokerossa olevaa paperia valitsemalla tulostimen ohjauspaneelissa **Automaattinen paperin valinta**.
- Tulostustyön peruuttaminen

Lisää käsinsyöttöaukkoon [mukautettu merkkijono] [paperin suunta]

Kokeile seuraavia vaihtoehtoja:

- Lisää syöttöaukkoon oikean kokoista ja oikeanlaista paperia.
- Kuittaa ilmoitus ja jatka tulostamista koskettamalla tulostimen ohjauspaneelissa **Näytä ilmoitus jokaiselle lisätylle sivulle tai Ei ilmoitusta, paperi lisätty.**
- Käytä lokerossa olevaa paperia valitsemalla tulostimen ohjauspaneelissa **Automaattinen paperin valinta.**
- Tulostustyön peruuttaminen

Lisää käsinsyöttöaukkoon [paperikoko] [paperin suunta]

Kokeile seuraavia vaihtoehtoja:

- Lisää syöttölaitteeseen oikean kokoista paperia.
- Kuittaa ilmoitus ja jatka tulostamista koskettamalla tulostimen ohjauspaneelissa **Näytä ilmoitus jokaiselle lisätylle sivulle tai Ei ilmoitusta, paperi lisätty.**
- Käytä lokerossa olevaa paperia valitsemalla tulostimen ohjauspaneelissa **Automaattinen paperin valinta.**
- Tulostustyön peruuttaminen

Lisää käsinsyöttöaukkoon [paperilaji] [paperikoko] [paperin suunta]

Kokeile seuraavia vaihtoehtoja:

- Lisää syöttöaukkoon oikean kokoista ja oikeanlaista paperia.
- Kuittaa ilmoitus ja jatka tulostamista koskettamalla tulostimen ohjauspaneelissa **Näytä ilmoitus jokaiselle lisätylle sivulle tai Ei ilmoitusta, paperi lisätty.**
- Käytä lokerossa olevaa paperia valitsemalla tulostimen ohjauspaneelissa **Automaattinen paperin valinta.**
- Tulostustyön peruuttaminen

Huoltopaketti vähissä [80.xy]

Sinun on ehkä tilattava huoltopaketti. Saat lisätietoja asiakastuesta ja Dell-tulostinten jälleenmyyjältä.

Tarvittaessa poista ilmoitus näytöstä ja jatka tulostusta valitsemalla **Jatka.**

Huoltopaketti vähenemässä [80.xy]

Saat lisätietoja asiakastuesta ja Dell-tulostinten jälleenmyyjältä.

Tarvittaessa poista ilmoitus näytöstä ja jatka tulostusta valitsemalla **Jatka.**

Huoltopaketti lähes lopussa, sivuja jäljellä arviolta [x] [80.xy]

Sinun on ehkä vaihdettava ilmoitettu huoltopaketti pian. Saat lisätietoja asiakastuesta ja Dell-tulostinten jälleenmyyjältä.

Tarvittaessa poista ilmoitus näytöstä ja jatka tulostusta valitsemalla **Jatka.**

Muisti on täynnä [38]

Kokeile seuraavia vaihtoehtoja:

- Poista ilmoitus näytöstä valitsemalla tulostimen ohjauspaneelista **Peruuta työ**.
- Asenna tulostimeen lisää muistia.

Muisti täynnä, fakseja ei voi tulostaa

Poista viesti ilman tulostusta valitsemalla tulostimen ohjauspaneelista **Jatka**. Pidossa olevia fakseja yritetään tulostaa, kun tulostin on käynnistetty uudelleen.

Muisti täynnä, fakseja ei voi lähettää

- 1 Poista ilmoitus ja peruuta faksityö valitsemalla tulostimen ohjauspaneelista **Jatka**.
- 2 Kokeile seuraavia vaihtoehtoja:
 - Vähennä faksin tarkkuutta ja lähetä faksityö uudelleen.
 - Vähennä faksin sivumäärää ja lähetä se uudelleen.

Verkon [x] ohjelmistovirhe [54]

Kokeile jotakin seuraavista keinoista:

- Jatka tulostusta valitsemalla **Jatka** tulostimen ohjauspaneelista.
- Sammuta tulostin, odota noin 10 sekuntia ja käynnistä tulostin uudelleen.
- Päivitä tulostimen tai tulostuspalvelimen verkkolaiteohjelmisto. Saat lisätietoja asiakastuesta ja Dell-tulostinten jälleenmyyjältä.

Modeemiin ei liitetty analogista puhelinlinjaa, faksi ei käytössä.

Liitä tulostin analogiseen puhelinlinjaan.

Jonkin muun valmistajan kuin Dellin [tarviketyyppi], katso käyttöopas [33.xy]

Huomautus: Tarviketyyppi voi olla väriainekasetti tai kuvayksikkö.

Tulostin on havainnut muun kuin Dellin valmistaman tarvikkeen tai osan tulostimessa.

Dellin tulostin on suunniteltu toimimaan parhaiten aidoilla Dellin tarvikkeilla ja osilla. Kolmannen osapuolen tarvikkeiden tai osien käyttö voi vaikuttaa tulostimen ja sen kuvantuottoyksikön suorituskykyyn, toimintavarmuuteen tai käyttöikään.

Kaikki käyttöiän merkkivalot on suunniteltu toimimaan Dellin tarvikkeiden ja osien kanssa. Tulokset voivat olla odottamattomia, jos käytetään kolmannen osapuolen tarvikkeita tai osia. Kuvakomponenttien käyttäminen tarkoitettua käyttöikää kauemmin voi vaurioittaa Dellin tulostinta tai siihen liitettyjä komponentteja.

Varoitus — Vaurioitumisen mahdollisuus: Kolmannen osapuolen tarvikkeiden tai osien käyttö voi myös vaikuttaa takuusuojaan. Takuu ei kata kolmannen osapuolen tarvikkeiden tai osien käytöstä aiheutuneita vaurioita.

Jos hyväksyt nämä ja muut riskit ja haluat jatkaa muiden kuin aitojen tarvikkeiden tai osien käyttöä tulostimessa, poista ilmoitus ja jatka tulostamista painamalla tulostimen ohjauspaneelin - ja #-painikkeita samanaikaisesti 15 sekunnin ajan.

Jos et hyväksy mainittuja riskitekijöitä, poista kolmannen osapuolen tarvike tai osa tulostimesta ja asenna sen tilalle aito Dell-tarvike tai osa.

Huomautus: Luettelo tuetuista tarvikkeista on *käyttöoppaan* Tarvikkeiden tilaaminen -kohdassa ja osoitteessa www.dell.com/support/printers.

Flash-muisti ei riitä resurssien tallennukseen [52]

Kokeile seuraavia vaihtoehtoja:

- Kuittaa viesti ja jatka tulostusta valitsemalla **Jatka** tulostimen ohjauspaneelista.
- Poista fontit, makrot ja muut flash-muistiin tallennetut tiedot.
- Asenna suurempi flash-muistikortti.

Huomautus: Poistetaan ladatut fontit ja makrot, joita ei ole aiemmin tallennettu flash-muistiin.

Paperi on vaihdettava

Kokeile seuraavia vaihtoehtoja:

- Jatka tulostusta koskettamalla tulostimen ohjauspaneelista **Kyllä, näytä kehote jokaisesta sivusta**.
- Jatka tulostamista lokeroon lisätyllä paperilla koskettamalla **Käytä nykyisiä tarvikkeita** -vaihtoehtoa.
- Peruuta nykyinen tulostustyö.

Rinnakkaisportti [x] ei käytössä [56]

Kokeile seuraavia vaihtoehtoja:

- Kuittaa viesti koskettamalla tulostimen ohjauspaneelissa **Jatka**.
- Ota rinnakkaisportti käyttöön. Siirry tulostimen ohjauspaneelissa kohtaan **Verkko/portit >Rinnakkainen [x] >Rinnakkaispuskuri >Automaattinen**

Huomautus: Tulostin poistaa kaiken rinnakkaisporttiin lähetetyn tiedon.

Tulostin oli käynnistettävä uudelleen. Viimeinen työ saattaa olla vaillinainen.

Kuittaa viesti ja jatka tulostusta valitsemalla tulostimen ohjauspaneelin vaihtoehto **Jatka**.

Saat lisätietoja osoitteesta www.dell.com/support/printers tai ottamalla yhteyttä tekniseen tukeen.

Poista viallinen levy [61]

Vaihda tulostimen viallinen kiintolevy.

Poista paperi vakiovastaanottoalustalta

Poista paperipino vakioalustalta.

Vaihda viallinen kuvayksikkö [31.xy]

Ilmoitus poistuu näytöstä, kun vaihdat viallisen kuvayksikön. Lisätietoja on lisävarusteen mukana toimitetuissa ohjeissa.

Huomautus: Jos uutta kuvayksikköä ei ole, tutustu *käyttöoppaan* Tarvikkeiden tilaaminen -osioon tai web-sivustoomme.

Asenna puuttuva tai vastaamaton kasetti uudelleen [31.xy]

Kokeile seuraavia vaihtoehtoja:

- Tarkista, puuttuuko väriainekasetti. Jos väriainekasetti puuttuu, asenna se.
Lisätietoja kasetin asentamisesta on *käyttöoppaan* Tarvikkeiden vaihtaminen -osiossa.
- Jos väriainekasetti on asennettu, poista vastaamaton väriainekasetti ja asenna se uudelleen.

Huomautus: Jos viesti tulee uudelleen näkyviin osan vaihtamisen jälkeen, värikasetti on viallinen. Vaihda väriainekasetti.

Vaihda kasetti, tulostimen alue ei täsmää [42.xy]

Asenna sopiva värikasetti.

Vaihda värikasetti, sivuja jäljellä arviolta 0 [88.xy]

Poista ilmoitus näytöstä ja jatka tulostusta vaihtamalla väriainekasetti. Lisätietoja on lisävarusteen mukana toimitetuissa ohjeissa ja *käyttöoppaan* Tarvikkeiden vaihtaminen -osiossa.

Huomautus: Jos sinulla ei ole vaihtovärikasettia, katso lisätietoja web-sivustostamme tai ota yhteyttä tulostimen ostopaikkaan.

Vaihda kuvayksikkö, sivuja jäljellä arviolta 0 [84.xy]

Poista ilmoitus näytöstä ja jatka tulostusta vaihtamalla kuvayksikkö. Lisätietoja on lisävarusteen mukana toimitetuissa ohjeissa ja *käyttöoppaan* Tarvikkeiden vaihtaminen -osiossa.

Huomautus: Jos sinulla ei ole vaihtokuvayksikköä, katso lisätietoja web-sivustostamme tai ota yhteyttä tulostimen ostopaikkaan.

Vaihda huoltopaketti, sivuja jäljellä arviolta 0 [80.xy]

Tulostimessa on määräaikaishuolto. Ota yhteyttä asiakastukeen tai Dell-tulostinten jälleenmyyjään ja kerro saamasi ilmoitus.

Replace all originals if restarting job. (Vaihda kaikki alkuperäiset, jos käynnistät työn uud.)

Kokeile seuraavia vaihtoehtoja:

- Poista ilmoitus näytöstä ja peruuta skannaus koskettamalla **Peruuta työ** -painiketta.
- Jatka automaattisesta asiakirjansyöttölaitteesta skannaamista heti edellisen onnistuneen skannaustyön jälkeen koskettamalla **Skannaa automaattisesta syöttölaitteesta** -painiketta.
- Jatka skannerista skannaamista heti edellisen onnistuneen skannaustyön jälkeen koskettamalla **Skannaa tasolta** -painiketta.
- Lopeta viimeinen onnistunut skannaustyö koskettamalla **Viimeistele työ skannaamatta lisää** -painiketta.
- Aloita skannaustyö uudelleen edellisen työn asetuksilla koskettamalla **Aloita työ uudelleen** -painiketta.

Asenna puuttuva tai vastaamaton kuvayksikkö uudelleen [31.xy]

Kokeile seuraavia vaihtoehtoja:

- Tarkista, puuttuuko kuvayksikkö. Jos kuvayksikkö puuttuu, asenna se.
Lisätietoja kuvayksikön asentamisesta on *Käyttöoppaan* kohdassa Tarvikkeiden vaihtaminen
- Jos kuvayksikkö on asennettu, poista vastaamaton kuvayksikkö ja asenna se uudelleen.
Huomautus: Jos viesti tulee uudelleen näkyviin osan vaihtamisen jälkeen, kuvayksikkö on viallinen. Vaihda kuvayksikkö.

Vaihda väärä kasetti [32.xy]

Poista ilmoitus näytöstä poistamalla väriainekasetti ja asentamalla tuettu kasetti. Lisätietoja on lisävarusteen mukana toimitetuissa ohjeissa ja *käyttöoppaan* Tarvikkeiden vaihtaminen -osiossa.

Huomautus: Jos sinulla ei ole vaihtovärikasettia, katso lisätietoja web-sivustostamme tai ota yhteyttä tulostimen ostopaikkaan.

Vaihda väärä kuvayksikkö [32.xy]

Poista ilmoitus näytöstä poistamalla kuvayksikkö ja asentamalla tuettu kuvayksikkö. Lisätietoja on lisävarusteen mukana toimitetuissa ohjeissa ja *käyttöoppaan* Tarvikkeiden vaihtaminen -osiossa.

Huomautus: Jos sinulla ei ole vaihtokuvayksikköä, katso lisätietoja web-sivustostamme tai ota yhteyttä tulostimen ostopaikkaan.

Palauta pidossa olevat työt?

Kokeile seuraavia vaihtoehtoja:

- Palauta kaikki tulostimen kiintolevylle tallennetut pidossa olevat työt valitsemalla tulostimen ohjauspaneelista **Palauta**.
- Jos et halua palauttaa yhtään tulostustyötä, valitse tulostimen ohjauspaneelista **Älä palauta**.

Skannerin automaattisen syöttölaitteen kansi auki

Sulje asiakirjansyöttölaitteen kansi.

Järjestelmänvalvoja on poistanut skannerin käytöstä [840.01]

Tulosta ilman skanneria tai ota yhteyttä järjestelmän tukihenkilöön.

Skanneri on poistettu käytöstä. Ota yhteys järjestelmänvalvojan, jos ongelma ei poistu. [840.02]

Kokeile seuraavia vaihtoehtoja:

- Palaa aloitusnäyttöön koskettamalla **Jatka käyttämättä skanneria** -painiketta ja ota yhteyttä järjestelmätukeen.
- Peruuta työ koskettamalla **Käynnistä uudelleen ja ota skanneri automaattisesti käyttöön** -painiketta.

Huomautus: Tämä yrittää ottaa skannerin käyttöön.

Skannerin tukos, poista kaikki alkuperäiset asiakirjat skannerista [2yy.xx]

Poista juuttunut paperi skannerista.

Skannerin tukos, poista juuttuneet alkuperäiset asiakirjat skannerista [2yy.xx]

Poista juuttunut paperi skannerista.

Sarjaportti [x] ei käytössä [56]

Kokeile seuraavia vaihtoehtoja:

- Kuittaa viesti koskettamalla tulostimen ohjauspaneelissa **Jatka**.
Tulostin poistaa kaiken määritettyyn sarjaporttiin lähetetyn tiedon.
- Varmista, että Sarjapuskuri-asetuksena ei ole Ei käytössä.
- Määritä tulostimen ohjauspaneelista Sarjapuskurin asetukseksi Sarja [x] -valikossa Automaattinen.

SMTP-palvelinta ei ole määritetty. Ota yhteys järjestelmänvalvojan.

Kuittaa viesti koskettamalla tulostimen ohjauspaneelissa **Jatka**.

Huomautus: Jos viesti tulee uudelleen näkyviin, ota yhteys järjestelmätukeen.

Jotkin pidossa olevat työt menetettiin

Poista merkitty työ valitsemalla tulostimen ohjauspaneelissa **Jatka**.

Huomautus: Pysäytetyt työt, joita ei palauteta, jäävät tulostimen kiintolevyille. Niitä ei voi käyttää.

Vakioverkon ohjelmavirhe [54]

Kokeile jotakin seuraavista keinoista:

- Jatka tulostusta valitsemalla **Jatka** tulostimen ohjauspaneelista.
- Katkaise tulostimesta virta ja kytke virta sitten uudelleen.
- Päivitä tulostimen tai tulostuspalvelimen verkkolaiteohjelmisto. Saat lisätietoja Dell-tuen web-sivustosta osoitteessa www.dell.com/support/printers tai järjestelmän tukihenkilöltä.

Vakio-USB-portti ei käytössä [56]

Kokeile seuraavia vaihtoehtoja:

- Kuittaa viesti koskettamalla tulostimen ohjauspaneelissa **Jatka**.
- Ota USB-portti käyttöön. Siirry tulostimen ohjauspaneelissa kohtaan **Verkko/portit >USB-puskuri >Automaattinen**

Huomautus: Tulostin poistaa kaiken USB-porttiin lähetetyn tiedon.

Työn tulostamiseen tarvitaan tarvike

Valitse jompikumpi seuraavista:

- Suorita työ loppuun asentamalla puuttuva tarvike.
- Peruuta nykyinen työ.

Liian monta flash-muistia asennettu [58]

- 1 Katkaise virta tulostimesta.
- 2 Irrota virtajohto pistorasiasta.
- 3 Poista ylimääräiset flash-muistit.
- 4 Kytke virtajohto maadoitettuun pistorasiaan.
- 5 Kytke virta uudelleen tulostimeen.

Liian monta lokeroa liitetty [58]

- 1 Katkaise virta tulostimesta.
- 2 Irrota virtajohto pistorasiasta.
- 3 Poista ylimääräiset lokerot.
- 4 Kytke virtajohto maadoitettuun pistorasiaan.
- 5 Kytke virta uudelleen tulostimeen.

Alustamaton flash-muisti [53]

Kokeile seuraavia vaihtoehtoja:

- Keskeytä eheytystoiminto ja jatka tulostusta valitsemalla tulostimen ohjauspaneelista **Jatka**.
- Alusta flash-muisti.

Huomautus: Jos virheilmoitus ei poistu näytöstä, flash-muisti saattaa olla viallinen ja se on ehkä vaihdettava.

Ei tuettu levy

Poista tulostimen kiintolevy, jota ei tueta, ja lisää tuettu kiintolevy.

Ei tuettu lisäkortti paikassa [x] [55]

- 1 Sammuta tulostin.
- 2 Irrota virtajohto pistorasiasta.
- 3 Irrota väärä lisäkortti tulostimen ohjainlevystä ja vaihda se tuettuun lisäkorttiin.
- 4 Kytke virtajohto maadoitettuun pistorasiaan.
- 5 Käynnistä tulostin uudelleen.

USB portti [x] ei käytössä [56]

Kuittaa viesti koskettamalla tulostimen ohjauspaneelissa **Jatka**.

Huomautuksia:

- Tulostin poistaa kaiken USB-porttiin lähetetyn tiedon.
- Varmista, että USB-puskuri-asetus ei ole Ei käytössä.

Weblink-palvelinta ei ole määritetty. Ota yhteys järjestelmänvalvojaan.

Kuittaa viesti koskettamalla tulostimen ohjauspaneelissa **Jatka**.

Huomautus: Jos viesti tulee uudelleen näkyviin, ota yhteys järjestelmätukeen.

Tulostinongelmien ratkaiseminen

- "Tavallisimmat tulostusongelmat" sivulla 254
- "Lisävarusteongelmat" sivulla 256
- "Paperinsyöttöongelmat" sivulla 259

Tavallisimmat tulostusongelmat

Tulostin ei vastaa

Toimi	Kyllä	Ei
<p>Vaihe 1 Tarkista, että tulostimeen on kytketty virta.</p> <p>Onko tulostimeen kytketty virta?</p>	Siirry vaiheeseen 2.	Käynnistä tulostin.
<p>Vaihe 2 Tarkista, onko tulostin lepotilassa tai säästötilassa.</p> <p>Onko tulostin lepotilassa tai säästötilassa?</p>	Herätä tulostin lepo- tai säästötilasta painamalla Lepo-painiketta.	Siirry vaiheeseen 3.
<p>Vaihe 3 Varmista, että virtajohdon toinen pää on kytketty tulostimeen ja toinen oikein maadoitettuun pistorasiaan.</p> <p>Onko virtajohto on kytketty tulostimeen ja oikein maadoitettuun pistorasiaan?</p>	Siirry vaiheeseen 4.	Kytke virtajohdon toinen pää tulostimeen ja toinen oikein maadoitettuun pistorasiaan.
<p>Vaihe 4 Tarkista toinen samaan pistorasiaan kytketty sähkölaite.</p> <p>Toimiiko toinen sähkölaite?</p>	Irrota toinen laite pistorasiasta ja kytke sitten tulostimeen virta. Jos tulostin ei toimi, kytke toinen laite takaisin pistorasiaan.	Siirry vaiheeseen 5.
<p>Vaihe 5 Varmista, että kaapelit, joilla tulostin ja tietokone on liitetty toisiinsa, on liitetty oikeisiin portteihin.</p> <p>Onko kaapelit liitetty oikeisiin portteihin?</p>	Siirry vaiheeseen 6.	Kohdista seuraavat osat: <ul style="list-style-type: none"> • kaapelissa oleva USB-symboli ja tulostimessa oleva USB-symboliin • asianmukainen Ethernet-kaapeli Ethernet-porttiin.
<p>Vaihe 6 Varmista, ettei pistorasian virtaa ei ole katkaistu kytkimellä tai katkaisimella.</p> <p>Onko pistorasian virta katkaistu kytkimellä tai katkaisimella?</p>	Kytke virta kytkimellä tai palauta katkaisin.	Siirry vaiheeseen 7.
<p>Vaihe 7 Tarkista, onko tulostin kytketty ylijännitesuojaan, UPS-varavirtalaitteeseen tai jatkojohtoon.</p> <p>Onko tulostin kytketty ylijännitesuojaan, UPS-varavirtalaitteeseen tai jatkojohtoon.</p>	Kytke tulostimen virtajohto suoraan oikein maadoitettuun virtalähteeseen.	Siirry vaiheeseen 8.

Toimi	Kyllä	Ei
<p>Vaihe 8</p> <p>Varmista, että tulostinkaapelin toinen pää on liitetty tulostimen porttiin ja toinen pää tietokoneeseen, tulostuspalvelimeen, lisälaitteeseen tai muuhun verkkolaitteeseen.</p> <p>Onko tulostinkaapeli kytketty pitävästi tulostimeen ja tietokoneeseen, tulostuspalvelimeen, lisälaitteeseen tai muuhun verkkolaitteeseen?</p>	Siirry vaiheeseen 9.	Kytke tulostinkaapeli pitävästi tulostimeen ja tietokoneeseen, tulostuspalvelimeen, lisälaitteeseen tai muuhun verkkolaitteeseen
<p>Vaihe 9</p> <p>Varmista, että kaikki lisälaitteet on asennettu oikein ja poista kaikki pakkausmateriaalit.</p> <p>Onko kaikki lisälaitteet asennettu oikein ja kaikki pakkausmateriaalit poistettu?</p>	Siirry vaiheeseen 10.	Katkaise tulostimesta virta, poista kaikki pakkausmateriaalit, asenna lisälaitteet uudelleen ja kytke sitten tulostimeen virta.
<p>Vaihe 10</p> <p>Varmista, että olet valinnut oikeat porttiasetukset tulostinohjaimessa.</p> <p>Ovatko porttiasetukset oikeat?</p>	Siirry vaiheeseen 11.	Käytä oikeita tulostinohjaimen asetuksia.
<p>Vaihe 11</p> <p>Tarkista asennettu tulostinohjain.</p> <p>Onko oikea tulostinohjain asennettu?</p>	Siirry vaiheeseen 12.	Asenna oikea tulostinohjain.
<p>Vaihe 12</p> <p>Katkaise tulostimesta virta, odota noin 10 sekuntia ja kytke virta uudelleen.</p> <p>Toimiiko tulostin?</p>	Ongelma on ratkaistu.	Ota yhteyttä tekniseen tukeen .

Tulostimen näyttö on tyhjä

Toimi	Kyllä	Ei
<p>Vaihe 1</p> <p>Paina tulostimen ohjauspaneelin Lepo-painiketta.</p> <p>Näkyykö tulostimen näytössä Valmis-ilmoitus?</p>	Ongelma on ratkaistu.	Siirry vaiheeseen 2.
<p>Vaihe 2</p> <p>Sammuta tulostin, odota noin 10 sekuntia ja käynnistä tulostin uudelleen.</p> <p>Näkyykö tulostimen näytössä Odota- ja Valmis-ilmoitus?</p>	Ongelma on ratkaistu.	Katkaise tulostimesta virta ja ota yhteys tekniseen tukeen .

Lisävarusteongelmat

Sisäistä lisälaitetta ei havaittu

Toimi	Yes (Kyllä)	No (Ei)
<p>Vaihe 1 Sammuta tulostin, odota noin 10 sekuntia ja käynnistä tulostin uudelleen.</p> <p>Toimiiko sisäinen lisälaite oikein?</p>	Ongelma on ratkaistu.	Siirry vaiheeseen 2.
<p>Vaihe 2 Varmista, että sisäinen muistikortti on asennettu oikein tulostimen ohjainlevyyn.</p> <p>a Katkaise tulostimen virta virtakytkimestä ja irrota virtajohto pistorasiasta. b Varmista, että sisäinen lisälaite on asennettu ohjainlevyn asianmukaiseen liittimeen. c Liitä virtajohto tulostimeen ja sen jälkeen maadoitettuun pistorasiaan. Käynnistä tulostin.</p> <p>Onko sisäinen lisälaite on asennettu oikein ohjainlevyyn?</p>	Siirry vaiheeseen 3.	Kytke sisäinen lisälaite on ohjainlevyyn.
<p>Vaihe 3 Tulosta valikkoasetussivu ja tarkista, onko sisäinen lisävaruste lisättyjen ominaisuuksien luettelossa.</p> <p>Onko sisäinen lisälaite mainittu valikkoasetussivulla?</p>	Siirry vaiheeseen 4.	Asenna sisäinen lisälaite uudelleen.
<p>Vaihe 4 a Tarkista, onko sisäinen lisälaite valittu. Sisäinen lisälaite täytyy ehkä lisätä tulostinohjaimen manuaalisesti, jotta se on käytettävissä tulostustöissä. Lisätietoja on kohdassa "Tulostinohjaimen käytettävissä olevien lisävarusteiden lisääminen" sivulla 43. b Lähetä tulostustyö uudelleen tulostimeen.</p> <p>Toimiiko sisäinen lisälaite oikein?</p>	Ongelma on ratkaistu.	Ota yhteyttä tekniseen tukeen .

Alustan ongelmat

Toimi	Kyllä	Ei
<p>Vaihe 1</p> <p>a Vedä alustaa ulospäin ja tee yksi tai useampi seuraavista:</p> <ul style="list-style-type: none"> • Tarkista mahdolliset paperitukokset tai syöttöhäiriöt. • Varmista, että paperinohjaimissa olevat koon osoittimet on kohdistettu alustassa olevien paperikoon osoittimien kanssa. • Jos tulostat mukautetulle paperille, varmista, että paperinohjaimet ovat paperin reunaa vasten. • Varmista, että paperi on paperin enimmäistäyttöosoittimen alapuolella. • Varmista, että paperi on alustassa tasaisena ja suorassa. <p>b Tarkista, sulkeutuuko alusta oikein.</p> <p>Toimiiko alusta?</p>	Ongelma on ratkaistu.	Siirry vaiheeseen 2.
<p>Vaihe 2</p> <p>a Katkaise tulostimesta virta, odota noin 10 sekuntia ja kytke virta uudelleen.</p> <p>b Lähetä tulostustyö uudelleen tulostimeen.</p> <p>Toimiiko alusta?</p>	Ongelma on ratkaistu.	Siirry vaiheeseen 3.
<p>Vaihe 3</p> <p>Varmista, että alusta on asennettu ja tunnistettavissa tulostimelle.</p> <p>Tulosta valikkoasetussivu ja tarkista, onko alusta asennettujen toimintojen luettelossa.</p> <p>Onko alusta valikkoasetussivun luettelossa?</p>	Siirry vaiheeseen 4.	Aseta lokero takaisin paikalleen. Lisätietoja on alustan mukana toimitetuissa asennusohjeissa.
<p>Vaihe 4</p> <p>Varmista, että alusta on käytettävissä tulostinohjaimessa</p> <p>Huomautus: Alusta täytyy ehkä lisätä tulostinohjaimen manuaalisesti, jotta se on käytettävissä tulostustöissä. Lisätietoja on kohdassa "Tulostinohjaimen käytettävissä olevien lisävarusteiden lisääminen" sivulla 43.</p> <p>Onko alusta käytettävissä tulostinohjaimessa?</p>	Ongelma on ratkaistu.	Ota yhteyttä tekniseen tukeen .

Muistikorttia ei tunnisteta

Toimi	Yes (Kyllä)	No (Ei)
<p>Varmista, että muistikortti on asennettu.</p> <p>a Asenna muistikortti. Lisätietoja on kohdassa "Mistikortin asennus" sivulla 28.</p> <p>Huomautus: Varmista, että muistikortti on tukevasti kiinni tulostimen ohjainlevyssä.</p> <p>b Tulosta valikkoasetussivu ja tarkista, onko kortti asennettujen lisävarusteiden luettelossa.</p> <p>Onko kortti asennettujen lisävarusteiden luettelossa?</p>	Ongelma on ratkaistu.	Ota yhteyttä tekniseen tukeen .

Sisäinen sovellusportti ei toimi oikein

Toimi	Kyllä	Ei
<p>Vaihe 1</p> <p>Varmista, että sisäinen sovellusportti (ISP) on asennettu.</p> <p>a Asenna sisäinen sovellusportti. Lisätietoja on kohdassa ”Sisäisen sovellusportin asentaminen” sivulla 31.</p> <p>b Tulosta valikkoasetussivu ja tarkista, onko sisäinen sovellusportti (ISP) asennettujen toimintojen luettelossa.</p> <p>Onko sisäinen sovellusportti asennettujen toimintojen luettelossa?</p>	Siirry vaiheeseen 2.	<p>Varmista, että sinulla on tuettu sisäinen sovellusportti.</p> <p>Huomautus: Toisen tulostimen sisäinen sovellusportti ei ehkä toimi tämän tulostimen kanssa.</p>
<p>Vaihe 2</p> <p>Tarkista kaapelin ja sisäisen sovellusportin liitäntä.</p> <p>a Käytä oikeaa kaapelia ja varmista, että se on liitetty pitävästi sisäiseen sovellusporttiin.</p> <p>b Varmista, että sisäisen sovellusportin liitäntäkaapeli on liitetty pitävästi emolevyn pistokkeeseen.</p> <p>Huomautus: Sisäisen sovellusportin liitäntäkaapeli ja emolevyn pistoke on värikoodattu.</p> <p>Toimiiko sisäinen sovellusportti oikein?</p>	Ongelma on ratkaistu.	Ota yhteyttä tekniseen tukeen .

USB-/rinnakkaisliitäntäkortti ei toimi oikein

Toimi	Kyllä	Ei
<p>Vaihe 1</p> <p>Varmista, että USB- tai rinnakkaisliitäntäkortti on asennettu.</p> <p>a Asenna USB- tai rinnakkaisliitäntäkortti. Lisätietoja on kohdassa ”Sisäisen sovellusportin asentaminen” sivulla 31.</p> <p>b Tulosta valikkoasetussivu ja tarkista, onko USB- tai rinnakkaisliitäntäkortti asennettujen toimintojen luettelossa.</p> <p>Onko USB- tai rinnakkaisliitäntäkortti asennettujen toimintojen luettelossa?</p>	Siirry vaiheeseen 2.	<p>Tarkista, onko USB- tai rinnakkaisliitäntäkortti tuettu.</p> <p>Huomautus: Toisen tulostimen USB- tai rinnakkaisliitäntäkortti ei ehkä toimi tämän tulostimen kanssa.</p>
<p>Vaihe 2</p> <p>Tarkista kaapeli ja USB- tai rinnakkaisliitäntäkortin liitäntä.</p> <p>Käytä oikeaa kaapelia ja varmista, että se on liitetty kunnolla USB- tai rinnakkaisliitäntäkorttiin.</p> <p>Toimiiko USB- tai rinnakkaisliitäntäkortti kunnolla?</p>	Ongelma on ratkaistu.	Ota yhteyttä tekniseen tukeen .

Paperinsyöttöongelmat

Paperi juuttuu usein

Toimi	Kyllä	Ei
<p>Vaihe 1</p> <p>a Vedä alustaa ulospäin ja tee yksi tai useampi seuraavista:</p> <ul style="list-style-type: none"> • Varmista, että paperi on alustassa tasaisena ja suorassa. • Varmista, että paperinohjaimissa olevat koon osoittimet on kohdistettu alustassa olevien paperikoon osoittimien kanssa. • Varmista, että paperinohjaimet on kohdistettu paperin reunoja vasten. • Varmista, että paperi on paperin enimmäistäyttöosoittimen alapuolella. • Varmista, että käytät tulostamisessa suositeltua paperikokoa ja -lajia. <p>b Aseta alusta oikein. Jos tukoselvitys on käytössä, tulostustyöt tulostuvat automaattisesti uudelleen.</p> <p>Ilmeneekö paperitukoksia edelleen usein?</p>	Siirry vaiheeseen 2.	Ongelma on ratkaistu.
<p>Vaihe 2</p> <p>a Aseta paperia uudesta pakkauksesta. Huomautus: Paperi imee kosteutta suuren kosteuspitoisuuden takia. Säilytä paperia alkuperäisessä pakkauksessaan, kunnes otat sen käyttöön.</p> <p>b Lähetä tulostustyö uudelleen tulostimeen.</p> <p>Ilmeneekö paperitukoksia edelleen usein?</p>	Siirry vaiheeseen 3.	Ongelma on ratkaistu.
<p>Vaihe 3</p> <p>a Katso vinkit tukosten välttämiseen. Lisätietoja on kohdassa "Tukosten välttäminen" sivulla 223.</p> <p>b Noudata ohjeita ja lähetä tulostustyö uudelleen.</p> <p>Ilmeneekö paperitukoksia edelleen usein?</p>	Ota yhteyttä tekniseen tukeen .	Ongelma on ratkaistu.

Paperitukosilmoitus ei poistu tukoksen poistamisen jälkeen

Toimi	Kyllä	Ei
<p>Tarkista juuttuneen paperin paperirata kokonaan.</p> <p>a Poista juuttuneet paperit.</p> <p>b Kuittaa viesti koskettamalla tulostimen ohjauspaneelissa Jatka.</p> <p>Näkyykö paperitukosilmoitus edelleen?</p>	Ota yhteyttä tekniseen tukeen .	Ongelma on ratkaistu.

Juuttuneet sivut eivät tulostu uudelleen

Toimi	Kyllä	Ei
<p>Ota Tukoselvitys käyttöön.</p> <p>a Siirry aloitusnäytöstä kohtaan</p> <p> >Asetukset >Yleiset asetukset >Tulostuksen palautus</p> <p>b Siirry Tukoselvitys-valikossa nuolinäppäimillä kohtaan Käytössä tai Automaattinen.</p> <p>c Valitse Submit (Lähetä).</p> <p>Tulostuvatko sivut uudelleen tukoksen jälkeen?</p>	Ongelma on ratkaistu.	Ota yhteyttä tekniseen tukeen .

Tulostusongelmien ratkaiseminen

Tulostusongelmat

Monikieliset PDF-tiedostot eivät tulostu

Toimi	Kyllä	Ei
<p>Vaihe 1</p> <p>a Tarkista, onko kaikki fontit määritetty upotettaviksi PDF-tulostusasetuksissa.</p> <p>Lisätietoja on Adobe Acrobatin mukana tulleissa ohjeissa.</p> <p>b Luo uusi PDF-tiedosto ja lähetä sitten tulostustyö uudelleen.</p> <p>Tulostuvatko tiedostot?</p>	Ongelma on ratkaistu.	Siirry vaiheeseen 2.
<p>Vaihe 2</p> <p>a Avaa tulostettava tiedosto Adobe Acrobat -ohjelmassa.</p> <p>b Valitse Tiedosto >Tulosta >Lisäasetukset >Tulosta kuvana >OK >OK.</p> <p>Tulostuvatko tiedostot?</p>	Ongelma on ratkaistu.	Ota yhteyttä tekniseen tukeen .

Näyttöön tulee ilmoitus flash-aseman lukuvirheestä

Toimi	Kyllä	Ei
<p>Vaihe 1 Tarkista, että flash-asema on asetettu etuosassa olevaan USB-porttiin. Huomautus: Flash-asema ei toimi, jos se on asetettu takaosassa olevaan USB-porttiin.</p> <p>Onko flash-asema asetettu etuosassa olevaan USB-porttiin?</p>	Siirry vaiheeseen 2.	Aseta Flash-asema tulostimen etuosassa olevaan USB-porttiin.
<p>Vaihe 2 Tarkista, vilkkuuko tulostimen ohjauspaneelissa oleva merkkivalo vihreänä. Huomautus: Vihreä vilkkuva valo ilmaisee, että tulostin tulostaa muita töitä.</p> <p>Vilkkuuko merkkivalo vihreänä?</p>	Odota, että tulostin on valmis, avaa pidossa olevien töiden luettelo ja tulosta asiakirjat.	Siirry vaiheeseen 3.
<p>Vaihe 3 a Tarkista, onko näytössä virheilmoituksia. b Tyhjennä viesti.</p> <p>Näkyykö virheilmoitus edelleen?</p>	Siirry vaiheeseen 4.	Ongelma on ratkaistu.
<p>Vaihe 4 Tarkista, onko flash-asema tuettu. Lisätietoja testatuista ja hyväksytyistä USB-flash-asetuksista on kohdassa "Tuetut flash-asetukset ja tiedostotyypit" sivulla 76.</p> <p>Näkyykö virheilmoitus edelleen?</p>	Siirry vaiheeseen 5.	Ongelma on ratkaistu.
<p>Vaihe 5 Tarkista, onko järjestelmän tukihenkilö ottanut USB-portin pois käytöstä.</p> <p>Näkyykö virheilmoitus edelleen?</p>	Ota yhteyttä tekniseen tukeen .	Ongelma on ratkaistu.

Tulostustyöt eivät tulostu

Toimi	Kyllä	Ei
<p>Vaihe 1 a Avaa tulostettavasta asiakirjasta käsin Print (Tulosta) -valintaikkuna ja tarkasta, oletko valinnut oikean tulostimen. Huomautus: Jos tulostin ei ole oletustulostin, joudut valitsemaan tulostimen jokaiselle tulostettavalle asiakirjalle. b Lähetä tulostustyö uudelleen tulostimeen.</p> <p>Tulostuvatko työt?</p>	Ongelma on ratkaistu.	Siirry vaiheeseen 2.
<p>Vaihe 2 a Varmista, että tulostin on kytketty pistorasiaan, että tulostimeen on kytketty virta ja että tulostimen näytössä näkyy Valmis-ilmoitus. b Lähetä tulostustyö uudelleen tulostimeen.</p> <p>Tulostuvatko työt?</p>	Ongelma on ratkaistu.	Siirry vaiheeseen 3.

Toimi	Kyllä	Ei
<p>Vaihe 3 Jos tulostimen näytössä näkyy virheilmoitus, poista ilmoitus näytöstä. Huomautus: Tulostin jatkaa tulostamista ilmoituksen poistamisen jälkeen.</p> <p>Tulostuvatko työt?</p>	Ongelma on ratkaistu.	Siirry vaiheeseen 4.
<p>Vaihe 4 a Tarkista, että portit (USB, sarja-, tai Ethernet) toimivat ja että tietokoneeseen ja tulostimeen kytkettyjen kaapelien liitännät eivät ole löystyneet. Huomautus: Lisätietoja on tulostimen asennusohjeissa. b Lähetä tulostustyö uudelleen tulostimeen.</p> <p>Tulostuvatko työt?</p>	Ongelma on ratkaistu.	Siirry vaiheeseen 5.
<p>Vaihe 5 a Sammuta tulostin, odota noin 10 sekuntia ja käynnistä tulostin uudelleen. b Lähetä tulostustyö uudelleen tulostimeen.</p> <p>Tulostuvatko työt?</p>	Ongelma on ratkaistu.	Siirry vaiheeseen 6.
<p>Vaihe 6 a Poista tulostinohjelmisto ja asenna se sitten uudelleen. Lisätietoja on kohdassa "Tulostimen asentaminen" sivulla 43. Huomautus: Tulostinohjelmisto on saatavana osoitteessa www.dell.com/support/printers. b Lähetä tulostustyö uudelleen tulostimeen.</p> <p>Tulostuvatko työt?</p>	Ongelma on ratkaistu.	Ota yhteyttä tekninen tuki .

Luottamukselliset ja muut arkiston työt eivät tulostu

Huomautus: Reserve Print -työt saattavat kadota, jos tulostin tarvitsee lisää muistia muiden pysäytettyjen töiden käsittelyä varten.

Toimi	Yes (Kyllä)	No (Ei)
<p>Vaihe 1</p> <p>Avaa pidossa olevien töiden kansio tulostimen näytössä ja tarkista, että tulostustyösi on luettelossa.</p> <p>Onko tulostustyösi luettelu pidossa olevien töiden kansiossa?</p>	Siirry vaiheeseen 2.	Valitse jokin Tulostus ja pito -asetuksista ja lähetä tulostustyö sitten uudelleen. Lisätietoja on kohdassa " Luottamuksellisten ja pidossa olevien töiden tulostaminen " sivulla 78.
<p>Vaihe 2</p> <p>Tulostustyö saattaa sisältää alustusvirheen tai virheellisiä tietoja.</p> <ul style="list-style-type: none"> Poista tulostustyö ja lähetä se sitten uudelleen. Jos kyseessä on PDF-tiedosto, luo uusi PDF-tiedosto ja tulosta se sitten uudelleen. <p>Jos tulostat Internetistä, tulostin saattaa lukea useita työnimikkeitä päällekkäisinä ja poistaa kaikki muut työt paitsi ensimmäisen.</p> <p>Windows-käyttäjät:</p> <ol style="list-style-type: none"> Avaa Tulostusominaisuudet-kansio. Valitse Tulostus ja pito -valintaikkunasta Säilytä päällekkäiset asiakirjat -valintaruutu. Kirjoita numero. <p>Macintosh-käyttäjät:</p> <p>Tallenna kaikki tulostustyöt, anna jokaiselle työlle eri nimi ja lähetä sitten yksittäiset työt tulostimeen.</p> <p>Tulostuuko tulostustyö?</p>	Ongelma on ratkaistu.	Siirry vaiheeseen 3.
<p>Vaihe 3</p> <p>Vapauta tulostimen muistia poistamalla muita pidossa olevia töitä.</p> <p>Tulostuuko tulostustyö?</p>	Ongelma on ratkaistu.	Lisää tulostimeen muistia.

Tulostustyö kestää odotettua kauemmin

Toimi	Kyllä	Ei
<p>Vaihe 1</p> <p>Muuta tulostimen ympäristöasetuksia.</p> <ol style="list-style-type: none"> Siirry tulostimen ohjauspaneelissa kohtaan  >Asetukset >Yleisasetukset Valitse Säästötila tai Hiljainen tila ja valitse sitten Ei käytössä. <p>Huomautus: Säästötilan tai hiljaisen tilan poistaminen käytöstä voi lisätä energian, tarvikkeiden tai molempien kulutusta.</p> <p>Tulostuuko työ?</p>	Ongelma on ratkaistu.	Siirry vaiheeseen 2.

Toimi	Kyllä	Ei
Vaihe 2 Vähennä fonttien, kuvien ja sivujen määrää, pienennä fonttikokoa ja yksinkertaista kuvia ja lähetä työ sitten uudelleen. Tulostuiko työ?	Ongelma on ratkaistu.	Siirry vaiheeseen 3.
Vaihe 3 a Poista tulostimen muistissa olevat pysäytetyt työt. b Lähetä tulostustyö uudelleen tulostimeen. Tulostuiko työ?	Ongelma on ratkaistu.	Siirry vaiheeseen 4.
Vaihe 4 a Poista Sivun suojaus-ominaisuus käytöstä. Siirry tulostimen ohjauspaneelissa kohtaan  >Asetukset >Yleiset asetukset >Tulostuksen palautus >Sivun suojaus >Ei käytössä b Lähetä tulostustyö uudelleen tulostimeen. Tulostuiko työ?	Ongelma on ratkaistu.	Siirry vaiheeseen 5.
Vaihe 5 a Tarkista, että kaapelit on liitetty pitävästi tulostimeen ja tulostuspalvelimeen. Lisätietoja on tulostimen mukana toimitetuissa asennusohjeissa. b Lähetä tulostustyö uudelleen tulostimeen. Tulostuiko työ?	Ongelma on ratkaistu.	Siirry vaiheeseen 6.
Vaihe 6 Asenna tulostimeen lisää muistia ja lähetä sitten tulostustyö uudelleen. Tulostuiko työ?	Ongelma on ratkaistu.	Ota yhteyttä tekniseen tukeen .

Työ tulostuu väärästä lokerosta tai väärälle paperille tai erikoismateriaalille.

Toimi	Kyllä	Ei
Vaihe 1 a Tarkista, että lokero tukee tulostuksessa käytettävää paperia. b Lähetä tulostustyö uudelleen tulostimeen. Tulostuiko työ oikeasta lokerosta tai oikealle paperille?	Ongelma on ratkaistu.	Siirry vaiheeseen 2.
Vaihe 2 a Valitse tulostimen ohjauspaneelin Paperi-valikosta paperikoko- ja paperilajiasetukset, jotka vastaavat lokeroon lisättyä paperia. b Lähetä tulostustyö uudelleen tulostimeen. Tulostuiko työ oikeasta lokerosta tai oikealle paperille?	Ongelma on ratkaistu.	Siirry vaiheeseen 3.

Toimi	Kyllä	Ei
<p>Vaihe 3</p> <p>a Avaa käyttöjärjestelmän mukaan Printing Preferences (Tulostusmääritykset)- tai Print (Tulosta) -valintaikkuna ja määritä paperilaji.</p> <p>b Lähetä tulostustyö uudelleen tulostimeen.</p> <p>Tulostuiko työ oikeasta lokeroista tai oikealle paperille?</p>	Ongelma on ratkaistu.	Siirry vaiheeseen 4.
<p>Vaihe 4</p> <p>a Tarkista, ettei lokeroita ole linkitetty.</p> <p>b Lähetä tulostustyö uudelleen tulostimeen.</p> <p>Tulostuiko työ oikeasta lokeroista tai oikealle paperille?</p>	Ongelma on ratkaistu.	Ota yhteyttä tekniseen tukeen .

Vääriä merkkejä tulostuu

Toimi	Kyllä	Ei
<p>Vaihe 1</p> <p>Varmista, että tulostin ei ole heksatulostustilassa.</p> <p>Huomautus: Jos tulostimen näytössä näkyy Heksatulostus, poista heksatulostus käytöstä katkaisemalla tulostimesta virta ja kytkemällä virta sitten uudelleen.</p> <p>Onko tulostin heksatulostustilassa?</p>	Poista heksatulostustila käytöstä.	Siirry vaiheeseen 2.
<p>Vaihe 2</p> <p>a Valitse tulostimen ohjauspaneelissa Vakioverkko tai Verkko [x] ja valitse sitten työn tunnistusasetukseksi Käytössä.</p> <p>b Lähetä tulostustyö uudelleen tulostimeen.</p> <p>Tulostuuko vääriä merkkejä?</p>	Ota yhteyttä tekniseen tukeen .	Ongelma on ratkaistu.

Lokeroiden yhdistäminen ei toimi

Huomautuksia:

- Lokerot tunnistavat paperin pituuden.
- Monisyytölaite ei tunnista paperikokoa automaattisesti. Koko on määritettävä Paperikoko/-laji-valikossa.

Toimi	Kyllä	Ei
<p>Vaihe 1</p> <p>a Avaa lokerot ja tarkista, sisältävätkö ne samankokoista ja -lajista paperia.</p> <ul style="list-style-type: none"> • Varmista, että kunkin lokeron paperinohjaimet lisätyn paperin koon mukaisissa kohdissa. • Varmista, että paperinohjaimissa olevat koon osoittimet on kohdistettu alustassa olevien paperikoon osoittimien kanssa. <p>b Lähetä tulostustyö uudelleen tulostimeen.</p> <p>Yhdistetäänkö lokerot oikein?</p>	Ongelma on ratkaistu.	Siirry vaiheeseen 2.

Toimi	Kyllä	Ei
<p>Vaihe 2</p> <p>a Valitse tulostimen ohjauspaneelin Paperi-valikosta paperikoko- ja paperilajiasetukset, jotka vastaavat yhdistettävissä lokeroissa olevaa paperia.</p> <p>Huomautus: Yhdistettävien lokeroiden paperikoon ja paperilajin on vastattava toisiaan.</p> <p>b Lähetä tulostustyö uudelleen tulostimeen.</p> <p>Yhdistetäänkö lokerot oikein?</p>	Ongelma on ratkaistu.	Ota yhteyttä tekniseen tukeen .

Suuria tulostustöitä ei lajitella

Toimi	Kyllä	Ei
<p>Vaihe 1</p> <p>a Valitse tulostimen ohjauspaneelin Viimeistely-valikosta Lajittelu-asetukseksi (1,2,3) (1,2,3).</p> <p>b Lähetä tulostustyö uudelleen tulostimeen.</p> <p>Tulostuiko työ ja lajiteltiinko se oikein?</p>	Ongelma on ratkaistu.	Siirry vaiheeseen 2.
<p>Vaihe 2</p> <p>a Valitse tulostusohjelmistossa Lajittelu-asetukseksi (1,2,3) (1,2,3).</p> <p>Huomautus: Jos ohjaimen Lajittelu-asetukseksi määritetään (1,1,1) (2,2,2), ohjelmiston asetus ohittaa Viimeistely-valikon asetuksen.</p> <p>b Lähetä tulostustyö uudelleen tulostimeen.</p> <p>Tulostuiko työ ja lajiteltiinko se oikein?</p>	Ongelma on ratkaistu.	Siirry vaiheeseen 3.
<p>Vaihe 3</p> <p>Yksinkertaista tulostustyötä vähentämällä fonttien määrää ja pienentämällä niiden kokoa, vähentämällä kuvien määrää ja tarkkuutta ja vähentämällä tulostettavien sivujen määrää.</p> <p>Tulostuiko työ ja lajiteltiinko se oikein?</p>	Ongelma on ratkaistu.	Ota yhteyttä tekniseen tukeen .

Tulostus katkeaa odottamattomista paikoista

Toimi	Kyllä	Ei
<p>Tulostimen aikakatkaisun lisääminen.</p> <p>a Siirry aloitusnäytöstä kohtaan</p> <p> >Asetukset >Yleiset asetukset >Aikakatkaisut</p> <p>b Lisää Tulostuksen aikakatkaisu -asetusta ja valitse Lähetä.</p> <p>c Lähetä tulostustyö uudelleen tulostimeen.</p> <p>Tulostuiko tiedosto oikein?</p>	Ongelma on ratkaistu.	Tarkista manuaaliset sivunvaihdot alkuperäisestä tiedostosta.

Tulostuslaatuongelmat

Merkkien reunat ovat rosoiset tai epätasaiset.

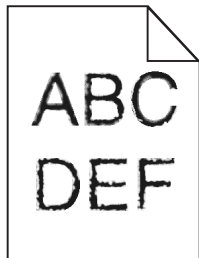

Toimi	Kyllä	Ei
<p>Vaihe 1</p> <p>a Tarkista tulostamalla fonttinäyteluettelo, tukeeko tulostin käyttämiäsi fontteja.</p> <p>1 Siirry tulostimen ohjauspaneelissa kohtaan</p> <p> >Raportit >Tulosta fontit</p> <p>2 Valitse PCL-fontit tai PostScript-fontit.</p> <p>b Käytä tulostimen tukemaa fonttia tai asenna haluamasi fontti. Lisätietoja saat järjestelmän tukihenkilöltä.</p> <p>c Lähetä tulostustyö uudelleen tulostimeen.</p> <p>Onko tulosteissa edelleen merkkejä, joiden reunat ovat rosoiset tai epätasaiset?</p>	Siirry vaiheeseen 2.	Ongelma on ratkaistu.
<p>Vaihe 2</p> <p>a Käytä tulostimen tukemaa fonttia tai asenna fontti, jota haluat käyttää tietokoneella. Lisätietoja saat järjestelmän tukihenkilöltä.</p> <p>b Lähetä tulostustyö uudelleen tulostimeen.</p> <p>Onko tulosteissa edelleen merkkejä, joiden reunat ovat rosoiset tai epätasaiset?</p>	Ota yhteyttä tekniseen tukeen .	Ongelma on ratkaistu.

Tulostin tulostaa tyhjiä sivuja

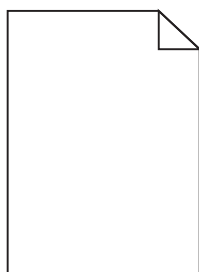

Toiminto	Kyllä	Ei
<p>Vaihe 1</p> <p>a Tarkista, onko kuvayksikköön jäänyt pakkausmateriaalia.</p> <ol style="list-style-type: none"> Poista väriainekasetti ja sitten kuvayksikkö. Tarkista, onko pakkausmateriaali poistettu kuvayksiköstä. <p>Varoitus — Vaurioitumisen mahdollisuus: Älä altista kuvayksikköä suoralle valolle yli 10 minuutiksi. Pitkäaikainen altistuminen valolle voi aiheuttaa tulostuslaatuongelmia.</p> <ol style="list-style-type: none"> Asenna kuvayksikkö ja sitten värikasetti. <p>b Lähetä tulostustyö uudelleen tulostimeen.</p> <p>Tulostaako tulostin edelleen tyhjiä sivuja?</p>	Siirry vaiheeseen 2.	Ongelma on ratkaistu.
<p>Vaihe 2</p> <p>a Tasoita kuvayksikössä oleva väriaine.</p> <ol style="list-style-type: none"> Poista väriainekasetti ja sitten kuvayksikkö. Ravista kuvayksikköä. <p>Varoitus — Vaurioitumisen mahdollisuus: Älä altista kuvayksikköä suoralle valolle yli 10 minuutiksi. Pitkäaikainen altistuminen valolle voi aiheuttaa tulostuslaatuongelmia.</p> <ol style="list-style-type: none"> Asenna kuvayksikkö ja sitten värikasetti. <p>b Lähetä tulostustyö uudelleen tulostimeen.</p> <p>Tulostaako tulostin edelleen tyhjiä sivuja?</p>	Siirry vaiheeseen 3.	Ongelma on ratkaistu.
<p>Vaihe 3</p> <p>Vaihda kuvayksikkö ja lähetä tulostustyö uudelleen.</p> <p>Tulostaako tulostin edelleen tyhjiä sivuja?</p>	Ota yhteyttä tekninen tuki .	Ongelma on ratkaistu.

Leikkautuneita sivuja tai kuvia

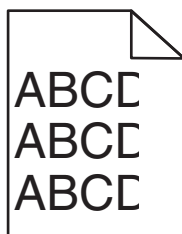

Toiminto	Kyllä	Ei
<p>Vaihe 1</p> <p>a Siirrä lokeron pituus- ja leveysohjaimet sopivaan kohtaan käytettävän tulostusmateriaalin mukaan.</p> <p>b Lähetä tulostustyö uudelleen tulostimeen.</p> <p>Onko sivu tai kuva leikkautunut?</p>	Siirry vaiheeseen 2.	Ongelma on ratkaistu.

Toiminto	Kyllä	Ei
<p>Vaihe 2</p> <p>Valitse tulostimen ohjauspaneelin Paperi-valikosta paperilaji- ja paperikokoasetukset, jotka vastaavat lokerossa olevaa paperia.</p> <p>Vastaavatko paperin koko ja laji lokerossa olevaa paperia?</p>	Siirry vaiheeseen 3.	<p>Suorita jokin seuraavista toiminnoista:</p> <ul style="list-style-type: none"> Määritä lokeron paperiasetukset lokeroon lisätyn paperin mukaisiksi. Muuta lokeron paperiasetukset lokeroon lisätyn paperin mukaisiksi.
<p>Vaihe 3</p> <p>a Määritä paperiasetukset käyttöjärjestelmän mukaan joko Printing Preferences (Tulostusmääritykset)- tai Print (Tulosta) -valintaikkunassa.</p> <p>b Lähetä tulostustyö uudelleen tulostimeen.</p> <p>Onko sivu tai kuva leikkautunut?</p>	Siirry vaiheeseen 4.	Ongelma on ratkaistu.
<p>Vaihe 4</p> <p>a Asenna kuvayksikkö uudelleen.</p> <ol style="list-style-type: none"> Poista väriainekasetti. Irrota kuvayksikkö. <p>Varoitus — Vaurioitumisen mahdollisuus: Älä altista kuvayksikköä suoralle valolle yli 10 minuutiksi. Pitkäaikainen altistuminen valolle voi aiheuttaa tulostuslaatuongelmia.</p> <ol style="list-style-type: none"> Asenna kuvayksikkö ja sitten värikasetti. <p>b Lähetä tulostustyö uudelleen tulostimeen.</p> <p>Onko sivu tai kuva leikkautunut?</p>	Ota yhteyttä tekninen tuki .	Ongelma on ratkaistu.

Värillisten kalvojen tulosteet näyttävät tummilta heijastettaessa

Huomautus: Tämä ongelma ilmenee, kun kalvoja näytetään heijastukseen perustuvilla piirtoheittimillä. Jotta värinlaatu olisi paras mahdollinen, on suositeltavaa käyttää siirtoheittimiä.

Toimi	Yes (Kyllä)	No (Ei)
<p>Vaihe 1</p> <p>Valitse tulostimen ohjauspaneelissa paperilajin asetukseksi Piirtoheitinkalvo.</p> <p>Onko paperilajin asetus oikea?</p>	Siirry vaiheeseen 2.	Aseta paperilajiksi Piirtoheitinkalvo.
<p>Vaihe 2</p> <p>Pienennä väriaineen tummuutta ja lähetä tulostustyö uudelleen.</p> <p>Näyttääkö värillisen kalvon tuloste vaaleammalta?</p>	Ongelma on ratkaistu.	Siirry vaiheeseen 3.
<p>Vaihe 3</p> <p>Varmista, että käytät värillisille kalvoille suositeltua tyyppiä. Lähetä tulostustyö uudelleen.</p> <p>Näyttääkö värillisen kalvon tuloste vaaleammalta?</p>	Ongelma on ratkaistu.	Ota yhteyttä tekniseen tukeen .

Tulosteissa näkyy varjokuvia

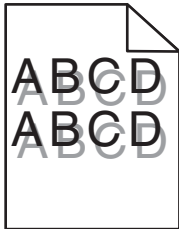

Toiminto	Kyllä	Ei
<p>Vaihe 1 Aseta lokeroon oikean lajista ja painoista paperia.</p> <p>Onko lokeroon lisätty oikean lajista ja painoista paperia?</p>	Siirry vaiheeseen 2.	Aseta lokeroon oikean lajista ja painoista paperia.
<p>Vaihe 2 Valitse tulostimen ohjauspaneelin Paperi-valikosta paperilaji- ja painoasetukset, jotka vastaavat lokerossa olevaa paperia.</p> <p>Onko lokeroon lisätyn paperin laji ja paino asetettu oikein?</p>	Siirry vaiheeseen 3.	Vaihda lokeroon lisätty paperi lokeron asetuksissa määritetyn paperilajin ja painon mukaiseksi.
<p>Vaihe 3</p> <p>a Määritä paperilaji ja paino käyttöjärjestelmän mukaan joko Printing Preferences (Tulostusmääritykset)- tai Print (Tulosta) -valintaikkunassa.</p> <p>b Lähetä tulostustyö uudelleen tulostimeen.</p> <p>Näkyykö tulosteissa edelleen varjokuvia?</p>	Siirry vaiheeseen 4.	Ongelma on ratkaistu.
<p>Vaihe 4 Vaihda kuvayksikkö ja lähetä tulostustyö uudelleen.</p> <p>Näkyykö tulosteissa edelleen varjokuvia?</p>	Ota yhteyttä tekninen tuki .	Ongelma on ratkaistu.

Tausta on harmaa

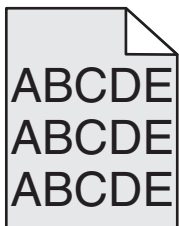

Toimi	Kyllä	Ei
<p>Vaihe 1 Tarkista, onko Salli taustan poisto -asetuksen arvona Ei käytössä.</p> <p>a Aseta Yleisasetukset-valikossa Salli taustan poisto -asetuksen arvoksi Käytössä.</p> <p>b Lähetä tulostustyö uudelleen tulostimeen.</p> <p>Katosiko tausta tulosteista?</p>	Ongelma on ratkaistu.	Siirry vaiheeseen 2.

Toimi	Kyllä	Ei
<p>Vaihe 2 Vähennä väriaineen tummuutta.</p> <p>a Pienennä väriaineen tummuutta valitsemalla pienempi arvo Laatuvalikossa.</p> <ul style="list-style-type: none"> • 4 on oletusasetus. • Jos Tulostustila-asetus on Vain musta, asetusvaihtoehto 5 lisää kaikkien tulostustöiden väriaineen syvyyttä ja tummuutta. <p>b Lähetä tulostustyö uudelleen tulostimeen.</p> <p>Katosiko tausta tulosteista?</p>	Ongelma on ratkaistu.	Siirry vaiheeseen 3.
<p>Vaihe 3 Asenna väriainekasetti uudelleen.</p> <p>a Poista kasetti.</p> <p>b Asenna värikasetti.</p> <p>c Lähetä tulostustyö uudelleen tulostimeen.</p> <p>Katosiko tausta tulosteista?</p>	Ongelma on ratkaistu.	Siirry vaiheeseen 4.
<p>Vaihe 4 Tarkista, onko sävyllinen valkoinen tausta valittuna.</p> <p>a Määritä sävyllinen valkoinen tausta käyttöjärjestelmän mukaan joko Printing Properties (Tulostusominaisuudet)- tai Print (Tulosta) -valintaikkunassa.</p> <p>b Lähetä tulostustyö uudelleen tulostimeen.</p> <p>Katosiko tausta tulosteista?</p>	Ongelma on ratkaistu.	Ota yhteyttä tekninen tuki .

Väärät marginaalit tulosteissa

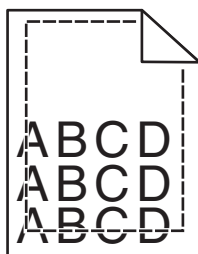

Toiminto	Kyllä	Ei
<p>Vaihe 1</p> <p>a Siirrä lokeron leveys- ja pituusohjaimet sopivaan kohtaan käytettävän tulostusmateriaalin koon mukaan.</p> <p>b Lähetä tulostustyö uudelleen tulostimeen.</p> <p>Ovatko marginaalit oikein?</p>	Ongelma on ratkaistu.	Siirry vaiheeseen 2.

Toiminto	Kyllä	Ei
<p>Vaihe 2</p> <p>Valitse tulostimen ohjauspaneelin Paperi-valikosta paperikokoasetukset, jotka vastaavat lokerossa olevaa paperia.</p> <p>Vastaako paperikoko lokeroon lisättyä paperia?</p>	Siirry vaiheeseen 3.	<p>Suorita jokin seuraavista toiminnoista:</p> <ul style="list-style-type: none"> Määritä lokeron paperiasetukset lokeroon lisätyn paperin mukaisiksi. Muuta lokeron paperiasetukset lokeroon lisätyn paperin mukaisiksi.
<p>Vaihe 3</p> <p>a Määritä paperiasetukset käyttöjärjestelmän mukaan joko Printing Preferences (Tulostusmääritykset)- tai Print (Tulosta) -valintaikkunassa.</p> <p>b Lähetä tulostustyö uudelleen tulostimeen.</p> <p>Ovatko marginaalit oikein?</p>	Ongelma on ratkaistu.	Ota yhteyttä tekninen tuki .

Paperin käpristyminen

Toiminto	Kyllä	Ei
<p>Vaihe 1</p> <p>Siirrä lokeron leveys- ja pituusohjaimet sopivaan kohtaan käytettävän paperin koon mukaan.</p> <p>Ovatko leveys- ja pituusohjaimet oikeissa kohdissa?</p>	Siirry vaiheeseen 2.	Säädä leveys- ja pituusohjaimia.
<p>Vaihe 2</p> <p>Valitse tulostimen ohjauspaneelin Paperi-valikosta paperilaji- ja painoasetukset, jotka vastaavat lokerossa olevaa paperia.</p> <p>Vastaavatko paperilajin ja painon asetukset lokerossa olevan paperin lajia ja painoa?</p>	Siirry vaiheeseen 3.	Määritä paperilaji ja paino lokeron asetuksissa lokeroon lisätyn paperin mukaisiksi.
<p>Vaihe 3</p> <p>a Määritä paperilaji ja paino käyttöjärjestelmän mukaan joko Printing Preferences (Tulostusmääritykset)- tai Print (Tulosta) -valintaikkunassa.</p> <p>b Lähetä tulostustyö uudelleen tulostimeen.</p> <p>Onko paperi edelleen käpristynyttä?</p>	Siirry vaiheeseen 4.	Ongelma on ratkaistu.
<p>Vaihe 4</p> <p>a Poista paperipino lokerosta ja käänä se ylösalaisin.</p> <p>b Lähetä tulostustyö uudelleen tulostimeen.</p> <p>Onko paperi edelleen käpristynyttä?</p>	Siirry vaiheeseen 5.	Ongelma on ratkaistu.

Toiminto	Kyllä	Ei
<p>Vaihe 5</p> <p>a Aseta paperia uudesta pakkauksesta.</p> <p>Huomautus: Paperi imee kosteutta suuren kosteuspitoisuuden takia. Säilytä paperia alkuperäisessä pakkauksessa, kunnes sitä käytetään.</p> <p>b Lähetä tulostustyö uudelleen tulostimeen.</p> <p>Onko paperi edelleen käpristynyttä?</p>	<p>Ota yhteyttä tekninen tuki.</p>	<p>Ongelma on ratkaistu.</p>

Epätasainen tulostusjälki

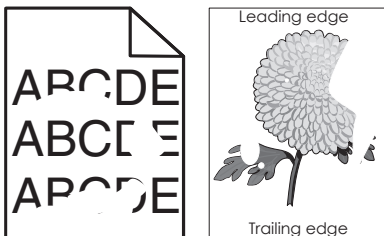

Toiminto	Kyllä	Ei
<p>Vaihe 1</p> <p>a Siirrä lokeron leveys- ja pituusohjaimet sopivaan kohtaan lokeroon lisätyn paperin koon mukaan.</p> <p>b Lähetä tulostustyö uudelleen tulostimeen.</p> <p>Onko tulostusjälki edelleen epätasainen?</p>	<p>Siirry vaiheeseen 2.</p>	<p>Ongelma on ratkaistu.</p>
<p>Vaihe 2</p> <p>Valitse tulostimen ohjauspaneelin Paperi-valikosta paperilaji- ja paperikokoasetukset, jotka vastaavat lokerossa olevaa paperia.</p> <p>Vastaavatko tulostimen asetukset lokeroon lisätyn paperin lajia ja painoa?</p>	<p>Siirry vaiheeseen 3.</p>	<p>Määritä paperikoko ja -laji lokeron asetuksissa lokeroon lisätyn paperin mukaisiksi.</p>
<p>Vaihe 3</p> <p>a Määritä paperilaji ja paino käyttöjärjestelmän mukaan joko Printing Preferences (Tulostusmääritykset)- tai Print (Tulosta) -valintaikkunassa.</p> <p>b Lähetä tulostustyö uudelleen tulostimeen.</p> <p>Onko tulostusjälki edelleen epätasainen?</p>	<p>Siirry vaiheeseen 4.</p>	<p>Ongelma on ratkaistu.</p>
<p>Vaihe 4</p> <p>Tarkista, onko lokeroon lisätystä paperissa kuvioita. Tarkista, onko paperi karkeaa.</p> <p>Oletko yrittänyt tulostaa kuvioidulle tai karkealle paperille?</p>	<p>Valitse tulostimen ohjauspaneelin Paperi-valikosta paperin laatuasetukset, jotka vastaavat lokerossa olevaa paperia.</p>	<p>Siirry vaiheeseen 5.</p>

Toiminto	Kyllä	Ei
Vaihe 5 a Aseta paperia uudesta pakkauksesta. Huomautus: Paperi imee kosteutta suuren kosteuspiitoisuuden takia. Säilytä paperia alkuperäisessä pakkauksessa, kunnes sitä käytetään. b Lähetä tulostustyö uudelleen tulostimeen. Onko tulostusjälki edelleen epätasainen?	Siirry vaiheeseen 6.	Ongelma on ratkaistu.
Vaihe 6 Vaihda kuvayksikkö ja lähetä tulostustyö uudelleen. Onko tulostusjälki edelleen epätasainen?	Ota yhteyttä tekninen tuki tai Dell-tulostinten jälleenmyyjään.	Ongelma on ratkaistu.

Tulosteissa on toistuvia vikoja

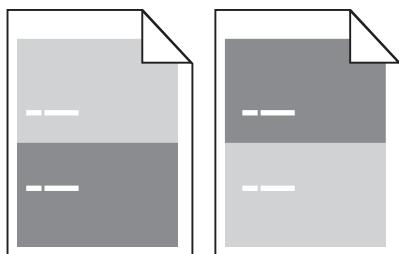

Toimi	Yes (Kyllä)	No (Ei)
Vaihe 1 Mittaa virheiden etäisyys. Tarkista niiden virheiden etäisyys, joka on <ul style="list-style-type: none"> • 97 mm (3,82 tuumaa) • 47 mm (1,85 tuumaa) • 38 mm (1,5 tuumaa) Vastaako virheiden etäisyys jotakin luettelossa ilmoitettua arvoa?	Siirry vaiheeseen 2.	1 Tarkista, onko virheiden etäisyys 80 mm (3,15 tuumaa). 2 Kirjaa etäisyys muistiin ja ota yhteyttä tekniseen tukeen tai Dell-tulostinten jälleenmyyjään.
Vaihe 2 Vaihda kuvayksikkö ja lähetä tulostustyö uudelleen. Onko sivulla edelleen virheitä?	Ota yhteyttä tekniseen tukeen tai Dell-tulostinten jälleenmyyjään.	Ongelma on ratkaistu.

Tuloste on liian tumma

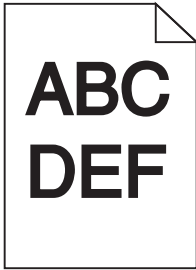

Toiminto	Kyllä	Ei
<p>Vaihe 1</p> <p>a Pienennä tummuutta tulostimen ohjauspaneelin Laatu-valikossa. Huomautus: 8 on oletusasetus.</p> <p>b Lähetä tulostustyö uudelleen tulostimeen.</p> <p>Onko tuloste edelleen liian tumma?</p>	Siirry vaiheeseen 2.	Ongelma on ratkaistu.
<p>Vaihe 2</p> <p>a Valitse tulostimen ohjauspaneelin Paperi-valikosta paperilaji-, laatu- ja painoasetukset, jotka vastaavat lokerossa olevaa paperia.</p> <p>b Lähetä tulostustyö uudelleen tulostimeen.</p> <p>Onko lokeroon lisätyn paperin laji, laatu ja paino asetettu oikein?</p>	Siirry vaiheeseen 3.	<p>Suorita jokin seuraavista toiminnoista:</p> <ul style="list-style-type: none"> Määritä paperilaji, laatu ja paino lokeron asetuksissa lokeroon lisätyn paperin mukaisiksi. Vaihda lokeroon lisätty paperi lokeron asetuksissa määritetyn paperilajin, laadun ja painon mukaiseksi.
<p>Vaihe 3</p> <p>a Määritä paperilaji, laatu ja paino käyttöjärjestelmän mukaan joko Printing Preferences (Tulostusmääritykset)- tai Print (Tulosta) -valintaikkunassa.</p> <p>b Lähetä tulostustyö uudelleen tulostimeen.</p> <p>Onko tuloste edelleen liian tumma?</p>	Siirry vaiheeseen 4.	Ongelma on ratkaistu.
<p>Vaihe 4</p> <p>Tarkista, onko lokeroon lisätyssä paperissa kuvioita. Tarkista, onko paperi karkeaa.</p> <p>Oletko yrittänyt tulostaa kuviodulle tai karkealle paperille?</p>	Muuta tulostimen ohjauspaneelin Paperin laatu -valikon laatuasetukset tulostuspaperin mukaisiksi.	Siirry vaiheeseen 5.
<p>Vaihe 5</p> <p>a Aseta paperia uudesta pakkauksesta. Huomautus: Paperi imee kosteutta suuren kosteuspiitoisuuden takia. Säilytä paperia alkuperäisessä pakkauksessa, kunnes sitä käytetään.</p> <p>b Lähetä tulostustyö uudelleen tulostimeen.</p> <p>Onko tuloste edelleen liian tumma?</p>	Siirry vaiheeseen 6.	Ongelma on ratkaistu.

Toiminto	Kyllä	Ei
Vaihe 6 Vaihda kuvayksikkö ja lähetä tulostustyö uudelleen. Onko tuloste edelleen liian tumma?	Ota yhteyttä tekninen tuki .	Ongelma on ratkaistu.

Tuloste on liian vaalea

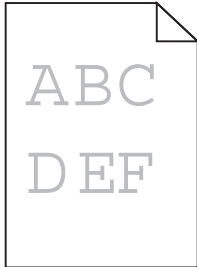

Toiminto	Kyllä	Ei
Vaihe 1 a Suurena tummuutta tulostimen ohjauspaneelin Laatu-valikossa. Huomautus: 8 on oletusasetus. b Lähetä tulostustyö uudelleen tulostimeen. Onko tuloste edelleen liian vaalea?	Siirry vaiheeseen 2.	Ongelma on ratkaistu.
Vaihe 2 Valitse tulostimen ohjauspaneelin Paperi-valikosta paperilaji-, laatu- ja painoasetukset, jotka vastaavat lokerossa olevaa paperia. Onko lokeroon lisätyn paperin laji, laatu ja paino asetettu oikein?	Siirry vaiheeseen 3.	Muuta paperilaji, laatu ja paino lokeroon lisätyn paperin mukaisiksi.
Vaihe 3 a Määritä paperilaji, laatu ja paino käyttöjärjestelmän mukaan joko Printing Preferences (Tulostusmäärittäykset)- tai Print (Tulosta) -valintaikkunassa. b Lähetä tulostustyö uudelleen tulostimeen. Onko tuloste edelleen liian vaalea?	Siirry vaiheeseen 4.	Ongelma on ratkaistu.
Vaihe 4 Varmista, että paperissa ei ole kuvioita tai että se ei ole karkeaa. Oletko yrittänyt tulostaa kuviodulle tai karkealle paperille?	Muuta tulostimen ohjauspaneelin Paperin laatu -valikon laatuasetukset tulostuspaperin mukaisiksi.	Siirry vaiheeseen 5.
Vaihe 5 a Aseta paperia uudesta pakkauksesta. Huomautus: Paperi imee kosteutta suuren kosteuspitoisuuden takia. Säilytä paperia alkuperäisessä pakkauksessa, kunnes sitä käytetään. b Lähetä tulostustyö uudelleen tulostimeen. Onko tuloste edelleen liian vaalea?	Siirry vaiheeseen 6.	Ongelma on ratkaistu.

Toiminto	Kyllä	Ei
<p>Vaihe 6</p> <p>a Tasoita kuvayksikössä oleva väriaine.</p> <ol style="list-style-type: none"> 1 Poista väriainekasetti ja sitten kuvayksikkö. 2 Ravista kuvayksikköä. <p>Varoitus — Vaurioitumisen mahdollisuus: Älä altista kuvayksikköä suoralle valolle yli 10 minuutiksi. Pitkäaikainen altistuminen valolle voi aiheuttaa tulostuslaatuongelmia.</p> <ol style="list-style-type: none"> 3 Asenna kuvayksikkö ja sitten värikasetti. <p>b Lähetä tulostustyö uudelleen tulostimeen.</p> <p>Onko tuloste edelleen liian vaalea?</p>	Siirry vaiheeseen 7.	Ongelma on ratkaistu.
<p>Vaihe 7</p> <p>Vaihda kuvayksikkö ja lähetä tulostustyö uudelleen.</p> <p>Onko tuloste edelleen liian vaalea?</p>	Ota yhteyttä tekninen tuki .	Ongelma on ratkaistu.

Vino tulostuslaatu

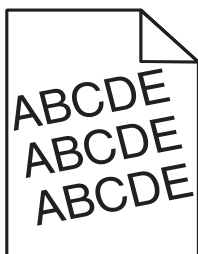

Toiminto	Kyllä	Ei
<p>Vaihe 1</p> <p>a Siirrä lokeron leveys- ja pituusohjaimet sopivaan kohtaan käytettävän paperin koon mukaan.</p> <p>b Lähetä tulostustyö uudelleen tulostimeen.</p> <p>Onko tuloste edelleen vinossa?</p>	Siirry vaiheeseen 2.	Ongelma on ratkaistu.
<p>Vaihe 2</p> <p>a Tarkista, että lokero tukee tulostuksessa käytettävää paperia.</p> <p>b Lähetä tulostustyö uudelleen tulostimeen.</p> <p>Onko tuloste edelleen vinossa?</p>	Ota yhteyttä tekninen tuki .	Ongelma on ratkaistu.

Tulostin tulostaa täysin mustia sivuja



Toiminto	Kyllä	Ei
<p>Vaihe 1</p> <p>a Asenna kuvayksikkö uudelleen.</p> <p>1 Poista väriainekasetti ja sitten kuvayksikkö.</p> <p>Varoitus — Vaurioitumisen mahdollisuus: Älä altista kuvayksikköä suoralle valolle yli 10 minuutiksi. Pitkäaikainen altistuminen valolle voi aiheuttaa tulostuslaatuongelmia.</p> <p>2 Asenna kuvayksikkö ja sitten värikasetti.</p> <p>b Lähetä tulostustyö uudelleen tulostimeen.</p> <p>Tulostaako tulostin täysin mustia sivuja?</p>	Siirry vaiheeseen 2.	Ongelma on ratkaistu.
<p>Vaihe 2</p> <p>Vaihda kuvayksikkö ja lähetä tulostustyö uudelleen.</p> <p>Tulostaako tulostin täysin mustia sivuja?</p>	Ota yhteyttä tekninen tuki .	Ongelma on ratkaistu.

Kalvojen tulostuslaatu on huono

Toiminto	Kyllä	Ei
<p>Vaihe 1</p> <p>Valitse tulostimen ohjauspaneelin Paperi-valikosta paperilajiasetukset, jotka vastaavat lokerossa olevaa paperia.</p> <p>Onko lokeron paperilajiksi valittu Piirtoheitinkalvo?</p>	Siirry vaiheeseen 2.	Aseta paperilajiksi Piirtoheitinkalvo.
<p>Vaihe 2</p> <p>a Tarkista, käytätkö suositeltua piirtoheitinkalvotyyppiä.</p> <p>b Lähetä tulostustyö uudelleen tulostimeen.</p> <p>Onko tulostuslaatu edelleen huono?</p>	Ota yhteyttä tekninen tuki .	Ongelma on ratkaistu.

Tulosteissa on vaakaraitoja

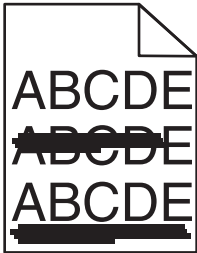

Toiminto	Kyllä	Ei
<p>Vaihe 1</p> <p>a Määritä lokero tai syöttölaite käyttöjärjestelmän mukaan joko Printing Preferences (Tulostusmäärittäykset)- tai Print (Tulosta) -valintaikkunassa.</p> <p>b Lähetä tulostustyö uudelleen tulostimeen.</p> <p>Näkyykö tulosteissa on vaakaraitoja?</p>	Siirry vaiheeseen 2.	Ongelma on ratkaistu.
<p>Vaihe 2</p> <p>Valitse tulostimen ohjauspaneelin Paperi-valikosta paperilaji- ja painoasetukset, jotka vastaavat lokerossa olevaa paperia.</p> <p>Vastaavatko paperilajin ja painon asetukset lokerossa olevan paperin lajia ja painoa?</p>	Siirry vaiheeseen 3.	Muuta paperilaji ja paino lokeroon lisätyn paperin mukaisiksi.
<p>Vaihe 3</p> <p>a Aseta paperia uudesta pakkauksesta.</p> <p>Huomautus: Paperi imee kosteutta suuren kosteuspitoisuuden takia. Säilytä paperia alkuperäisessä pakkauksessa, kunnes sitä käytetään.</p> <p>b Lähetä tulostustyö uudelleen tulostimeen.</p> <p>Näkyykö tulosteissa on vaakaraitoja?</p>	Siirry vaiheeseen 4.	Ongelma on ratkaistu.
<p>Vaihe 4</p> <p>a Asenna kuvayksikkö uudelleen.</p> <p>1 Poista väriainekasetti ja sitten kuvayksikkö.</p> <p>Varoitus — Vaurioitumisen mahdollisuus: Älä altista kuvayksikköä suoralle valolle yli 10 minuutiksi. Pitkäaikainen altistuminen valolle voi aiheuttaa tulostuslaatuongelmia.</p> <p>2 Asenna kuvayksikkö ja sitten värikasetti.</p> <p>b Lähetä tulostustyö uudelleen tulostimeen.</p> <p>Näkyykö tulosteissa on vaakaraitoja?</p>	Siirry vaiheeseen 5.	Ongelma on ratkaistu.
<p>Vaihe 5</p> <p>Vaihda kuvayksikkö ja lähetä tulostustyö uudelleen.</p> <p>Näkyykö tulosteissa on vaakaraitoja?</p>	Ota yhteyttä tekninen tuki .	Ongelma on ratkaistu.

Tulosteissa on pystyraitoja

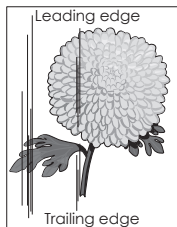
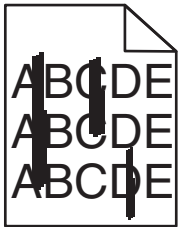

Toiminto	Kyllä	Ei
<p>Vaihe 1</p> <p>a Määritä paperilaji, laatu ja paino käyttöjärjestelmän mukaan joko Printing Preferences (Tulostusmääritykset)- tai Print (Tulosta) -valintaikkunassa.</p> <p>b Lähetä tulostustyö uudelleen tulostimeen.</p> <p>Näkyykö tulosteissa on pystyraitoja?</p>	Siirry vaiheeseen 2.	Ongelma on ratkaistu.
<p>Vaihe 2</p> <p>Valitse tulostimen ohjauspaneelin Paperi-valikosta paperilaji-, laatu- ja painoasetukset, jotka vastaavat lokerossa olevaa paperia.</p> <p>Vastaavatko paperilajin, laadun ja painon asetukset lokerossa olevaa paperia?</p>	Siirry vaiheeseen 3.	<p>Suorita jokin seuraavista toiminnoista:</p> <ul style="list-style-type: none"> Määritä paperilaji, laatu ja paino lokeron asetuksissa lokeroon lisätyn paperin mukaisiksi. Vaihda lokeroon lisätty paperi lokeron asetuksissa määritetyn paperilajin, laadun ja painon mukaiseksi.
<p>Vaihe 3</p> <p>a Aseta paperia uudesta pakkauksesta.</p> <p>Huomautus: Paperi imee kosteutta suuren kosteuspitoisuuden takia. Säilytä paperia alkuperäisessä pakkauksessa, kunnes sitä käytetään.</p> <p>b Lähetä tulostustyö uudelleen tulostimeen.</p> <p>Näkyykö tulosteissa on pystyraitoja?</p>	Siirry vaiheeseen 4.	Ongelma on ratkaistu.
<p>Vaihe 4</p> <p>a Asenna kuvayksikkö uudelleen.</p> <p>1 Poista väriainekasetti ja sitten kuvayksikkö.</p> <p>Varoitus — Vaurioitumisen mahdollisuus: Älä altista kuvayksikköä suoralle valolle yli 10 minuutiksi. Pitkäaikainen altistuminen valolle voi aiheuttaa tulostuslaatuongelmia.</p> <p>2 Asenna kuvayksikkö ja sitten värikasetti.</p> <p>b Lähetä tulostustyö uudelleen tulostimeen.</p> <p>Näkyykö tulosteissa on pystyraitoja?</p>	Siirry vaiheeseen 5.	Ongelma on ratkaistu.

Toiminto	Kyllä	Ei
Vaihe 5 Vaihda kuvayksikkö ja lähetä tulostustyö uudelleen. Näkykö tulosteissa on pystyraitoja?	Ota yhteyttä tekninen tuki tai Dell-tulostinten jälleenmyyjään.	Ongelma on ratkaistu.

Tulosteissa on vaaka-aukkoja

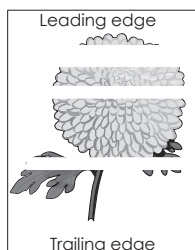

Toiminto	Kyllä	Ei
Vaihe 1 a Varmista, että käyttämäsi ohjelmisto käyttää oikeaa täyttökuviota. b Lähetä tulostustyö uudelleen tulostimeen. Näkykö tulosteissa vaaka-aukkoja?	Siirry vaiheeseen 2.	Ongelma on ratkaistu.
Vaihe 2 a Lisää kyseiseen lokeroon tai syöttöaukkoon suositeltua paperia. b Lähetä tulostustyö uudelleen tulostimeen. Näkykö tulosteissa vaaka-aukkoja?	Siirry vaiheeseen 3.	Ongelma on ratkaistu.
Vaihe 3 a Tasoita kuvayksikössä oleva väriaine. 1 Poista väriainekasetti ja sitten kuvayksikkö. 2 Ravista kuvayksikköä. Varoitus — Vaurioitumisen mahdollisuus: Älä altista kuvayksikköä suoralle valolle yli 10 minuutiksi. Pitkäaikainen altistuminen valolle voi aiheuttaa tulostuslaatuongelmia. 3 Asenna kuvayksikkö ja sitten värikasetti. b Lähetä tulostustyö uudelleen tulostimeen. Näkykö tulosteissa vaaka-aukkoja?	Siirry vaiheeseen 4.	Ongelma on ratkaistu.
Vaihe 4 Vaihda kuvayksikkö ja lähetä tulostustyö uudelleen. Näkykö tulosteissa vaaka-aukkoja?	Ota yhteyttä tekninen tuki .	Ongelma on ratkaistu.

Tulosteissa on pystyaukkoja

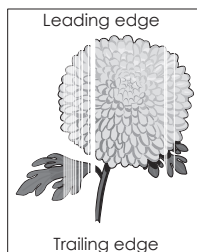

Toiminto	Kyllä	Ei
<p>Vaihe 1</p> <p>a Varmista, että käyttämäsi ohjelmisto käyttää oikeaa täyttökuviota.</p> <p>b Lähetä tulostustyö uudelleen tulostimeen.</p> <p>Näkykö tulosteissa pystyaukkoja?</p>	Siirry vaiheeseen 2.	Ongelma on ratkaistu.
<p>Vaihe 2</p> <p>a Valitse tulostimen ohjauspaneelin Paperi-valikosta paperilaji- ja painoa- setukset, jotka vastaavat lokerossa olevaa paperia.</p> <p>b Lähetä tulostustyö uudelleen tulostimeen.</p> <p>Näkykö tulosteissa pystyaukkoja?</p>	Siirry vaiheeseen 3.	Ongelma on ratkaistu.
<p>Vaihe 3</p> <p>Tarkista, käytätkö suositeltua paperilajia.</p> <p>a Lisää kyseiseen lokeroon tai syöttöaukkoon suositeltua paperia.</p> <p>b Lähetä tulostustyö uudelleen tulostimeen.</p> <p>Näkykö tulosteissa pystyaukkoja?</p>	Siirry vaiheeseen 4.	Ongelma on ratkaistu.
<p>Vaihe 4</p> <p>a Tasoita kuvayksikössä oleva väriaine.</p> <ol style="list-style-type: none"> Poista väriainekasetti ja sitten kuvayksikkö. Ravista kuvayksikköä. <p>Varoitus — Vaurioitumisen mahdollisuus: Älä altista kuvayksikköä suoralle valolle yli 10 minuutiksi. Pitkäaikainen altistuminen valolle voi aiheuttaa tulostuslaatuongelmia.</p> <ol style="list-style-type: none"> Asenna kuvayksikkö ja sitten värikasetti. <p>b Lähetä tulostustyö uudelleen tulostimeen.</p> <p>Näkykö tulosteissa pystyaukkoja?</p>	Siirry vaiheeseen 5.	Ongelma on ratkaistu.
<p>Vaihe 5</p> <p>Vaihda kuvayksikkö ja lähetä tulostustyö uudelleen.</p> <p>Näkykö tulosteissa pystyaukkoja?</p>	Ota yhteyttä tekninen tuki .	Ongelma on ratkaistu.

Tulosteissa on väriainepilkkuja

Toiminto	Kyllä	Ei
Vaihda kuvayksikkö ja lähetä tulostustyö uudelleen. Onko tulosteissa väriainepilkkuja?	Ota yhteyttä tekninen tuki .	Ongelma on ratkaistu.

Tulosteissa on sumeaa väriainetta tai taustavarjostusta

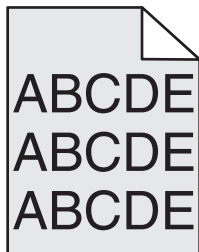

Toimi	Yes (Kyllä)	No (Ei)
Vaihe 1 Asenna kuvayksikkö uudelleen. a Poista kuvayksikkö ja asenna se uudelleen. b Lähetä tulostustyö uudelleen tulostimeen. Näkykö tulosteissa sumeaa väriainetta tai varjostusta?	Siirry vaiheeseen 2.	Ongelma on ratkaistu.
Vaihe 2 Vaihda kuvayksikkö ja lähetä tulostustyö uudelleen. Näkykö tulosteissa sumeaa väriainetta tai varjostusta?	Ota yhteyttä tekniseen tukeen tai Dell-tulostinten jälleenmyyjään.	Ongelma on ratkaistu.

Väriaine varisee pois

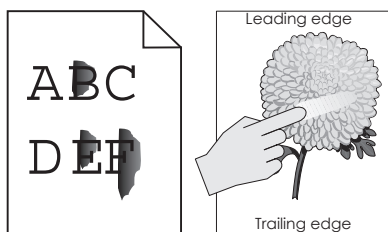

Toiminto	Kyllä	Ei
<p>Vaihe 1</p> <p>Tarkista tulostimen ohjauspaneelin Paperi-valikosta paperilajin, paperin laadun ja paperin painon asetukset.</p> <p>Vastaavatko paperilajin, paperilaadun ja paperin painon asetukset lokerossa olevaa paperia?</p>	Siirry vaiheeseen 2.	Määritä paperilaji, laatu ja paino lokeron asetuksissa lokeroon lisätyn paperin mukaisiksi.
<p>Vaihe 2</p> <p>Lähetä tulostustyö uudelleen tulostimeen.</p> <p>Hankautuuko väriaine vieläkin pois?</p>	Ota yhteyttä tekninen tuki tai Dell-tulostinten jälleenmyyjään.	Ongelma on ratkaistu.

Epätasainen tummuus

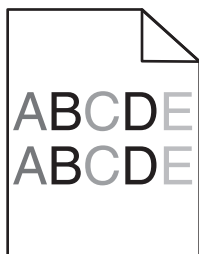

Toiminto	Kyllä	Ei
<p>Vaihda kuvayksikkö ja lähetä tulostustyö uudelleen.</p> <p>Onko tulosteen väriainevahvuus epätasaista?</p>	Ota yhteyttä tekninen tuki .	Ongelma on ratkaistu.

Kopiointiongelmien ratkaiseminen

- ”Kopiokone ei vastaa” sivulla 285
- ”Skanneri ei sulkeudu” sivulla 285
- ”Heikko kopiointilaatu” sivulla 285
- ”Osittainen asiakirja tai valokopio” sivulla 287

Kopiokone ei vastaa

Toimi	Kyllä	Ei
<p>Vaihe 1 Tarkista, onko näytössä virhe- tai tilailmoituksia.</p> <p>Onko näytössä virhe- tai tilailmoitus?</p>	Poista virhe- tai tilailmoitus.	Siirry vaiheeseen 2.
<p>Vaihe 2 Tarkista, että virtajohto on kytketty tulostimeen ja oikein maadoitettuun pistorasiaan.</p> <p>Onko virtajohto on kytketty tulostimeen ja oikein maadoitettuun pistorasiaan?</p>	Siirry vaiheeseen 3.	Kytke virtajohto tulostimeen ja oikein maadoitettuun pistorasiaan.
<p>Vaihe 3 Sammuta tulostin, odota noin 10 sekuntia ja käynnistä tulostin uudelleen.</p> <p>Lukeeko näytössä Testaus käynnissä ja Valmis?</p>	Ongelma on ratkaistu.	Ota yhteyttä tekniseen tukeen .

Skanneri ei sulkeudu

Toimi	Kyllä	Ei
<p>Tarkista, onko skannausyksikön ja tulostimen välissä esteitä.</p> <p>a Avaa skanneri nostamalla. b Poista kaikki mahdolliset esteet, jotka pitävät skannausyksikön auki. c Laske skanneri paikalleen.</p> <p>Sulkeutuiko skannausyksikkö kunnolla?</p>	Ongelma on ratkaistu.	Ota yhteyttä tekniseen tukeen .

Heikko kopiointilaatu

Toimi	Kyllä	Ei
<p>Vaihe 1 Tarkista, onko näytössä virhe- tai tilailmoituksia.</p> <p>Onko näytössä virhe- tai tilailmoitus?</p>	Poista virhe- tai tilailmoitus.	Siirry vaiheeseen 2.
<p>Vaihe 2 Tarkista alkuperäisen asiakirjan laatu.</p> <p>Onko alkuperäisen asiakirjan laatu tyydyttävä?</p>	Siirry vaiheeseen 3.	Lisää tarkkuutta skannaustuloksen parantamiseksi.
<p>Vaihe 3 Jos tulosteissa näkyy tummia jälkiä, puhdista skannaustaso ja asiakirjansyötölaitteen lasi puhtaalla, nukkaamattomalla ja vedellä kostutetulla liinalla.</p> <p>Onko skannaustaso puhdas?</p>	Siirry vaiheeseen 4.	Katso "Skannaustason puhdistaminen" sivulla 209 .

Toimi	Kyllä	Ei
<p>Vaihe 4 Lähetä tulostustyö ja tarkista, onko tulostuslaatuongelmia.</p> <p>a Säädä Eco-Mode-asetuksia Yleiset asetukset -valikossa b Lisää väriaineen tummuutta Kopioi-valikossa. c Jos tuloste jää vaaleaksi, vaihda väriainekasetti.</p> <p>Onko tulostuslaatu tyydyttävä?</p>	Siirry vaiheeseen 5.	Katso "Tulostuslaatuongelmat" sivulla 267.
<p>Vaihe 5 Tarkista asiakirjan tai valokuvan sijainti. Varmista, että asiakirja tai valokuva on asetettu etupuoli alaspäin skannauslasin vasempaan yläkulmaan.</p> <p>Onko asiakirja tai valokuva asetettu oikein?</p>	Siirry vaiheeseen 6.	Aseta asiakirja tai valokuva skannaustason vasempaan yläkulmaan skannattava puoli alaspäin.
<p>Vaihe 6 Lisää tarkkuutta skannaustuloksen parantamiseksi.</p> <p>Paransiko tarkkuuden lisäys tulosteen laatua?</p>	Ongelma on ratkaistu.	Siirry vaiheeseen 7.
<p>Vaihe 7 Tarkista kopiointiasetukset. Varmista Kopioi-näytössä, että Sisältölaji- ja Sisältölähde-asetukset sopivat skannattavalle asiakirjalle.</p> <p>Sopivatko Sisältölaji- ja Sisältölähde-asetukset skannattavalle asiakirjalle?</p>	Siirry vaiheeseen 8.	Vaihda Sisältölaji- ja Sisältölähde-asetukset skannattavalle asiakirjalle sopiviksi?
<p>Vaihe 8 Tarkista, onko tulosteissa kuvioita.</p> <p>a Siirry Kopioi-näytössä kohtaan Lisäasetukset >> Kuvankäsittelyn lisäasetukset >Terävyys >pienennä Terävyys-asetusta b Varmista Kopioi-näytössä, että skaalausta ei ole valittu.</p> <p>Näkyykö tulosteissa kuvioita?</p>	Siirry vaiheeseen 9.	Ongelma on ratkaistu.
<p>Vaihe 9 Tarkista puuttuuko tulosteista tekstiä tai onko teksti vaaleaa.</p> <p>a Siirry Kopioi-näytössä kohtaan Lisäasetukset >Kuvankäsittelyn lisäasetukset b Säädä asetuksia:</p> <ul style="list-style-type: none"> • Terävyyden parannus – Lisää terävyyttä. • Taustanpoisto – Vähennä nykyistä taustanpoistoasetusta. • Kontrastin lisäys – Lisää nykyistä asetusta. • Varjon vähennys – Vähennä nykyistä asetusta. <p>Onko tulosteissa vaaleaa tekstiä tai puuttuuko tekstiä?</p>	Siirry vaiheeseen 10.	Ongelma on ratkaistu.

Toimi	Kyllä	Ei
<p>Vaihe 10</p> <p>Tarkista, onko tuloste haalea tai ylivalottunut.</p> <p>a Siirry Kopioi-näytössä kohtaan Lisäasetukset >Kuvankäsittelyn lisäasetukset</p> <p>b Säädä seuraavien asetuksia:</p> <ul style="list-style-type: none"> • Taustanpoisto – Vähennä nykyistä asetusta. • Varjon yksityiskohdat – Vähennä nykyistä taustanpoistoasetusta. <p>c Lähetä kopiointityö uudelleen.</p> <p>Ovatko tulosteet haaleita tai ylivalottuneita?</p>	<p>Ota yhteyttä tekniseen tukeen.</p>	<p>Ongelma on ratkaistu.</p>

Osittainen asiakirja tai valokopio

Toimi	Kyllä	Ei
<p>Vaihe 1</p> <p>Tarkista asiakirjan tai valokuvan sijainti.</p> <p>Varmista, että asiakirja tai valokuva on asetettu etupuoli alaspäin skannauslasin vasempaan yläkulmaan.</p> <p>Onko asiakirja tai valokuva asetettu oikein?</p>	<p>Siirry vaiheeseen 2.</p>	<p>Aseta asiakirja tai valokuva skannaustason vasempaan yläkulmaan skannattava puoli alaspäin.</p>
<p>Vaihe 2</p> <p>Varmista, että paperikokoasetus vastaa lokeroon lisättyä paperia.</p> <p>Tarkista tulostimen ohjauspaneelin Paperi-valikossa Paperikokoasetus.</p> <p>Vastaako paperikokoasetus lokeroon lisättyä paperia?</p>	<p>Siirry vaiheeseen 3.</p>	<p>Vaihda paperikokoasetus lokeroon lisättyyn paperiin sopivaksi tai lisää lokeroon paperikokoasetuksiin sopivaa paperia.</p>
<p>Vaihe 3</p> <p>a Paperikoon määrittäminen. Määritä paperikoko käyttöjärjestelmän mukaan joko Tulostusmääritykset- tai Tulosta-valintaikkunassa.</p> <p>b Lähetä tulostustyö uudelleen tulostimeen.</p> <p>Tulostuvatko tulosteet kunnolla?</p>	<p>Ongelma on ratkaistu.</p>	<p>Ota yhteyttä tekniseen tukeen.</p>

Faksiongelmien ratkaiseminen

- ”Faksi- ja sähköpostitoimintoja ei ole määritetty” sivulla 288
- ”Soittajan tunnus ei näy” sivulla 288
- ”Faksin lähettäminen tai vastaanottaminen ei onnistu” sivulla 289
- ”Faksien lähettäminen onnistuu mutta vastaanottaminen ei” sivulla 291
- ”Faksien vastaanottaminen onnistuu mutta lähettäminen ei” sivulla 292
- ”Vastaanotetun faksin tulostuslaatu on huono” sivulla 292

Faksi- ja sähköpostitoimintoja ei ole määritetty

Huomautuksia:

- Tarkista ennen vianmääritystä, että faksikaapelit on kytketty.
- Merkkivalo vilkkuu punaisena, kunnes faksi- ja sähköpostitoiminnot on määritetty.

Toimi	Kyllä	Ei
<p>a Siirry aloitusnäytöstä kohtaan</p>  >Asetukset >Yleisasetukset >Suorita alkumääritys >Kyllä >Lähetä <p>b Sammuta tulostin ja käynnistä se sitten uudelleen. Valitse kieli -näyttö ilmestyy tulostimen näytölle.</p> <p>c Valitse kieli ja kosketa sitten .</p> <p>d Valitse maa tai alue ja valitse sitten Seuraava.</p> <p>e Valitse aikavyöhyke ja kosketa sitten Seuraava.</p> <p>f Valitse Faksi, Sähköposti ja sitten Seuraava.</p> <p>Onko faksi- ja sähköpostitoiminnot määritetty?</p>	Ongelma on ratkaistu.	Ota yhteyttä tekniseen tukeen .

Soittajan tunnus ei näy

Toimi	Kyllä	Ei
<p>Tarkista puhelin-yhtiöltä, että puhelinliittymässäsi on soittajan tunnus -toiminto.</p> <p>Huomautuksia:</p> <ul style="list-style-type: none"> • Jos useiden soittajien tunnustoiminto on käytössä asuinalueellasi, oletusasetusta on ehkä muutettava. Valittavana on kaksi asetusta: FSK (kuvio 1) ja DTMF (kuvio 2). • Asetusten käytettävyys Faksi-valikossa määräytyy sen mukaan, tukeeko asuinmaasi tai -alueesi useiden soittajien tunnustoimintoa. • Kysy puhelin-yhtiöstä lisätietoja käytettävästä kuvio- tai vaihtoasetuksesta. <p>Näkyykö soittajan tunnus?</p>	Ongelma on ratkaistu.	Ota yhteyttä tekniseen tukeen .

Faksin lähettäminen tai vastaanottaminen ei onnistu

Toimi	Kyllä	Ei
<p>Vaihe 1 Tarkista, onko näytössä virhe- tai tilailmoituksia.</p> <p>Onko näytössä virhe- tai tilailmoitus?</p>	Poista virhe- tai tilailmoitus.	Siirry vaiheeseen 2.
<p>Vaihe 2 Tarkista, että virtajohto on kytketty tulostimeen ja oikein maadoitettuun pistorasiaan.</p> <p>Onko virtajohto on kytketty tulostimeen ja oikein maadoitettuun pistorasiaan?</p>	Siirry vaiheeseen 3.	Kytke virtajohto tulostimeen ja oikein maadoitettuun pistorasiaan.
<p>Vaihe 3 Tarkista virta. Tarkista, että tulostin on kytketty pistorasiaan, että tulostimeen on kytketty virta ja että tulostimen näytössä lukee Valmis.</p> <p>Onko tulostimeen kytketty virta ja lukeeko näytössä Valmis?</p>	Siirry vaiheeseen 4.	Kytke tulostimen virta ja odota, kunnes näytössä lukee Valmis .
<p>Vaihe 4 Tarkista tulostimen liitännät. Tarkista tarvittaessa, onko seuraavien laitteiden kaapelit kiinnitetty kunnolla:</p> <ul style="list-style-type: none"> • Puhelin • Kuuloke • Vastaaja <p>Onko kaapelit kiinnitetty kunnolla?</p>	Siirry vaiheeseen 5.	Kiinnitä kaapelit kunnolla.
<p>Vaihe 5</p> <p>a Tarkista puhelimen seinäpistoke.</p> <ol style="list-style-type: none"> 1 Liitä puhelimen kaapeli pistorasiaan. 2 Odota valintääntä. 3 Jos valintääntä ei kuulu, liitä pistorasiaan toinen puhelinkaapeli. 4 Jos valintääntä ei edelleenkään kuulu, liitä puhelinkaapeli toiseen pistorasiaan. 5 Jos kuulet valintäänen, liitä tulostin kyseiseen pistorasiaan. <p>b Kokeile faksin lähettämistä tai vastaanottamista.</p> <p>Onnistuuko faksin lähettäminen tai vastaanottaminen?</p>	Ongelma on ratkaistu.	Siirry vaiheeseen 6.

Toimi	Kyllä	Ei
<p>Vaihe 6</p> <p>Tarkista, onko tulostin liitetty analogiseen puhelinpalveluun tai oikeaan digitaaliseen liitântään.</p> <p>Faksimodeemi on analoginen laite. Tulostimeen voi liittää tiettyjä laitteita digitaalisten puhelinpalvelujen käyttämiseksi.</p> <ul style="list-style-type: none"> • Jos käytät ISDN-puhelinpalvelua, liitä tulostin ISDN-päätelaitteen analogiseen puhelinliitântään (R-liitântäporttiin). Voit pyytää lisäohjeita ja R-liitântäporttia ISDN-palveluntarjoajalta. • Jos käytät DSL-yhteyttä, käytä DSL-suodatinta tai analogista käyttöä tukevaa reititintä. Pyydä lisätietoja DSL-palveluntarjoajalta. • Jos käytät tilaajavaihdetta, varmista että käytät tilaajavaihteen analogista liitântää. Jos sellaista ei ole, voit asentaa faksilaitteelle analogisen puhelinlinjan. <p>Onko tulostin liitetty analogiseen puhelinpalveluun tai oikeaan digitaaliseen liitântään.</p>	Siirry vaiheeseen 7.	Liitä tulostin analogiseen puhelinpalveluun tai oikeaan digitaaliseen liitântään.
<p>Vaihe 7</p> <p>Tarkista valintaääni.</p> <p>Kuulitko valintaäänen?</p>	Siirry vaiheeseen 8.	<ul style="list-style-type: none"> • Varmista faksinumeron toimivuus soittamalla siihen. • Jos puhelinlinja on toisen laitteen käytössä, lähetä faksi vasta, kun toinen laite on suorittanut toiminnon loppuun. • Jos käytät Valinta kuuloke paikallaan -toimintoa, lisää äänenvoimakkuutta ja tarkista valintaäänen kuuluminen.
<p>Vaihe 8</p> <p>Irrota tilapäisesti muut tulostimen ja puhelinlinjan välillä olevat laitteet (esimerkiksi vastaajat, tietokoneet, joissa on modeemi ja puhelinjakorasiat) ja yritä faksin lähettämistä tai vastaanottamista uudelleen.</p> <p>Onnistuuko faksin lähettäminen tai vastaanottaminen?</p>	Ongelma on ratkaistu.	Siirry vaiheeseen 9.
<p>Vaihe 9</p> <p>a Poista koputus tilapäisesti käytöstä. Voit pyytää puhelinyhtiöltäsi koodin, jolla koputuksen voi poistaa tilapäisesti käytöstä.</p> <p>b Kokeile faksin lähettämistä tai vastaanottamista.</p> <p>Onnistuuko faksin lähettäminen tai vastaanottaminen?</p>	Ongelma on ratkaistu.	Siirry vaiheeseen 10.

Toimi	Kyllä	Ei
<p>Vaihe 10</p> <p>a Ota vastaajapalvelu tilapäisesti pois käytöstä. Pyydä lisätietoja puhelin-yhtiöltä.</p> <p>Huomautus: Jos haluat käyttää sekä vastaajaa että tulostinta, harkitse toisen puhelinlinjan lisäämistä tulostimelle.</p> <p>b Kokeile faksin lähettämistä tai vastaanottamista.</p> <p>Onnistuuko faksin lähettäminen tai vastaanottaminen?</p>	Ongelma on ratkaistu.	Siirry vaiheeseen 11.
<p>Vaihe 11</p> <p>Skannaa alkuperäinen asiakirja sivu kerrallaan.</p> <p>a Valitse faksinumero.</p> <p>b Skannaa asiakirja sivu kerrallaan.</p> <p>Onnistuuko faksin lähettäminen tai vastaanottaminen?</p>	Ongelma on ratkaistu.	Ota yhteyttä tekniseen tukeen .

Faksien lähettäminen onnistuu mutta vastaanottaminen ei

Toimi	Kyllä	Ei
<p>Vaihe 1</p> <p>Tarkista lokero tai syöttölaite.</p> <p>Jos lokero on tyhjä, lisää lokeroon tai syöttöalustaan paperia.</p> <p>Onnistuuko faksien vastaanottaminen?</p>	Ongelma on ratkaistu.	Siirry vaiheeseen 2.
<p>Vaihe 2</p> <p>Tarkista soiton viiveasetukset.</p> <p>a Avaa web-selain ja kirjoita tulostimen IP-osoite selaimen osoitekenttään.</p> <p>Huomautuksia:</p> <ul style="list-style-type: none"> Tulostimen IP-osoite näkyy sen tulostimen päänäytössä. IP-osoite on neljä pisteillä erotettua numerosarjaa, kuten 123.123.123.123. Jos käytät välityspalvelinta, poista se tilapäisesti käytöstä, jotta verkkosivu latautuu oikein. <p>b Napsauta Asetukset >Faksiasetukset >Analogiset faksiasetukset.</p> <p>c Kirjoita Hälytykset ennen vastaamista -kenttään, miten monta kertaa haluat puhelimen soivan ennen kuin tulostin vastaa.</p> <p>d Valitse Lähetä.</p> <p>Onnistuuko faksien vastaanottaminen?</p>	Ongelma on ratkaistu.	Siirry vaiheeseen 3.
<p>Vaihe 3</p> <p>Vaihda väriainekasetti. Lisätietoja on lisävarusteen mukana toimitetuissa ohjeissa.</p> <p>Onnistuuko faksien vastaanottaminen?</p>	Ongelma on ratkaistu.	Ota yhteyttä tekniseen tukeen .

Faksien vastaanottaminen onnistuu mutta lähettäminen ei

Toimi	Kyllä	Ei
<p>Vaihe 1</p> <p>Tarkista, että tulostin on faksitilassa.</p> <p>Siirrä tulostin faksitilaan valitsemalla aloitusnäytössä Faksi ja lähetä faksi.</p> <p>Huomautus: Multi Send -sovellus ei tue XPS-tulostustyyppiä. Käytä XPS-tyyppiä tavallisessa faksaamisessa.</p> <p>Onnistuuko faksien lähettäminen?</p>	Ongelma on ratkaistu.	Siirry vaiheeseen 2.
<p>Vaihe 2</p> <p>Lisää alkuperäinen asiakirja oikein.</p> <p>Lisää alkuperäinen asiakirja etupuoli ylöspäin lyhyt reuna edellä automaattiseen asiakirjansyöttölaitteeseen tai etupuoli alaspäin skannauslasin vasempaan yläkulmaan.</p> <p>Huomautus: Älä laita asiakirjansyöttölaitteen lokeroon postikortteja, valokuvia, kalvoja, valokuvapaperia tai mitään lehtileikkeiden kaltaisia pieniä tai ohuita alkuperäiskappaleita. Aseta ne skannaustasolle.</p> <p>Onnistuuko faksien lähettäminen?</p>	Ongelma on ratkaistu.	Siirry vaiheeseen 3.
<p>Vaihe 3</p> <p>Määritä pikavalintanumero oikein.</p> <ul style="list-style-type: none"> • Tarkista, että pikavalintanumero on määritetty haluamallesi puhelinnumerolle. • Valitse puhelinnumero manuaalisesti. <p>Onnistuuko faksien lähettäminen?</p>	Ongelma on ratkaistu.	Ota yhteyttä tekniseen tukeen .

Vastaanotetun faksin tulostuslaatu on huono

Toimi	Kyllä	Ei
<p>Vaihe 1</p> <p>Pyydä lähettäjästä</p> <ol style="list-style-type: none"> tarkistamaan, että alkuperäisen asiakirjan laatu on tyydyttävä lisäämään faksin tarkkuutta mahdollisuuksien mukaan. Lähetä faksi uudelleen. <p>Onko faksin tulostuslaatu tyydyttävä?</p>	Ongelma on ratkaistu.	Siirry vaiheeseen 2.

Toimi	Kyllä	Ei
<p>Vaihe 2 Vähennä tulevan faksin lähetysnopeutta.</p> <p>a Avaa web-selain ja kirjoita tulostimen IP-osoite selaimen osoitekenttään.</p> <p>Huomautuksia:</p> <ul style="list-style-type: none"> • Tulostimen IP-osoite näkyy sen tulostimen päänäytössä. IP-osoite on neljä pisteillä erotettua numerosarjaa, kuten 123.123.123.123. • Jos käytät välityspalvelinta, poista se tilapäisesti käytöstä, jotta verkkosivu latautuu oikein. • Tulostaa verkkoasetussivun tai valikkoasetussivut ja tarkistaa IP-osoitteen TCP/IP-osiosta. <p>b Napsauta Asetukset >Faksiasetukset >Analogiset faksiasetukset.</p> <p>c Valitse Enimmäisnopeus-valikossa jokin seuraavista:</p> <ul style="list-style-type: none"> • 2400 • 4800 • 9600 • 14400 • 33600 <p>d Valitse Lähetä ja lähetä faksi sitten uudelleen.</p> <p>Onko faksin tulostuslaatu tyydyttävä?</p>	Ongelma on ratkaistu.	Siirry vaiheeseen 3.
<p>Vaihe 3 Vaihda väriainekasetti. Kun näytössä lukee Väriaine vähissä [88.xy], vaihda väriainekasetti ja lähetä faksi uudelleen.</p> <p>Onko faksin tulostuslaatu tyydyttävä?</p>	Ongelma on ratkaistu.	Ota yhteyttä tekniseen tukeen .

Skanneriongelmien ratkaiseminen

- ”Skanneri ei vastaa” sivulla 294
- ”Skannaus epäonnistui” sivulla 295
- ”Skanneri ei sulkeudu” sivulla 295
- ”Skannaaminen kestää liian kauan tai aiheuttaa tietokoneen toimintahäiriön” sivulla 296
- ”Huono skannauslaatu” sivulla 296
- ”Osittainen asiakirja tai valokuvaskannaus” sivulla 297
- ”Skannaaminen tietokoneesta ei onnistu” sivulla 297

Skanneri ei vastaa

Toimi	Kyllä	Ei
<p>Vaihe 1 Tarkista, että tulostimessa on virta päällä.</p> <p>Onko tulostimeen kytketty virta?</p>	Siirry vaiheeseen 2.	Käynnistä tulostin.
<p>Vaihe 2 Tarkista, onko tulostinkaapeli kytketty kunnolla tulostimeen ja tietokoneeseen, tulostuspalvelimeen, lisälaitteeseen tai muuhun verkkolaitteeseen.</p> <p>Onko tulostinkaapeli kytketty pitävästi tulostimeen ja tietokoneeseen, tulostuspalvelimeen, lisälaitteeseen tai muuhun verkkolaitteeseen?</p>	Siirry vaiheeseen 3.	Kytke tulostinkaapeli pitävästi tulostimeen ja tietokoneeseen, tulostuspalvelimeen, lisälaitteeseen tai muuhun verkkolaitteeseen
<p>Vaihe 3 Tarkista, että virtajohto on kytketty tulostimeen ja oikein maadoitettuun pistorasiaan.</p> <p>Onko virtajohto on kytketty tulostimeen ja oikein maadoitettuun pistorasiaan?</p>	Siirry vaiheeseen 4.	Kytke virtajohto tulostimeen ja oikein maadoitettuun pistorasiaan.
<p>Vaihe 4 Tarkista, onko pistorasian virta katkaistu kytkimellä tai katkaisimella.</p> <p>Onko pistorasian virta katkaistu kytkimellä tai katkaisimella?</p>	Kytke virta kytkimellä tai palauta katkaisin.	Siirry vaiheeseen 5.
<p>Vaihe 5 Tarkista, onko tulostin kytketty ylijännitesuojaan, UPS-varavirtalaitteeseen tai jatkojohtoon.</p> <p>Onko tulostin kytketty ylijännitesuojaan, UPS-varavirtalaitteeseen tai jatkojohtoon.</p>	Kytke tulostimen virtajohto suoraan oikein maadoitettuun virtalähteeseen.	Siirry vaiheeseen 6.
<p>Vaihe 6 Tarkista toinen samaan pistorasiaan kytketty sähkölaite.</p> <p>Toimiiko toinen sähkölaite?</p>	Irrota toinen laite pistorasiasta ja kytke sitten tulostimeen virta. Jos tulostin ei toimi, kytke toinen laite uudelleen pistorasiaan ja siirry kohtaan 6.	Siirry vaiheeseen 7.
<p>Vaihe 7 Sammuta tulostin, odota noin 10 sekuntia ja käynnistä tulostin uudelleen.</p> <p>Toimivatko tulostin ja skanneri?</p>	Ongelma on ratkaistu.	Ota yhteyttä tekniseen tukeen .

Skannaus epäonnistui

Toimi	Kyllä	Ei
<p>Vaihe 1 Tarkista kaapeliliitännät. Varmista, että Ethernet- tai USB-kaapeli on kytketty kunnolla tietokoneeseen ja tulostimeen.</p> <p>Onko kaapelit kytketty kunnolla?</p>	Siirry vaiheeseen 2.	Liitä kaapelit oikein.
<p>Vaihe 2 Tarkista, onko tiedostonimi jo käytössä.</p> <p>Onko tiedostonimi jo käytössä?</p>	Vaihda tiedostonimi.	Siirry vaiheeseen 3.
<p>Vaihe 3 Tarkista, onko skannattava asiakirja tai valokuva auki toisessa sovelluksessa tai toisen käyttäjän käytössä.</p> <p>Onko skannattava asiakirja tai valokuva auki toisessa sovelluksessa tai toisen käyttäjän käytössä?</p>	Sulje skannattava tiedosto.	Siirry vaiheeseen 4.
<p>Vaihe 4 Tarkista, onko Liitä aikaleima- tai Korvaa aiemmin luotu tiedosto -valintaruutu valittuna kohteen määrittämissä.</p> <p>Onko Liitä aikaleima- tai Korvaa aiemmin luotu tiedosto -valintaruutu valittuna kohteen määrittämissä?</p>	Siirry vaiheeseen 5.	Valitse Liitä aikaleima- tai Korvaa aiemmin luotu tiedosto -valintaruutu kohteen määrittämissä.
<p>Vaihe 5 Vähennä Flash-asema-valikossa skannaustarkkuusasetuksia ja lähetä skannaustyö uudelleen.</p> <p>Onnistuuko työn skannaus?</p>	Ongelma on ratkaistu.	Siirry vaiheeseen 6.
<p>Vaihe 6 Tarkista skannausasetukset. Varmista Skannausnäytössä, että Sisältölaji- ja Lähde-asetukset sopivat skannattavalle asiakirjalle.</p> <p>Sopivatko Sisältölaji- ja Sisältölähde-asetukset skannattavalle asiakirjalle?</p>	Ongelma on ratkaistu.	Vaihda Sisältölaji- ja Sisältölähde-asetukset skannattavalle asiakirjalle sopiviksi?

Skanneri ei sulkeudu

Toimi	Kyllä	Ei
<p>Tarkista, onko skannausyksikössä esteitä.</p> <p>a Avaa skanneri nostamalla. b Poista kaikki mahdolliset esteet, jotka pitävät skannerin auki. c Laske skanneri paikalleen.</p> <p>Sulkeutuiko skannausyksikkö oikein?</p>	Ongelma on ratkaistu.	Ota yhteyttä tekniseen tukeen .

Skannaaminen kestää liian kauan tai aiheuttaa tietokoneen toimintahäiriön

Toimi	Kyllä	Ei
<p>Vaihe 1 Tarkista, häiritsevätkö muut sovellukset skannausta. Sulje kaikki tarpeettomat sovellukset.</p> <p>Kestääkö skannaaminen edelleen liian kauan tai aiheuttaako se tietokoneen toimintahäiriön?</p>	Siirry vaiheeseen 2.	Ongelma on ratkaistu.
<p>Vaihe 2 Valitse pienempi skannaustarkkuus.</p> <p>Kestääkö skannaaminen edelleen liian kauan tai aiheuttaako se tietokoneen toimintahäiriön?</p>	Ota yhteyttä tekniseen tukeen .	Ongelma on ratkaistu.

Huono skannauslaatu

Toimi	Kyllä	Ei
<p>Vaihe 1 Tarkista, onko näytössä virheilmoitus.</p> <p>Onko tulostimen näytössä virheilmoitus?</p>	Poista virheilmoitus.	Siirry vaiheeseen 2.
<p>Vaihe 2 Tarkista alkuperäisen asiakirjan laatu.</p> <p>Onko alkuperäisen asiakirjan laatu tyydyttävä?</p>	Siirry vaiheeseen 3.	Lisää tarkkuutta skannaustuloksen parantamiseksi.
<p>Vaihe 3 Puhdista skannaustaso ja asiakirjansyöttölaite puhtaalla, nukkaamattomalla ja vedellä kostutetulla liinalla.</p> <p>Onko skannaustaso puhdas?</p>	Siirry vaiheeseen 4.	Katso " Skannaustason puhdistaminen " sivulla 209.
<p>Vaihe 4 Tarkista asiakirjan tai valokuvan sijainti. Varmista, että asiakirja tai valokuva on asetettu etupuoli alaspäin skannauslasin vasempaan yläkulmaan.</p> <p>Onko asiakirja tai valokuva asetettu oikein?</p>	Siirry vaiheeseen 5.	Aseta asiakirja tai valokuva skannaustason vasempaan yläkulmaan skannattava puoli alaspäin.
<p>Vaihe 5 Lähetä tulostustyö ja tarkista, onko tulostuslaatuongelmia.</p> <ul style="list-style-type: none"> Säädä Eco-Mode-asetuksia Yleiset asetukset -valikossa Lisää väriaineen tummuutta Kopioi-valikossa. Kun tuloste jää vaaleaksi, vaihda väriainekasetti. <p>Onko tulostuslaatu tyydyttävä?</p>	Siirry vaiheeseen 6.	Katso " Tulostuslaatuongelmat " sivulla 267.

Toimi	Kyllä	Ei
<p>Vaihe 6 Lisää tarkkuutta skannaustuloksen parantamiseksi.</p> <p>Paransiko tarkkuuden lisäksi tulosteen laatua?</p>	Ongelma ratkaistu.	Siirry vaiheeseen 7.
<p>Vaihe 7 Tarkista skannausasetukset. Varmista Skannaa-näytössä, että Sisältölaji- ja Lähde-asetukset sopivat skannattavalle asiakirjalle.</p> <p>Sopivatko Sisältölaji- ja Sisältölähde-asetukset skannattavalle asiakirjalle?</p>	Ota yhteyttä tekniseen tukeen .	Vaihda Sisältölaji- ja Sisältölähde-asetukset skannattavalle asiakirjalle sopiviksi?

Osittainen asiakirja tai valokuvaskannaus

Toimi	Kyllä	Ei
<p>Tarkista asiakirjan tai valokuvan sijainti. Varmista, että asiakirja tai valokuva on asetettu etupuoli alaspäin skannauslasin vasempaan yläkulmaan.</p> <p>Onko asiakirja tai valokuva asetettu oikein?</p>	Ota yhteyttä tekniseen tukeen .	Aseta asiakirja tai valokuva skannaustason vasempaan yläkulmaan skannattava puoli alaspäin.

Skannaaminen tietokoneesta ei onnistu

Toimi	Kyllä	Ei
<p>Vaihe 1 Varmista ennen skannausta, että tulostin on päällä ja tulostimen näytössä lukee Valmis.</p> <p>Näkyykö teksti Valmis ennen työn skannaamista?</p>	Siirry vaiheeseen 3.	Siirry vaiheeseen 2.
<p>Vaihe 2 Sammuta tulostin, odota noin 10 sekuntia ja käynnistä tulostin uudelleen.</p> <p>Onko tulostimen näytössä virheilmoitus?</p>	Poista virheilmoitus.	Siirry vaiheeseen 3.
<p>Vaihe 3 Tarkista, että tulostimen ja tulostuspalvelimen välillä olevat kaapelit on liitetty kunnolla. Lisätietoja on tulostimen asennusohjeissa.</p> <p>Onko tulostimen ja tulostuspalvelimen välillä olevat kaapelit liitetty kunnolla?</p>	Ota yhteyttä tekniseen tukeen .	Kiinnitä kaapeli kunnolla.

Aloituspäätöksen sovellusten ongelmien ratkaiseminen

Sovellusvirhe tapahtui

Toimi	Kyllä	Ei
<p>Vaihe 1 Tarkista asiaan liittyvät tiedot järjestelmälokista.</p> <p>a Avaa web-selain ja kirjoita tulostimen IP-osoite selaimen osoitekenttään. Jos et tiedä tulostimen IP-osoitetta, voit:</p> <ul style="list-style-type: none"> Tulostimen IP-osoite näkyy sen aloitusnäytössä. Tulostaa verkkoasetussivun tai valikkoasetussivut ja tarkistaa sitten IP-osoitteen TCP/IP-osiosta. <p>Huomautus: IP-osoite on neljä pisteillä erotettua numerosarjaa, kuten 123.123.123.123.</p> <p>b Valitse Asetukset > Sovellukset > Sovellusten hallinta > Järjestelmä-välilehti > Loki.</p> <p>c Valitse sovelluksen tila Suodin-valikosta.</p> <p>d Valitse Sovellus-valikosta sovellus ja valitse sen jälkeen Lähetä.</p> <p>Tuleeko lokiin virheilmoitus?</p>	Siirry vaiheeseen 2.	Ota yhteyttä tekniseen tukeen .
<p>Vaihe 2 Selvitä virhe. Toimiiko sovellus?</p>	Ongelma on ratkaistu.	Ota yhteyttä tekniseen tukeen .

Embedded Web Server ei avaudu

Toimi	Kyllä	Ei
<p>Vaihe 1 Tarkista, että tulostimen IP-osoite on oikea. Näytä tulostimen IP-osoite:</p> <ul style="list-style-type: none"> Tulostimen päänäytössä: TCP/IP-osiosta Verkko/portit-valikossa tulostamalla verkkoasetussivun tai valikkoasetussivun ja etsimällä TCP/IP-osion <p>Huomautus: IP-osoite on neljä pisteillä erotettua numerosarjaa, kuten 123.123.123.123.</p> <p>Onko tulostimen IP-osoite oikea?</p>	Siirry vaiheeseen 2.	Kirjoita web-selaimen osoiteriville tulostimen oikea IP-osoite. Huomautus: Verkkoasetuksista riippuen sinun pitää ehkä kirjoittaa https:// eikä http:// ennen tulostimen IP-osoitetta, jotta pääset Embedded Web Server -sovellukseen.
<p>Vaihe 2 Tarkista, että tulostimessa on virta päällä. Onko tulostimessa virta päällä?</p>	Siirry vaiheeseen 3.	Käynnistä tulostin.
<p>Vaihe 3 Tarkista, että verkkoyhteys toimii. Toimiiko verkkoyhteys?</p>	Siirry vaiheeseen 4.	Ota yhteys järjestelmätukeen.

Toimi	Kyllä	Ei
<p>Vaihe 4</p> <p>Tarkista, että kaapelit on liitetty tukevasti tulostimeen ja tulostuspalvelimeen. Lisätietoja on tulostimen asennusohjeissa.</p> <p>Onko kaapelit liitetty tukevasti tulostimeen ja tulostinpalvelimeen?</p>	Siirry vaiheeseen 5.	Kiinnitä kaapeli tukevammin.
<p>Vaihe 5</p> <p>Poista välityspalvelimet tilapäisesti käytöstä.</p> <p>Huomautus: Välityspalvelimet voivat estää käytön tai rajoittaa tiettyjen web-sivustojen käyttöä. Tämä koskee myös Embedded Web Server -sovellusta.</p> <p>Onko välityspalvelimet poistettu käytöstä?</p>	Siirry vaiheeseen 6.	Ota yhteys järjestelmätukeen.
<p>Vaihe 6</p> <p>Siirry uudelleen Embedded Web Server -sovellukseen kirjoittamalla oikea IP-osoite osoitekenttään.</p> <p>Avautuiko Embedded Web Server?</p>	Ongelma on ratkaistu.	Ota yhteyttä tekniseen tukeen .

Yhteyden ottaminen tekniseen tukeen

Kun soitat tekniseen tukeen, valmistaudu kertomaan ongelma, tulostimen näytössä näkyvä virheilmoitus ja vianmääritysvaiheet, joiden avulla olet jo yrittänyt ratkaista ongelman.

Lisäksi sinun on tiedettävä tulostimen malli, palvelutunnistenumero tai pikahuoltokoodi. Tiedot ovat tulostimen yläetukannen sisäpuolella tai tulostimen takana. Palvelutunnistenumero on kerrottu myös valikkoasetussivulla.

Lisätietoja on Dellin tukisivustossa osoitteessa www.dell.com/support/printers.

Liite

Dellin tekninen tukipalvelukäytäntö

Teknisen tukihenkilön tekninen tuki edellyttää, että asiakas auttaa vianmäärityksessä ja osallistuu siihen. Tekninen tukipalvelu palauttaa käyttöjärjestelmän, sovellusohjelmiston ja laitteisto-ohjaimien alkuperäisen kokoonpanon, jossa Dell on ne toimittanut, sekä tarkistaa tulostimen ja kaikkien Dellin asentamien laitteiden asianmukaisen toiminnan. Teknisen tukihenkilön tukipalvelujen lisäksi käytettävissä on Dellin tekninen tukisivusto. Teknisiä lisätukivaihtoehtoja saattaa olla käytettävissä lisämaksusta.

Dell tuottaa tulostimia ja Dellin asentamia ohjelmistoja ja lisälaitteita varten rajoitettuja teknisiä tukipalveluja. Alkuperäinen valmistaja tuottaa muiden valmistajien ohjelmistojen ja lisälaitteiden tukipalvelut. Tämä koskee myös tuotteita, jotka on toimittanut Software Peripherals (DellWare), ReadyWare ja Custom Factory Integration (CFI/DellPlus)

Dellin yhteystiedot

Voit käyttää Dellin tukisivustoa osoitteessa www.dell.com/support/printers.

Voit ottaa Delliin sähköisesti yhteyttä seuraavissa sivustoissa:

- Web-sivusto
 - www.dell.com/
 - www.dell.com/ap/ (vain Aasian/Tyynenmeren maat)
 - www.dell.com/jp/ (vain Japani)
 - www.euro.dell.com (vain Eurooppa)
 - www.dell.com/la/ (Latinalainen Amerikka ja Karibianmeren maat)
 - www.dell.ca (vain Kanada)
- Nimetön tiedostonsiirtoprotokolla (FTP)
 - [ftp.dell.com](ftp://ftp.dell.com)

Kirjaudu käyttäjänimellä "anonymous", ja käytä salasananana omaa sähköpostiosoitettasi.
- Elektroninen tukipalvelu
 - mobile_support@us.dell.com
 - support@us.dell.com
 - la-techsupport@dell.com (vain Latinalainen Amerikka ja Karibianmeren maat)
 - apsupport@dell.com (vain Aasian/Tyynenmeren maat)
 - support.jp.dell.com (vain Japani)
 - support.euro.dell.com (vain Eurooppa)
- Elektroninen avainasiakaspalvelu
 - apmarketing@dell.com (vain Aasian/Tyynenmeren maat)
 - sales_canada@dell.com (vain Kanada)

Takuu ja palautusoikeus

Dell Inc. ("Dell") valmistaa laitteistotuotteensa osista ja komponenteista, jotka ovat uusia tai uuden veroisia alalla hyväksytyjen käytäntöjen mukaisesti. Lisätietoja Dellin tulostimelle myöntämästä takuusta on *Tuotetieto-oppaassa*.

Hakemisto

Numerot

- 250 arkin lokero
 - asentaminen 41
- 250 arkin lokeron asentaminen 41
- 550 arkin lokero
 - asentaminen 41
- 550 arkin lokeron asentaminen 41

[

- [x] paperitukos, avaa etuluukku. [20y.xx] 228
- [x]paperitukos, avaa lokero [x]. [24y.xx] 233
- [x] paperitukos, avaa takaluukku. [20y.xx] 226
- [x] paperitukos, poista kaikki sivut vastaanottoalustalta. Jätä paperi alustalle. [45y.xx] 234
- [x]paperitukos, poista lokero 1 ja tyhjennä kaksipuolisyksikkö. [23y.xx] 231
- [x]paperitukos, tyhjennä käsinsyöttölokero. [25y.xx] 232
- [x]-sivutukos, avaa automaattisen syöttölaitteen yläkansi. [28y.xx] 225
- [x] sivutukos, tyhjennä vakioalusta. [20y.xx] 226

A

- aihe- ja viestitiedot
 - lisääminen sähköpostiin 96
- AirPrint
 - käyttäminen 75
- Ajasta virransäästötilat
 - käyttäminen 202
- ajastettujen virransäästötilojen avulla 202
- Aktiivinen NIC -valikko 141
- alkuperäinen koko
 - skannausasetukset 127
 - sähköpostiasetukset 98
- aloitusnäyttö
 - kuvakkeiden näyttäminen 20
 - kuvakkeiden piilottaminen 20
 - mukauttaminen 20

- aloitusnäytön kuvakkeet
 - näyttäminen 20
 - piilottaminen 20
- aloitusnäytön painikkeet ja kuvakkeet
 - kuvaukset 16
- aloitusnäytön painikkeiden ja kuvakkeiden käyttäminen 16
- aloitusnäytön sovellukset
 - asetusten määrittäminen 21
 - paikallistaminen, tietojen 21
- Alustamaton flash-muisti [53] 253
- AppleTalk-valikko 146
- Asenna puuttuva tai vastaamaton kasetti uudelleen [31.xy] 249
- Asenna puuttuva tai vastaamaton kuvayksikkö uudelleen [31.xy] 250
- asentaminen, faksin
 - digitaalinen puhelinpalvelu 108
 - DSL-yhteys 106
 - maa- tai aluekohtainen laiteasennus 109
 - tavallinen puhelinlinjaliitäntä 102
 - VoIP-yhteys 107
- asettaminen, Horrostilan aikakatkaisu 202
- asetukset
 - 250 arkin lokero, asentaminen 41
 - 550 arkin lokero, asentaminen 41
 - laiteohjelmakortit 26
 - muistikortit 26
 - muistikortti 28
 - sisäinen sovellusportti, asentaminen 31
 - tulostimen kiintolevy, asentaminen 38
 - tulostimen kiintolevy, irrottaminen 40
- asetukset, kopioi-näyttö
 - kop. lähde 90
 - skaalaa 91
- asetukset, kosketusnäyttö
 - kopio 91
 - sähköposti 97, 99
- Asetukset-valikko 186
- asetus
 - TCP/IP-osoite 143

- asetusten määrittäminen
 - tarvikeilmoitukset, huoltopaketti 221
 - tarvikeilmoitukset, kuvayksikkö 221
 - tarvikeilmoitukset, väriainekasetti 221
- Asiakirjansyöttölaite
 - kopioiminen sen avulla 81
- asiakirjansyöttölaitteen erotinrulla tilaaminen 211
- asiakirjan tulostaminen 73
- asiakirjat, tulostaminen
 - Macintoshissa 73
 - Windowsissa 73

C

- Card Copy
 - asennus 21

D

- Dell-mobiilitulostus
 - käyttäminen 76
- digitaalinen puhelinpalvelu
 - faksimääritykset 108
- DSL (Digital Subscriber Line)
 - faksimääritykset 106
- DSL-suodatin 106

E

- Eco Mode -tilan asetukset 199
- Ei tuettu lisäkortti paikassa [x] [55] 253
- Embedded Web Server
 - avaaminen 13, 19
 - faksin kohdepikavalinnan luominen 117
 - faksin käyttöönottoasetukset 101
- FTP-pikavalintojen luominen 123
- käyttäminen 13
- luottamuksellisen tulostuksen
 - asetusten muuttaminen 78
- ongelma käyttämisessä 298
- osien tilan määrittäminen 210
- skannaaminen tietokoneeseen
 - käyttämällä 125

sähköpostihälytysten
 asentaminen 221
 sähköpostin pikavalintojen
 luominen 94
 toiminnot 13
 tulostustarvikkeiden tilan
 määrittäminen 210
 Embedded Web Server ei
 avaudu 298
 Embedded Web Serverin avulla 13
 Embedded Web Server -palvelun
 käyttäminen 19
 emolevy
 avaaminen 26
 epätasainen tulostusjälki 273
 epätasainen tummuus 284
 eri paperikoot, kopioiminen 84
 erotinsivujen lisääminen kopioiden
 väliin 87
 Ethernet-asennus
 valmisteleminen 45
 Ethernet-liitäntä 44
 Ethernet-verkko
 valmisteleminen tulostamiseen
 Ethernet-verkossa 45
 Etäkäyttöpaneeli
 asennus 24

F

faksaaminen
 faksien pysäyttäminen 119
 faksien välitys 120
 faksilokin näyttäminen 118
 faksimääritykset 101
 faksin lähettäminen
 ajoitetusti 116
 faksin lähetysnimen
 asettaminen 113
 faksinumeron asettaminen 113
 faksin vaalentaminen tai
 tummentaminen 118
 faksityön peruuttaminen 119
 lähettäminen käyttämällä
 tulostimen ohjauspaneelia 114
 lähetys 115, 116
 pikavalintojen luominen
 ohjauspaneelistä 117
 pikavalintojen luominen
 upotetussa web-
 palvelimessa 117
 päiväyksen ja ajan
 määrittäminen 114

roskafaksien estäminen 119
 tarkkuuden muuttaminen 118
 tulostimen määrittäminen
 noudattamaan kesäaikaa 114
 tunnusäänipalvelu 113
 faksauksen vianmääritys
 faksien lähettäminen onnistuu
 mutta vastaanottaminen ei 291
 faksien vastaanottaminen
 onnistuu mutta lähettäminen
 ei 292
 faksin lähettäminen tai
 vastaanottaminen ei
 onnistu 289
 soittajan tunnus ei näy 288
 vastaanotetun faksin tulostuslaatu
 on huono 292
 faksausnäyttö
 lisäasetukset 122
 Faksiasemalla ei ole nimeä. Ota
 yhteys järjestelmänvalvojaan. 242
 Faksiasemalla ei ole numeroa. Ota
 yhteys järjestelmänvalvojaan. 243
 faksiasetukset
 sisältölaji 120
 sisältölähde 120
 sivun asetukset 121
 skan. esikatselu 122
 tarkkuus 121
 tummuus 121
 viivästetty lähetys 121
 faksien pysäyttäminen 119
 faksien välitys 120
 faksi- ja sähköpostitoiminnot
 asennus 288
 faksi- ja sähköpostitoimintoja ei ole
 määritetty 288
 faksi- ja sähköpostitoimintojen
 määrittäminen 288
 faksiloki
 tarkasteleminen 118
 faksilokin näyttäminen 118
 Faksimusti täynnä 242
 faksimääritykset
 digitaalinen puhelinpalvelu 108
 DSL-yhteys 106
 maa- tai aluekohtainen
 laiteasennus 109
 tavallinen puhelinlinjaliitäntä 102
 VoIP 107

faksin kohdepikavalinnan luominen
 Embedded Web Serverin
 avulla 117
 faksin käyttöönottoasetukset 101
 Embedded Web Serverin
 avulla 101
 faksin lähettäminen 115
 osoitteiston avulla 116
 pikavalintojen avulla 115
 faksin lähettäminen
 ajastettuna 116
 faksin lähettäminen osoitekirjan
 avulla 116
 faksin lähettäminen tulostimen
 ohjauspaneelin avulla 114
 faksin lähetysnimen
 asettaminen 113
 faksin nimi, asetus 113
 faksinumero, asetus 113
 faksinumeron asettaminen 113
 Faksiosio ei käytettävissä. Ota
 yhteys järjestelmänvalvojaan. 242
 Faksipalvelimen Muotoon-kohtaa ei
 määritetty. Ota yhteys
 järjestelmänvalvojaan. 242
 faksiportit 44
 Faksitila (Analogiset faksiasetukset)
 -valikko 165
 flash-asema
 tulostaminen 74
 flash-asetat
 tuetut tiedostotyytit 76
 Flash-asema-valikko 182
 Flash-muisti ei riitä resurssien
 tallennukseen [52] 248
 Flash-muisti on viallinen [51] 241
 fonttimalliluettelo
 tulostaminen 79
 fonttinäyteluettelon
 tulostaminen 79
 FTP
 FTP-asetukset 127
 FTP-asetukset
 FTP 127
 lisäasetukset 129
 FTP-asetukset-valikko 178
 FTP-näyttö
 lisäasetukset 92
 FTP-osoite
 pikavalintojen luominen
 ohjauspaneelistä 124

FTP-osoite, skannataan kohteeseen
ohjauspaneelin avulla 124
pikavalintanumeron avulla 124
FTP-pikavalintojen luominen
Embedded Web Serverin
avulla 123

H

haihtuvuus,
julistus 204
haihtuvuusjulistus 204
hakemistoluettelo
tulostaminen 79
hakemistoluettelon
tulostaminen 79
Henkilökohtainen PIN-koodi
-menetelmä
käyttäminen 47
Hiljainen tila 200
HTML-valikko 196
huoltopaketti
tilaaminen 211
Huoltopaketti erittäin vähissä, [x]
sivuja jäljellä arviolta [80.xy] 246
Huoltopaketti vähenemässä
[80.xy] 246
Huoltopaketti vähissä [80.xy] 246

I

Ilmoitus
sähköpostiasetukset 97
IP-osoite, tulostin
löytäminen 19
IPv6-valikko 144

J

Jonkin muun valmistajan kuin Dellin
[tarviketyyppi], katso käyttöopas
[33.xy] 247
Jos aloitat työn alusta, sulje
skannaustason kansi ja lisää
alkuperäiset asiakirjat [2yy.xx] 241
Jotkin pidossa olevat työt
menetettiin 251
julkaisut
sijainti 9
jäljellä olevien sivujen määrä
arvio 210
Järjestelmänvalvoja on poistanut
skannerin käytöstä [840.01] 251

K

kaapeleiden kytkeminen 44
kaapelit
Ethernet 44
USB 44
kaksipuolisuus 85
kalvot
asettaminen, monisyöttölaite 55
kopiointi 82
vihjeitä 64
kartonki
asettaminen, monisyöttölaite 55
vihjeitä 65
kelpaamaton paperi 67
kesäaika, asettaminen 114
kierrätys
Dell-tuotteet 203
kiintolevyn muistin
tyhjentäminen 205
kirjekuoret
asettaminen, monisyöttölaite 55
käyttöä koskevia vihjeitä 64
kirjekuorten käyttövihjeitä 64
kirjelomake
asettaminen, monisyöttölaite 55
kopiointi 83
käyttöä koskevia vihjeitä 64
kirkkauden säätäminen
Embedded Web Server 203
tulostimen käyttöpaneeli 203
Kokoonpano muuttui, joitakin
pidossa olevia töitä ei palautettu
[57] 241
kopioiden lajittelu 87
kopiointi
asiakirjansyöttölaitteen avulla 81
eri kokoisena 83
eri paperikoot 84
erotinsivujen lisääminen
kopioiden väliin 87
kirjelomakkeelle 83
kopioiden lajittelu 87
kopiointityön peruuttaminen 90
laadun säätäminen 86
lokeron valitseminen 84
mukautettu työ 88
paperin molemmille puolille
(kaksip.) 85
peittokuvan lisääminen 90
pienentäminen 86
piirtoheitinkalvoille 82
pikakopio 81
skannaustason avulla 82
suurentaminen 86
useita sivuja yhdelle arkille 88
valokuvat 82
ylä- tai alatunnisteen
lisääminen 89
kopiointi eri paperikoissa 84
kopiointi paperin kummallekin
puolelle (kaksip.) 85
kopiointi piirtoheitinkalvoille 82
kopiointi valitun lokeron
paperille 84
kopiointivianmääritys
heikko kopiointilaatu 285
huono skannauslaatu 296
kopiokone ei vastaa 285
osittainen asiakirja tai
valokopio 287
skanneri ei sulkeudu 285, 295
kopiointiasetukset
Kopiomäärä 91
lajittelu 91
sivut (kaksipuolisuus) 91
tall. pikavalintana 92
tummuus 91
Kopiointiasetukset-valikko 161
kopiointilaadun muuttaminen 86
kopiointilaatu
säätäminen 86
kopiointinäyttö
asetukset 90, 91
sisältölaji 91
sisältölähde 91
kopiointityö, peruuttaminen
asiakirjansyöttölaitteen avulla 90
skannaustason avulla 90
Kopiomäärä
kopiointiasetukset 91
kopion pienentäminen 86
kopion suurentaminen 86
Korvaava paperikoko -valikko 134
kosketusnäyttö
yksikkö 18
kosketusnäytön painikkeiden
avulla 18
kuvakkeiden näyttäminen
aloitusnäytössä 20
kuvakkeiden piilottaminen
aloitusnäytössä 20
Kuva-valikko 197

kuvayksikkö
 tilaaminen 211
 vaihtaminen 213
 Kuvayksikkö erittäin vähissä, [x]
 sivuja jäljellä arviolta [84.xy] 243
 Kuvayksikkö vähenemässä
 [84.xy] 243
 Kuvayksikkö vähissä [84.xy] 243
 käytettävissä olevat sisäiset
 lisälaitteet 26
 käyttöpaneeli, tulostin 15
 Lepo-painikkeen merkkivalo 15
 merkkivalo 15

L

Laatu-valikko 189
 laiteohjelmakortti 26
 lajittelu
 kopiointiasetukset 91
 Langaton-valikko 145
 langaton verkko
 määritystiedot 45
 langattoman verkon asetukset
 Embedded Web Serverin
 avulla 48
 Lepotila
 säätäminen 201
 lepotilan säätäminen 201
 levyn pyyhintä 205
 Levy on alustettava, jotta sitä voi
 käyttää tässä laitteessa. 242
 Levy täynnä 62 241
 Liian monta flash-muistia asennettu
 [58] 252
 Liian monta lokeroa liitetty
 [58] 252
 linjasuodatin 106
 lisäasetukset
 faksaaminen 122
 FTP 92
 FTP-asetukset 129
 lisäasetukset, kosketusnäyttö
 sähköposti 99
 lisäkortin asentaminen 29
 lisäkortti
 asentaminen 29
 lisävarusteet, lisääminen
 tulostinohjain 43
 Lisävarusteiden asentaminen
 Asennusjärjestys 41
 lisävarusteiden lisääminen
 tulostinohjain 43

Lisää [paperilähde] [mukautettu
 merkkijono] [paperin suunta] 245
 Lisää [paperilähde] [mukautetun
 lajin nimi] [paperin suunta] 244
 Lisää [paperilähde] [paperikoko]
 [paperin suunta] 245
 Lisää [paperilähde] [paperilaji]
 [paperikoko] [paperin suunta] 245
 Lisää käsinsyöttöaukkoon
 [mukautettu merkkijono] [paperin
 suunta] 246
 Lisää käsinsyöttöaukkoon
 [mukautetun lajin nimi] [paperin
 suunta] 245
 Lisää käsinsyöttöaukkoon
 [paperikoko] [paperin suunta] 246
 Lisää käsinsyöttöaukkoon
 [paperilaji] [paperikoko] [paperin
 suunta] 246
 lisääminen
 lokerot 50
 monisyöttölaite 55
 lisääminen vakioalustaan 50
 lisääminen valinnaiseen
 alustaan 50
 lokeroiden erottaminen 61, 62
 lokeroiden yhdistäminen 61, 62
 lokerot
 erottaminen 61, 62
 lisääminen 50
 yhdistäminen 61, 62
 Lomakkeet ja suosikit
 asennus 21
 lomakkeiden ja suosikkien
 käyttäminen 73
 Lomakkeiden tulostaminen 73
 Luottamuksellinen tulostus -
 valikko 151
 luottamukselliset tiedot
 tietojen turvaaminen 207
 luottamukselliset tulostustyöt 77
 tulostaminen Macintoshissa 78
 tulostaminen Windowsissa 78
 luottamukselliset työt
 tulostusasetusten
 muuttaminen 78
 luottamuksellisten ja muiden
 pidossa olevien töiden
 tulostaminen
 Macintosh-tietokoneesta 78
 Windowsissa 78

lähetä muod.
 skannausasetukset 128
 sähköpostiasetukset 98

M

mobiililaitte
 tulostaminen 75, 76
 Modeemiin ei liitetty analogista
 puhelinlinjaa, faksi ei käytössä. 247
 Monimutkainen sivu, kaikki tiedot
 eivät ehkä tulostuneet [39] 241
 monisyöttölaite
 lisääminen 55
 Monisyötön asetus -valikko 134
 muisti
 tulostimeen asennetut tyypit 204
 Muisti ei riitä, joitakin pidossa
 olevia töitä ei palauteta [37] 244
 Muisti ei riitä. Jotkin pidossa olevat
 työt poistettiin [37] 244
 Muisti ei riitä flash-muistin
 eheytykseen [37] 244
 Muisti ei riitä resurssien
 tallennustoimintoon [35] 244
 Muisti ei riitä työn lajitteluun
 [37] 244
 muistikortti 26
 asentaminen 28
 vianmääritys 257
 Muisti täynnä, fakseja ei voi
 lähettää 247
 Muisti täynnä, fakseja ei voi
 tulostaa 247
 Muisti täynnä [38] 247
 Mukautettu laji [x]
 mukautetun nimen luominen 61
 paperilajin muuttaminen 62
 mukautettu nimi
 asetusten määrittäminen 62
 mukautetun nimen luominen
 paperilaji 61
 mukautetun paperilajin nimi
 määrittäminen 62
 Mukautetut lajit -valikko 139
 Mukautetut nimet -valikko 139
 Mukautetut skannauskoot -
 valikko 139
 Multi Send
 asennus 23
 profiiliin lisääminen 23
 Muokkaa suojausmäärityksiä -
 valikko 149

Muuta [paperilähde]-asetukseksi [mukautettu merkkijono], lisää [suunta] 239
 Muuta [paperilähde]-asetukseksi [paperikoko] lisää [suunta] 239
 Muuta [paperilähde]-asetukseksi [paperilaji] [paperikoko], lisää [suunta] 240
 Muuta [paperilähde]-kohdan asetukseksi [mukautetun lajin nimi], lisää [suunta] 239
 Muut suojausasetukset - valikko 150
 MyShortcut-pikavalinnat tietoja 22
 määrittysten tuonti Embedded Web Serverin avulla 25
 määrittysten vienti Embedded Web Serverin avulla 25
 määrittystiedot langaton verkko 45

N

nitojan kasetin vaihtaminen 216
 nitojan kasetti vaihtaminen 216
 näyttö, tulostimen ohjauspaneeli 15
 kirkkauden säätäminen 203
 näytön kirkkauden säätäminen 203
 näytön vianmääritys tulostimen näyttö on tyhjä 255

O

ohjattu langaton asennustoiminto käyttäminen 46
 ohjelmisto Tarvikkeiden tilausapuohjelma 210
 Tilailmoitus 220
 Tilantarkkailukeskus 220
 Ohje-valikko 197
 Oletuslähde-valikko 131
 osat tarkistaminen Embedded Web Serverin avulla 210
 tarkistaminen tulostimen ohjauspaneelistä 210
 tilan tarkistaminen 210

osien ja tarvikkeiden tilan tarkistaminen 210
 osien tila tarkistaminen 210
 osoitteiston avulla 96
 faksin lähettäminen 116

P

painikkeet, kosketusnäyttö käyttäminen 18
 painikkeet, tulostimen ohjauspaneeli 15
 painonäppäinmenetelmä käyttäminen 47
 Palauta pidossa olevat työt? 250
 paperi asettaminen, monisyöttölaite 55
 eri koot, kopioiminen 84
 esipainetut lomakkeet 67
 kelvoton 67
 kirjelomake 67
 ominaisuudet 66
 säilyttäminen 68
 tallentaminen 88
 Universal-kokoasetus 50
 uusiopaperi 68
 valitseminen 67
 paperikoko asetus 50
 Paperikoko/-laji -valikko 131
 paperikoon määrittäminen 50
 paperilaji asetus 50
 paperilajin määrittäminen 50
 paperilajit lisäämispaikka 70
 tulostimen tukemat 70
 Paperin asettaminen -valikko 137
 Paperin laatu -valikko 134
 paperin painot tulostimen tukemat 70
 Paperin paino -valikko 136
 paperinpysäytin, käyttäminen 60
 paperinsyötön vianmääritys ilmoitus ei poistu tukoksen poistamisen jälkeen 259
 paperin säästäminen 88
 paperin valinta 67
 Paperi on vaihdettava 248
 paperitukokset välttäminen 223
 paperitukokset, poistaminen automaattisen syöttölaitteen yläkannessa 225
 etuluukussa 228
 kaksipuolisen tulostusyksikön alueella 231
 käsinsyöttölokerossa 232
 lokerossa [x] 233
 nitojan luukussa 234
 takaluukussa 226
 viimeistelijän takaluukussa 234
 viimeistelijän vakioalustalla 226
 viimeistelijän vastaanottoalusta 234
 Paperitukosten välttäminen 223
 PCL-emulointi-valikko 193
 PDF-valikko 192
 pidossa olevat työt 77
 tulostaminen Macintoshissa 78
 tulostaminen Windowsissa 78
 pikavalinnat, luominen faksikohde 117
 FTP-kohde 123
 FTP-osoite 124
 sähköposti 94
 pikavalintanumeron avulla skannaus FTP-osoitteeseen 124
 pikavalintojen avulla faksin lähettäminen 115
 Poista paperi vakiovastaanottoalustalta 248
 Poista viallinen levy [61] 248
 portin asetukset asetusten määrittäminen 48
 portin asetusten määrittäminen 48
 PostScript-valikko 193
 puhdistaminen skannaustaso 209
 tulostimen ulkopuoli 208
 puhelinjakaja 107
 puheposti asennus 102
 pysyvä muisti 204
 tyhjentäminen 205
 pysyvän muistin tyhjentäminen 205
 Pyyhi väliaikaiset datatiedostot - valikko 151
 päivämäärä ja aika, faksi asetus 114
 Päiväyksen ja ajan asettaminen 152

R

raportit
 tarkasteleminen 221
 Raportit-valikko 140
 Rinnakkaisportti [x] ei käytössä [56] 248
 RJ-11-sovitin 109
 roskafaksien estäminen 119

S

Sarjaportti [x] ei käytössä [56] 251
 sarjatulostuksen määrittäminen 49
 sarjatulostus
 asennus 49
 siirrettävä muisti 204
 tyhjentäminen 204
 siirrettävän muistin
 tyhjentäminen 204
 Sisäinen sovellusportti
 asentaminen 31
 portin asetusten muuttaminen 48
 vianmääritys 258
 sisäisen sovellusportin
 asentaminen 31
 sisäiset lisälaitteet 26
 sisältö
 sähköpostiasetukset 98
 sisältölaji
 faksiasetukset 120
 sähköpostiasetukset 98
 sisältölähte
 faksiasetukset 120
 sähköpostiasetukset 98
 sivulla on aukkoja 282
 sivulla on juovia 282
 sivulla on pystyaukkoja 282
 sivun asetukset
 faksiasetukset 121
 skannausasetukset 128
 sähköpostiasetukset 99
 sivut (kaksipuolisuus)
 kopiointiasetukset 91
 skan. esikatselu
 faksiasetukset 122
 skannausasetukset 129
 skannaaminen
 flash-asemasta 127
 FTP-osoitteeseen 124
 pikakopio 81
 tietokoneeseen Embedded Web
 Server -palvelimella 125

skannaaminen flash-asemaan 127
 skannaaminen tietokoneeseen 126
 Embedded Web Serverin
 avulla 125
 Skannaa tietokoneeseen
 asennus 126
 Skannaa verkkoon
 asennus 23
 käyttäminen 123
 skannauksen vianmääritys
 osittainen asiakirja tai
 valokuvaskannaus 297
 skannaaminen kestää liian kauan
 tai aiheuttaa tietokoneen
 toimintahäiriön 296
 skannaaminen tietokoneesta ei
 onnistu 297
 skanneri ei sulkeudu 285, 295
 työn skannaus epäonnistui 295
 skannausasetukset
 alkuperäinen koko 127
 lähetä muod. 128
 sivun asetukset 128
 skan. esikatselu 129
 tall. pikavalintana 127
 tarkkuus 128
 tiedostonimi 127
 tummuus 127
 skannaus FTP-osoitteeseen
 ohjauspaneelin avulla 124
 osoitteiston avulla 124
 pikavalintanumeron avulla 124
 pikavalintojen luominen
 tietokoneessa 123
 skannausnäyttö
 sisältölaji 128
 sisältölähte 128
 skannaustaso
 kopioiminen sen avulla 82
 puhdistaminen 209
 skanneri
 automaattinen
 asiakirjansyöttölaite 14
 skannaustaso 14
 toiminnot 14
 skanneri ei vastaa 294
 Skannerin automaattisen
 syöttölaitteen kansi auki 251
 Skannerin tukos, poista juuttuneet
 alkuperäiset asiakirjat skannerista
 [2yy.xx] 251

Skannerin tukos, poista kaikki
 alkuperäiset asiakirjat skannerista
 [2yy.xx] 251
 Skanneri on poistettu käytöstä. Ota
 yhteyttä järjestelmänvalvojaan, jos
 ongelma ei poistu. [840.02] 251
 SMTP-asetukset-valikko 148
 SMTP-palvelinta ei ole määritetty.
 Ota yhteys
 järjestelmänvalvojaan. 251
 sovellukset
 aloitusnäyttö 21
 toiminta 20
 sovitinliitin 109
 Sulje etuluukku 240
 Sulje takaluukku 240
 Sulje viimeistelijän takaluukku 240
 Suojatarkistusloki-valikko 152
 suojaus
 luottamuksellisen tulostuksen
 asetusten muuttaminen 78
 suojausaukko 44
 sähköposti
 aiherivin lisääminen 96
 ohjauspaneelin avulla 95
 osoitteiston avulla 96
 peruuttaminen 97
 pikavalintanumeron avulla 95
 pikavalintojen luominen
 ohjauspaneelistä 94
 pikavalintojen luominen
 upotetussa web-palvelimessa 94
 sähköpostiasetusten
 määrittäminen 93
 sähköpostitoiminnon
 määrittäminen 93
 tulostustiedostotyyppin
 muuttaminen 96
 viestirivin lisääminen 96
 sähköposti, lähettäminen
 osoitteiston avulla 96
 pikavalintanumeron avulla 95
 sähköpostiasetukset
 aihe 97
 alkuperäinen koko 98
 Ilmoitus 97
 lähetä muod. 98
 sivun asetukset 99
 tarkkuus 98
 tummuus 98
 vastaanottaja(t) 97
 Sähköpostiasetukset-valikko 173

sähköpostiasetusten
 määrittäminen 93
 sähköpostihälytysten
 asentaminen 221
 sähköposti-ilmoitukset
 asennus 221
 paperitukos 221
 tarvikkeiden loppuminen 221
 sähköpostin lähettäminen
 käyttämällä ohjauspaneelia 95
 sähköpostin pikavalinnat, luominen
 Embedded Web Serverin
 avulla 94
 sähköpostinäyttö
 asetukset 97, 99
 lisäasetukset 99
 sähköpostitoiminto
 asennus 93
 sähköpostiviestin
 peruuttaminen 97
 säilyttäminen
 paperi 68
 tarvikkeet 211
 säästöasetukset
 Ajasta virransäästötilat 202
 Eco-Mode 199
 Hiljainen tila 200
 kirkkaus, säätäminen 203
 Lepotila 201
 Säästötilan aikakatkaistu 202
 Säästötilan aikakatkaistu
 asetus 202

T

tall. pikavalintana
 kopiointiasetukset 92
 skannausasetukset 127
 tarkasteleminen
 raportit 221
 Tarkista lokeron [x] liitäntä 240
 tarkista tulostustyöt 77
 tulostaminen Macintoshissa 78
 tulostaminen Windowsissa 78
 tarkkuus
 faksiasetukset 121
 skannausasetukset 128
 sähköpostiasetukset 98
 tarkkuus, faksi
 muuttaminen 118
 tarrat, paperi
 vihjeitä 65

tarvikeilmoitukset
 asetusten määrittäminen 221
 tarvikeilmoituksien
 määrittäminen 221
 tarvikkeet
 säilyttäminen 211
 tarkistaminen Embedded Web
 Serverin avulla 210
 tarkistaminen tulostimen
 ohjauspaneelistä 210
 tilaaminen 210
 tilan tarkistaminen 210
 tarvikkeiden tila
 tarkistaminen 210
 Tarvikkeiden tilaaminen
 tulostimien etusivun
 käyttäminen 210
 väriainekasetit 211
 Tarvikkeiden tilausapuohjelma
 Tarvikkeiden tilaaminen 210
 tarvikkeiden vaihtaminen
 nitojan kasetti 216
 TCP/IP-valikko 143
 Tehdasasetukset
 palauttaminen 222
 tehdasasetusten palautus 222
 tiedostonimi
 skannausasetukset 127
 tilaaminen
 huoltopaketti 211
 kuvayksikkö 211
 tilaaminen, tarvikkeet
 asiakirjansyöttölaitteen
 erotinrulla 211
 huoltopaketti 211
 kuvayksikkö 211
 väriainekasetit 211
 Tilantarkkailukeskuksen
 käyttäminen 220
 Tilantarkkailukeskus
 avaaminen 220
 toista tulostustöitä 77
 tulostaminen Macintoshissa 78
 tulostaminen Windowsissa 78
 tuetut flash-asetukset 76
 tukokset
 avaaminen 224
 ilmoitukset 224
 välttäminen 223
 tukokset, poistaminen
 automaattisen syöttölaitteen
 yläkannessa 225

etuluukussa 228
 kaksipuolisen tulostusyksikön
 alueella 231
 käsinsyöttölokerossa 232
 lokerossa [x] 233
 nitojan luukussa 234
 takaluukussa 226
 viimeistelijän vakioalustalla 226
 viimeistelijän
 vastaanottoalusta 234
 Tukosten välttäminen 68
 tulostaminen
 flash-asetuksesta 74
 fonttimalliluettelo 79
 hakemistoluettelo 79
 Lomakkeet 73
 Macintoshissa 73
 mobiililaitteesta AirPrintin
 avulla 75
 mobiililaitteesta Dell-
 mobiilitulostuksen avulla 76
 peruuttaminen tulostimen
 ohjauspaneelistä 79
 valikkoasetussivu 49
 verkkoasetussivu 49
 Windowsissa 73
 tulostaminen flash-asetuksesta 74
 tulosteissa on pystyraitoja 280
 tulosteissa on toistuvia
 tulostusvirheitä 274
 tulosteissa on vaakaraitoja 279
 tulostimen asentaminen 43
 tulostimen ilmoitukset
 [x] paperitukos, avaa etuluukku.
 [20y.xx] 228
 [x]paperitukos, avaa lokero [x].
 [24y.xx] 233
 [x] paperitukos, avaa takaluukku.
 [20y.xx] 226
 [x] paperitukos, poista kaikki sivut
 vastaanottoalustalta. Jätä paperi
 alustalle. [45y.xx] 234
 [x]paperitukos, poista lokero 1 ja
 tyhjennä kaksipuolisyksikkö.
 [23y.xx] 231
 [x]paperitukos, tyhjennä
 käsinsyöttölokeron. [25y.xx] 232
 [x]-sivutukos, avaa automaattisen
 syöttölaitteen yläkansi.
 [28y.xx] 225
 [x] sivutukos, tyhjennä
 vakioalusta. [20y.xx] 226

- Alustamaton flash-muisti [53] 253
- Asenna puuttuva tai vastaamaton kasetti uudelleen [31.xy] 249
- Asenna puuttuva tai vastaamaton kuvayksikkö uudelleen [31.xy] 250
- Ei tuettu levy 253
- Ei tuettu lisäkortti paikassa [x] [55] 253
- Faksiasemalla ei ole nimeä. Ota yhteys järjestelmänvalvojaan. 242
- Faksiasemalla ei ole numeroa. Ota yhteys järjestelmänvalvojaan. 243
- Faksimusti täynnä 242
- Faksiosio ei käytettävissä. Ota yhteys järjestelmänvalvojaan. 242
- Faksipalvelimen Muotoon-kohtaa ei määritetty. Ota yhteys järjestelmänvalvojaan. 242
- Flash-muisti ei riitä resurssien tallennukseen [52] 248
- Flash-muisti on viallinen [51] 241
- hallinta 220
- Huoltopaketti erittäin vähissä, [x] sivuja jäljellä arviolta [80.xy] 246
- Huoltopaketti vähenemässä [80.xy] 246
- Huoltopaketti vähissä [80.xy] 246
- Jonkin muun valmistajan kuin Dellin [tarviketyyppi], katso käyttöopas [33.xy] 247
- Jos aloitat työn alusta, sulje skannaustason kansi ja lisää alkuperäiset asiakirjat [2yy.xx] 241
- Jotkin pidossa olevat työt menetettiin 251
- Järjestelmänvalvoja on poistanut skannerin käytöstä [840.01] 251
- Kokoonpano muuttui, joitakin pidossa olevia töitä ei palautettu [57] 241
- Kuvayksikkö erittäin vähissä, [x] sivuja jäljellä arviolta [84.xy] 243
- Kuvayksikkö vähenemässä [84.xy] 243
- Kuvayksikkö vähissä [84.xy] 243
- Levy melkein täynnä. Levyä tyhjennetään turvallisesti. 242
- Levy on alustettava, jotta sitä voi käyttää tässä laitteessa. 242
- Levy täynnä 62 241
- Liian monta flash-muistia asennettu [58] 252
- Liian monta lokeroa liitetty [58] 252
- Lisää [paperilähde] [mukautettu merkkijono] [paperin suunta] 245
- Lisää [paperilähde] [paperikoko] [paperin suunta] 245
- Lisää [paperilähde] [paperilaji] [paperikoko] [paperin suunta] 245
- Lisää [paperilähteeseen] [mukautetun lajin nimi] [paperin suunta] 244
- Lisää käsinsyöttöaukkoon [mukautettu merkkijono] [paperin suunta] 246
- Lisää käsinsyöttöaukkoon [mukautetun lajin nimi] [paperin suunta] 245
- Lisää käsinsyöttöaukkoon [paperikoko] [paperin suunta] 246
- Lisää käsinsyöttöaukkoon [paperilaji] [paperikoko] [paperin suunta] 246
- Modeemiin ei liitetty analogista puhelinlinjaa, faksi ei käytössä. 247
- Monimutkainen sivu, kaikki tiedot eivät ehkä tulostuneet [39] 241
- Muisti ei riitä, joitakin pidossa olevia töitä ei palauteta [37] 244
- Muisti ei riitä. Jotkin pidossa olevat työt poistettiin [37] 244
- Muisti ei riitä flash-muistin eheytykseen [37] 244
- Muisti ei riitä resurssien tallennustoimintoon [35] 244
- Muisti ei riitä työn lajitteluun [37] 244
- Muisti täynnä, fakseja ei voi lähettää 247
- Muisti täynnä, fakseja ei voi tulostaa 247
- Muisti täynnä [38] 247
- Muuta [paperilähde]-asetukseksi [mukautettu merkkijono], lisää [suunta] 239
- Muuta [paperilähde]-asetukseksi [paperikoko] lisää [suunta] 239
- Muuta [paperilähde]-asetukseksi [paperilaji] [paperikoko], lisää [suunta] 240
- Muuta [paperilähde]-kohdan asetukseksi [mukautetun lajin nimi], lisää [suunta] 239
- Palauta pidossa olevat työt? 250
- Paperi on vaihdettava 248
- Poista paperi vakiovastaanottoalustalta 248
- Poista viallinen levy [61] 248
- Rinnakkaisportti [x] ei käytössä [56] 248
- Sarjaportti [x] ei käytössä [56] 251
- Skannerin automaattisen syöttölaitteen kansi auki 251
- Skannerin tukos, poista juuttuneet alkuperäiset asiakirjat skannerista [2yy.xx] 251
- Skannerin tukos, poista kaikki alkuperäiset asiakirjat skannerista [2yy.xx] 251
- Skanneri on poistettu käytöstä. Ota yhteyttä järjestelmänvalvojaan, jos ongelma ei poistu. [840.02] 251
- SMTP-palvelinta ei ole määritetty. Ota yhteys järjestelmänvalvojaan. 251
- Sulje etuluukku 240
- Sulje takaluukku 240
- Sulje viimeistelijän takaluukku 240
- Tarkista lokeron [x] liitäntä 240
- Tulostin oli käynnistettävä uudelleen. Viimeinen työ saattaa olla vaillinainen. 248
- Työn tulostamiseen tarvitaan tarvike 252
- USB-keskitintä ei tueta, poista 242
- USB-keskitimen lukuvirhe. Poista keskitin. 242
- USB-portti [x] ei käytössä [56] 253
- Vaihda huoltopaketti, sivuja jäljellä arviolta 0 [80.xy] 249

- Vaihda kaikki alkuperäiset, jos käynnistät työn uud. 250
- Vaihda kasetti, sivuja jäljellä arviolta 0 [88.xy] 249
- Vaihda kasetti, tulostimen alue ei täsmää [42.xy] 249
- Vaihda kuvayksikkö, sivuja jäljellä arviolta 0 [84.xy] 249
- Vaihda viallinen kuvayksikkö [31.xy] 249
- Vaihda väärä kuvayksikkö [32.xy] 250
- Vaihda väärä värikasetti [32.xy] 250
- Vakio-USB-portti ei käytössä [56] 252
- Vakioverkon ohjelmavirhe [54] 252
- Weblink-palvelinta ei ole määritetty. Ota yhteys järjestelmänvalvojaan. 253
- Verkon [x] ohjelmistovirhe [54] 247
- Virhe luettaessa USB-asemaa. Poista USB-asema. 242
- Väriaine erittäin vähissä, [x] sivuja jäljellä arviolta [88.xy] 239
- Väriaine vähenemässä [88.xy] 239
- Väriaine vähissä [88.xy] 239
- Väärä lokero [x] [59] 243
- Väärä paperikoko, avaa [paperilähde] [34] 243
- tulostimen ilmoitusten hallinta 220
- tulostimen IP-osoite löytäminen 19
- tulostimen IP-osoitteen löytäminen 19
- tulostimen kiintolevy asentaminen 38
- hävittäminen, 204
- poistaminen 40
- pyyhkiminen 205
- salaus 206
- tulostimen kiintolevyn asentaminen 38
- tulostimen kiintolevyn hävittäminen 204
- tulostimen kiintolevyn irrottaminen 40
- tulostimen kiintolevyn muisti tyhjentäminen 205
- tulostimen kiintolevyn pyyhintä 205
- tulostimen kiintolevyn salaaminen 206
- tulostimen kiintolevyn salaus 206
- tulostimen kuljettaminen 219
- tulostimen käyttöpaneeli 15
- Lepo-painikkeen merkkivalo 15
- merkkivalo 15
- tehdasasetukset, palauttaminen 222
- tulostimen lisävarusteiden vianmääritys
- alustan ongelmat 257
- muistikortti 257
- Sisäinen sovellusportti 258
- sisäistä lisälaitetta ei havaittu 256
- USB-/rinnakkaisliitäntäkortti 258
- tulostimen ohjauspaneeli, virtuaalinen näyttö
- Embedded Web Serverin avulla 220
- tulostimen paikan valitseminen 10
- tulostimen puhdistaminen 208
- tulostimen siirtäminen 10, 218
- tulostimen tiedot
- sijainti 9
- tulostimen tietosuoja tiedot 207
- tulostimen ulkopuoli puhdistaminen 208
- tulostimen valmisteleminen Ethernet-verkkoon asennusta varten 45
- tulostin 43
- kuljettaminen 219
- paikan valitseminen 10
- perusmalli 11
- siirtäminen 10, 218
- täydellinen kokoonpano 11
- viimeistelyominaisuudet 71
- vähimmäistila 10
- tulostinkokoonpanot 11
- tulostinohjain
- lisävarusteet, lisääminen 43
- Tulostin oli käynnistettävä uudelleen. Viimeinen työ saattaa olla vaillinaisen. 248
- tulostinongelmat, ratkaiseminen 254
- tulostinta koskevien lisätietojen paikallistaminen 9
- tulostin tulostaa tyhjiä sivuja 267
- tulostuksen vianmääritys
- flash-aseman lukuvirhe 261
- juuttuneet sivut eivät tulostu uudelleen 260
- lokeroiden yhdistäminen ei toimi 265
- monikieliset PDF-tiedostot eivät tulostu 260
- paperi juuttuu usein 259
- paperin käpristyminen 272
- pidossa olevat työt eivät tulostu 263
- Suuria tulostustöitä ei lajitella 266
- tulostus katkeaa
- odottamattomista paikoista 266
- tulostustyö kestää odotettua kauemmin 263
- työt eivät tulostu 261
- työ tulostuu väärälle paperille 264
- työ tulostuu väärästä lokeroista 264
- vääriä merkkejä tulostuu 265
- väärät marginaalit tulosteissa 271
- tulostuslaadun vianmääritys
- epätasainen tulostusjälki 273
- epätasainen tummuus 284
- kalvojen tulostuslaatu on huono 278
- leikkautuneita sivuja tai kuvia 268
- merkkien reunat ovat rosoiset 267
- pystysuorat raidat 280
- sumeaa väriainetta tai taustavarjostusta 283
- tausta on harmaa 270
- tulosteissa näkyy varjokuvia 270
- tulosteissa on toistuvia tulostusvirheitä 274
- tulosteissa on vaaka-aukkoja 281
- tulosteissa on vaakaraitoja 279
- tulosteissa on väriainepilkkuja 283
- tuloste on liian tumma 275
- tuloste on liian vaalea 276
- tulostin tulostaa täysin mustia sivuja 278
- tyhjä sivut 267
- valkoiset juovat 282
- vino tuloste 277
- väriaine varisee pois 283

tulostuslaatu
 skannaustason
 puhdistaminen 209
 tulostustiedostotyyppi
 muuttaminen 96
 tulostustyö
 peruuttaminen tietokoneesta 79
 tulostustyön peruuttaminen
 tietokoneessa 79
 tulostimen ohjauspaneelista 79
 tulostustöiden tallentaminen 77
 tummuus
 faksiasetukset 121
 kopiointiasetukset 91
 skannausasetukset 127
 sähköpostiasetukset 98
 tunnusäänipalvelu, faksi
 yhdistäminen kohteeseen 113
 tunnusäänipalvelun käyttöönotto
 tulostimessa 113
 turvallisuusohjeet 7, 8
 Työn tulostamiseen tarvitaan
 tarvike 252
 Töiden seurantatietojen
 valikko 190

U

Universal-paperikoko
 asetus 50
 Universal-paperilajin
 määrittäminen 50
 Universal-valikko 140
 USB-/rinnakkaisliitäntäkortti
 vianmääritys 258
 USB-keskitintä ei tueta, poista 242
 USB-keskittimen lukuvirhe. Poista
 keskitin. 242
 USB-portti 44
 USB-portti [x] ei käytössä [56] 253
 useiden sivujen kopioiminen
 yhdelle arkille 88
 Utilities (Apuohjelmat) -valikko 191
 uusiopaperi
 käyttäminen 68

V

Vaihda huoltopaketti, sivuja jäljellä
 arviolta 0 [80.xy] 249
 Vaihda kaikki alkuperäiset, jos
 käynnistät työn uud. 250

Vaihda kasetti, sivuja jäljellä arviolta
 0 [88.xy] 249
 Vaihda kasetti, tulostimen alue ei
 täsmää [42.xy] 249
 Vaihda kuvayksikkö, sivuja jäljellä
 arviolta 0 [84.xy] 249
 Vaihda viallinen kuvayksikkö
 [31.xy] 249
 Vaihda väärä kuvayksikkö
 [32.xy] 250
 Vaihda väärä värikasetti [32.xy] 250
 vaihtaminen
 kuvayksikkö 213
 värikasetti 212
 vakioalusta, käyttäminen 60
 vakiolokero
 lisääminen 50
 Vakio-USB-portti ei käytössä
 [56] 252
 Vakio-USB-valikko 146
 Vakioverkko-valikko 141
 Vakioverkon ohjelmistovirhe
 54] 252
 valikkoasetussivu
 tulostaminen 49
 valikkoasetussivun tulostus 49
 valikot
 Aktiivinen NIC 141
 AppleTalk 146
 Apuohjelmat 191
 Aseta päivä ja aika 152
 Asetukset 186
 Faksitila (Analogiset
 faksiasetukset) 165
 Flash-asema 182
 FTP-asetukset 178
 HTML 196
 IPv6 144
 Kopiointiasetukset 161
 Korvaava paperikoko 134
 Kuva 197
 Laatu 189
 Langaton 145
 luettelo 130
 Luottamuksellinen tulostus 151
 Monisyötön asetus 134
 Mukautetut lajit 139
 Mukautetut nimet 139
 Mukautetut skannauskoot 139
 Muokkaa suojausmäärityksiä 149
 Muut suojausasetukset 150
 Ohje 197

oletuslähde 131
 Paperikoko/-laji 131
 Paperin laatu 134
 Paperin lisäys 137
 Paperin paino 136
 PCL-emulointi 193
 PDF 192
 PostScript 193
 Pyyhi väliaikaiset
 datatiedostot 151
 Raportit 140
 SMTP-asetukset-valikko 148
 Suojaustarkistusloki 152
 Sähköpostiasetukset 173
 TCP/IP 143
 Työkirjanpito 190
 Vakio-USB 146
 Vakioverkko 141
 Verkko [x] 141
 Verkkokortti 143
 Verkkoraportit 143
 Viimeistely 187
 XPS 192
 Yleisasetukset 140
 valinnainen lokero
 lisääminen 50
 valo, merkki- 15
 valokuvat
 kopioiminen 82
 varaa tulostustöitä 77
 tulostaminen Macintoshissa 78
 tulostaminen Windowsissa 78
 vastaaja
 asennus 102
 vastaamattoman tulostimen
 tarkistaminen 254
 vastaanottaja(t)
 sähköpostiasetukset 97
 Verkko [x] -valikko 141
 verkkoasetussivu
 tulostaminen 49
 verkkoasetussivun tulostaminen 49
 verkkokohteisiin
 skannaaminen 123
 Verkkokortti-valikko 143
 Verkkoraportit-valikko 143
 Verkon [x] ohjelmistovirhe [54] 247
 vianmääritys
 Embedded Web Server ei
 avaudu 298
 faksi- ja sähköpostitoimintoja ei
 ole määritetty 288

- skanneri ei vastaa 294
sovellusvirhe tapahtui 298
tavallisimpien tulostusongelmien ratkaiseminen 254
vastaamattoman tulostimen tarkistaminen 254
yhteyden ottaminen tekniseen tukeen 299
- vianmääritys, faksaaminen
faksien lähettäminen onnistuu mutta vastaanottaminen ei 291
faksien vastaanottaminen onnistuu mutta lähettäminen ei 292
faksin lähettäminen tai vastaanottaminen ei onnistu 289
soittajan tunnus ei näy 288
vastaanotetun faksin tulostuslaatu on huono 292
- vianmääritys, kopiointi
heikko kopiointilaatu 285
huono skannauslaatu 296
kopiokone ei vastaa 285
osittainen asiakirja tai valokopio 287
skanneri ei sulkeudu 285, 295
- vianmääritys, näyttö
tulostimen näyttö on tyhjä 255
- vianmääritys, paperinsyöttö
ilmoitus ei poistu tukoksen poistamisen jälkeen 259
- vianmääritys, skannaus
osittainen asiakirja tai valokuvaskannaus 297
skannaaminen kestää liian kauan tai aiheuttaa tietokoneen toimintahäiriön 296
skannaaminen tietokoneesta ei onnistu 297
skanneri ei sulkeudu 285, 295
työn skannaus epäonnistui 295
- vianmääritys, tulostimen lisävarusteet
alustan ongelmat 257
muistikortti 257
Sisäinen sovellusportti 258
sisäistä lisälaitetta ei havaittu 256
USB-/rinnakkaisliitäntäkortti 258
- vianmääritys, tulostus
flash-aseman lukuvirhe 261
juuttuneet sivut eivät tulostu uudelleen 260
lokeroiden yhdistäminen ei toimi 265
monikieliset PDF-tiedostot eivät tulostu 260
paperi juuttuu usein 259
paperin käpristyminen 272
pidossa olevat työt eivät tulostu 263
Suuria tulostustöitä ei lajitella 266
tulostus katkeaa odottamattomista paikoista 266
tulostustyö kestää odotettua kauemmin 263
työt eivät tulostu 261
työ tulostuu väärälle paperille 264
työ tulostuu väärästä lokeroista 264
vääriä merkkejä tulostuu 265
väärät marginaalit tulosteissa 271
- vianmääritys, tulostuslaatu
epätasainen tulostusjälki 273
epätasainen tummuus 284
kalvojen tulostuslaatu on huono 278
leikkautuneita sivuja tai kuvia 268
merkkien reunat ovat rosoiset 267
pystysuorat raidat 280
sumeaa väriainetta tai taustavarjostusta 283
tausta on harmaa 270
tulosteissa näkyy varjokuvia 270
tulosteissa on toistuvia tulostusvirheitä 274
tulosteissa on vaaka-aukkoja 281
tulosteissa on vaakaraitoja 279
tulosteissa on väriainepilkkuja 283
tuloste on liian tumma 275
tuloste on liian vaalea 276
tulostin tulostaa täysin mustia sivuja 278
tyhjät sivut 267
valkoisia raitoja sivulla 282
vino tuloste 277
väriaine varisee pois 283
- vianmääritys, värialaatu
värillisten kalvojen tulosteet näyttävät tummilta heijastettaessa 269
vihjeitä
kalvot 64
kartonki 65
kirjelomake 64
käytettäessä kirjekuoria 64
tarrat, paperi 65
vihreät asetukset
Ajasta virransäästötilat 202
Eco-Mode 199
Hiljainen tila 200
Säästötilan aikakatkaisu 202
viimeistelijä
Tuetut paperikoot 71
viimeistelyominaisuudet 71
viimeistelijän ominaisuudet 71
viimeistelijän takaluukussa paperitukokset, poistaminen 234
Viimeistely-valikko 187
viivästetty lähetys
faksiasetukset 121
Virhe luettaessa USB-asemaa. Poista USB-asema. 242
virtuaalinäyttö
tarkistaminen Embedded Web Server -palvelun avulla 220
virtuaalinäytön tarkistaminen Embedded Web Serverin avulla 220
Voice over Internet Protocol (VoIP)
faksimääritykset 107
VoIP-sovitin 107
väriaineen tummuuden säätäminen 74
Väriaine erittäin vähissä, [x] sivuja jäljellä arviolta [88.xy] 239
väriainekasetit
tilaaminen 211
Väriaine vähenemässä [88.xy] 239
Väriaine vähissä [88.xy] 239
värikasetti
vaihtaminen 212
värilaadun vianmääritys
värillisten kalvojen tulosteet näyttävät tummilta heijastettaessa 269
värin tummuus
säätäminen 74
Väärä lokero [x] [59] 243
Väärä paperikoko, avaa [paperilähde] [34] 243

W

Weblink-palvelinta ei ole määritetty. Ota yhteys järjestelmänvalvojaan. 253

X

XPS-valikko 192

Y

yhdistäminen langattomaan verkkoon

Embedded Web Serverin avulla 48

käyttämällä Henkilökohtainen PIN-koodi -menetelmää 47

käyttämällä painonäppäinmenetelmää (PBC) 47

ohjatulla langattomalla asennustoiminnolla 46

yhteyden ottaminen tekniseen tukeen 299

ylä- tai alatunnisteen lisääminen 89

ympäristöasetukset

Ajasta virransäästötilat 202

Eco-Mode 199

Hiljainen tila 200

Lepotila 201

näytön kirkkauden

säätäminen 203

Säästötilan aikakatkaisu 202

Ä

äänien hiljentäminen 200